

DOCUMENTACIÓN TÉCNICA

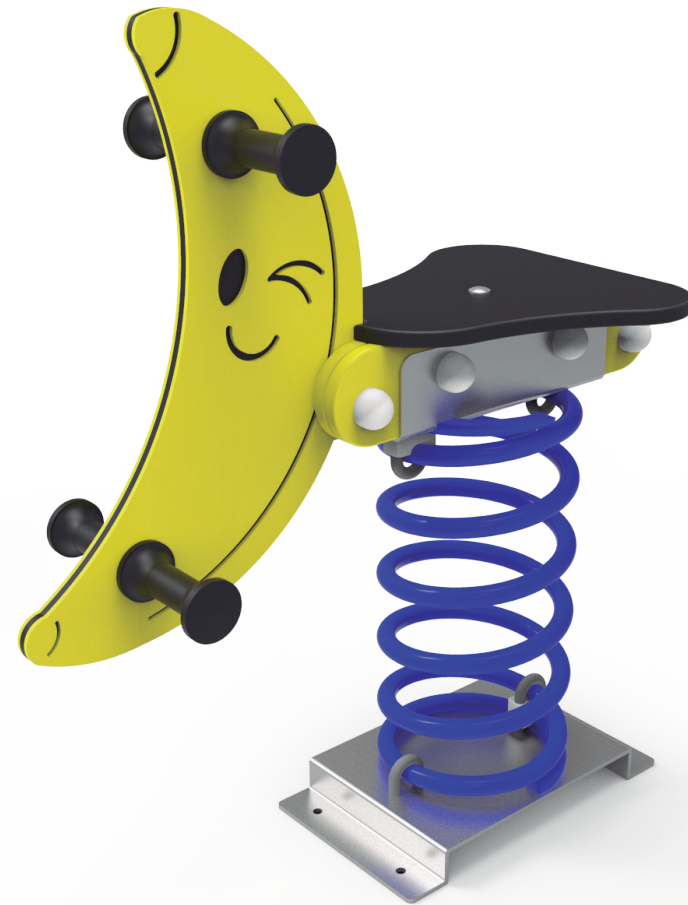
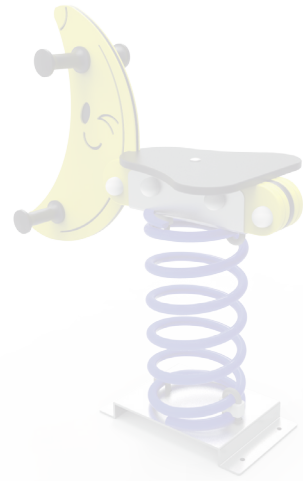

Ref.: MSMAC03

Muelle Simple “Plátano”

UNE EN 1176-1:2018

UNE EN 1176-6:2018

Altura libre de caída: 0,51 m
Edad recomendada de uso: a partir de 3 años
Componentes plásticos: Polietileno de alta densidad con protección UV
Muelle termolacado
Tornillería protegida con tapones de polipropileno
Componentes metálicos galvanizados

ALZADO

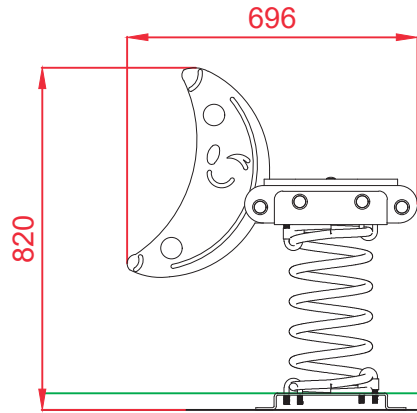

PERFIL

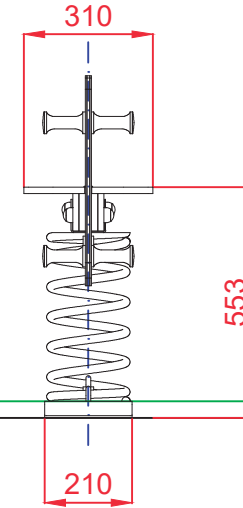

PLANTA

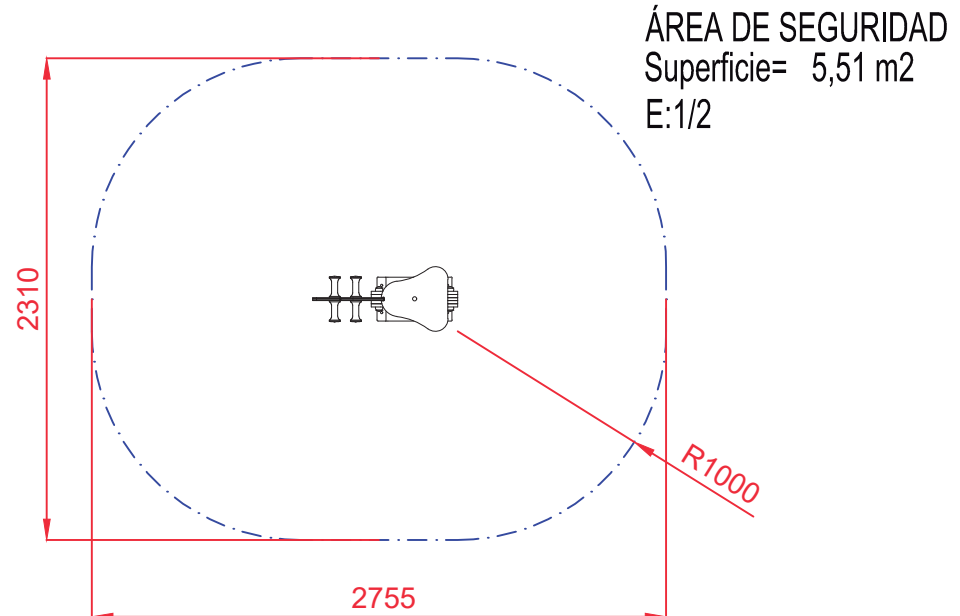
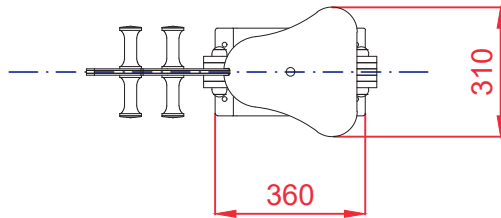

Dibujado		PLANO 1		Ref: MSMAC03
Revisado		VISTAS GENERALES		
Aprobado				
Descripción:		Escala:	Nº Hoja	
MUELLE SIMPLE "PLÁTANO"			2/4	
		Fecha:	02/09/2019	

DETALLES CIMENTACIÓN

ESQUEMA DE CIMENTACIÓN EN ARENA

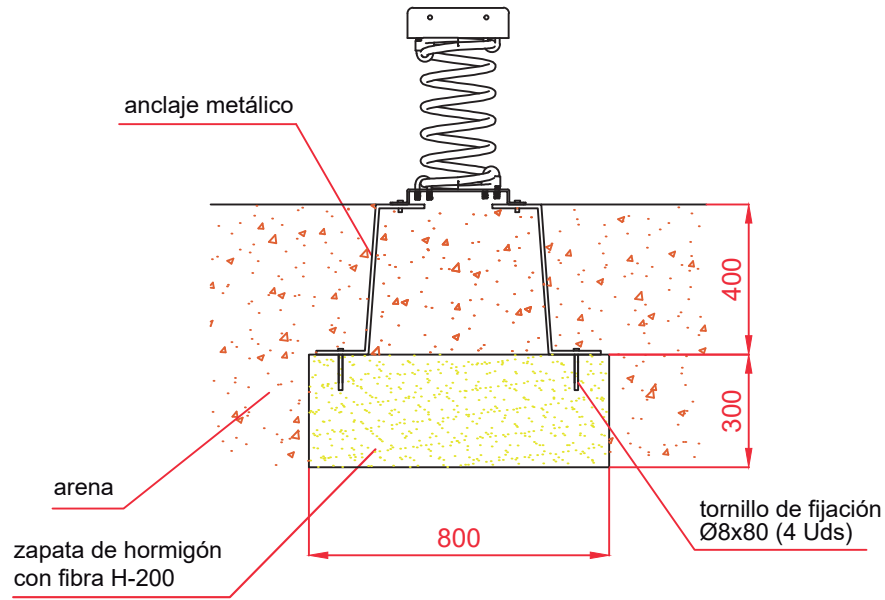

ESQUEMA DE CIMENTACIÓN EN HORMIGÓN

Detalle de sujeción de espirro metálico

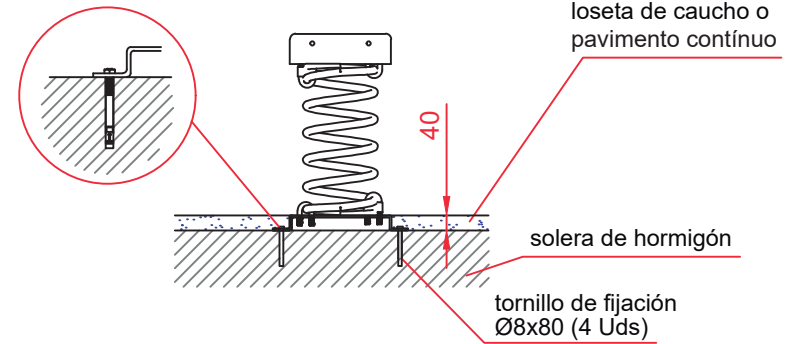

PLANTA

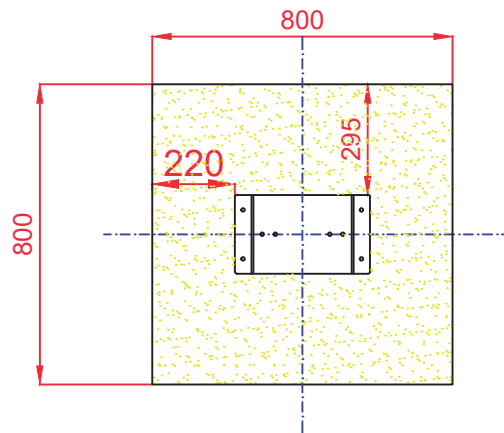

Dibujado		PLANO 2 CIMENTACIÓN Y ANCLAJES	Ref:	MSMAC03
Revisado				
Aprobado				
Descripción:		Escala:	Nº Hoja	
MUELLE SIMPLE "PLÁTANO"			3/4	
		Fecha:	02/09/2019	

ALZADO

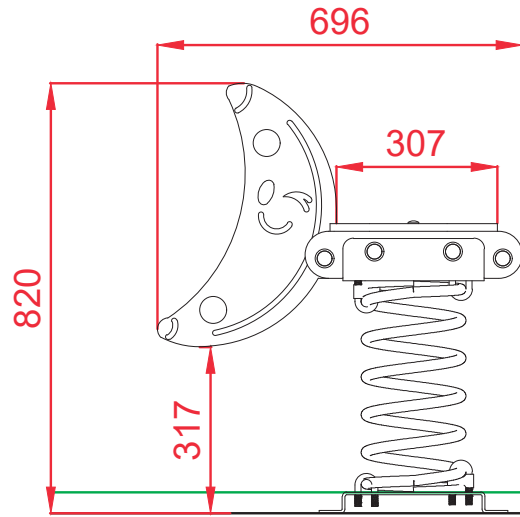

PERFIL

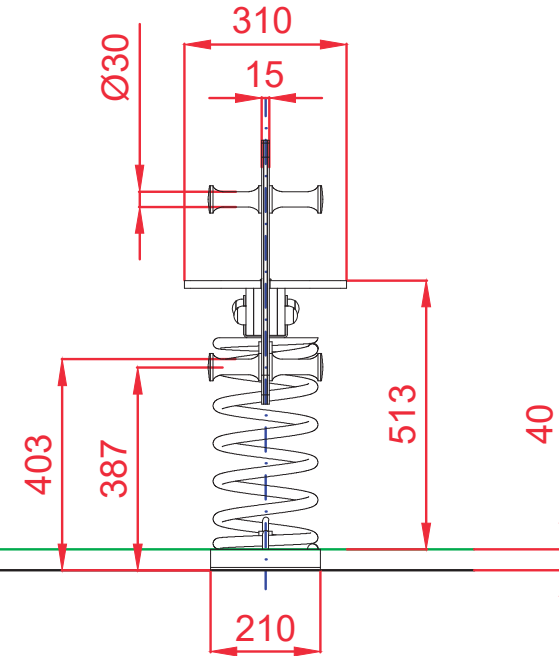

PLANTA

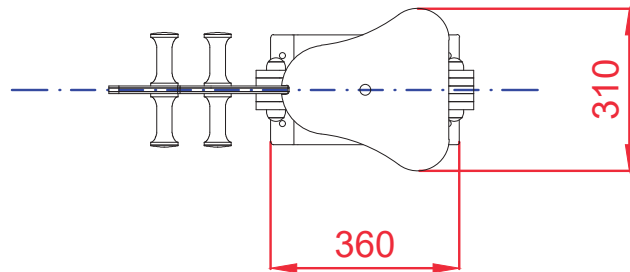

Dibujado		PLANO 3 VISTAS DE DETALLE		Ref: MSMAC03
Revisado				
Aprobado				
Descripción:		Escala:	Nº Hoja	
MUELLE SIMPLE "PLÁTANO"			4/4	
		Fecha:	02/09/2019	