

DOCUMENTACIÓN TÉCNICA

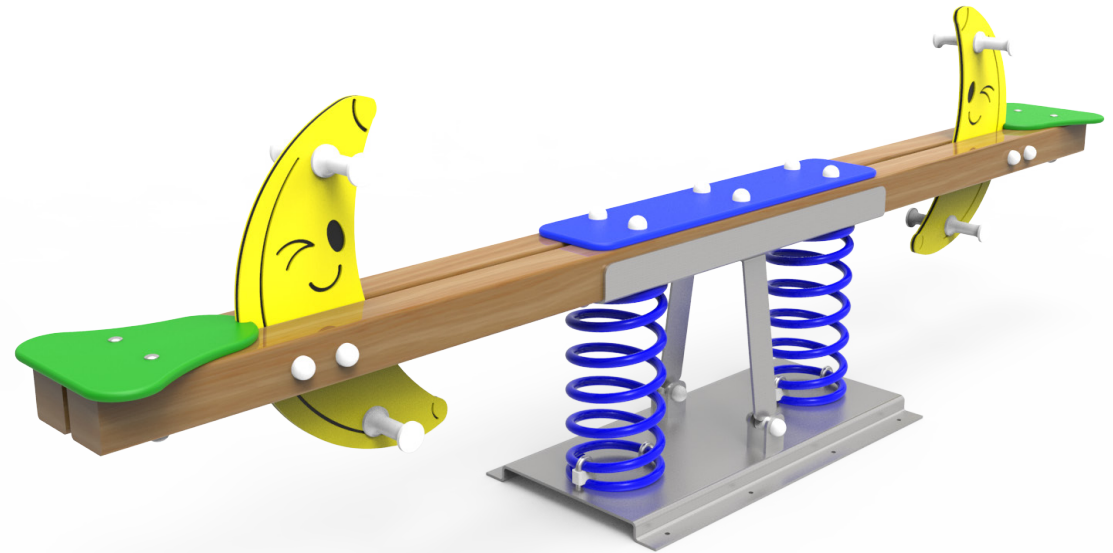
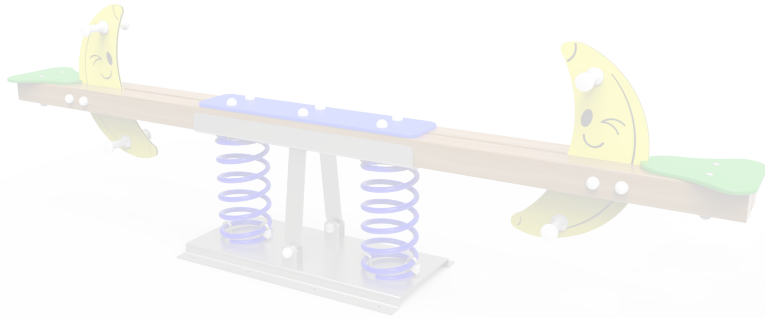

Ref.: BLMAC01

Balancín "Plátano"

UNE EN 1176-1:2018

UNE EN 1176-6:2018

Altura libre de caída: 0,52 m
Edad recomendada de uso: de 3 a 9 años
Muelles con antipinzamiento
Componentes plásticos: Polietileno de alta densidad con protección UV
Madera de pino tratada en autoclave nivel IV
Muelle termolacado
Componentes metálicos galvanizados
Tornillería protegida con tapones de polipropileno

ALZADO

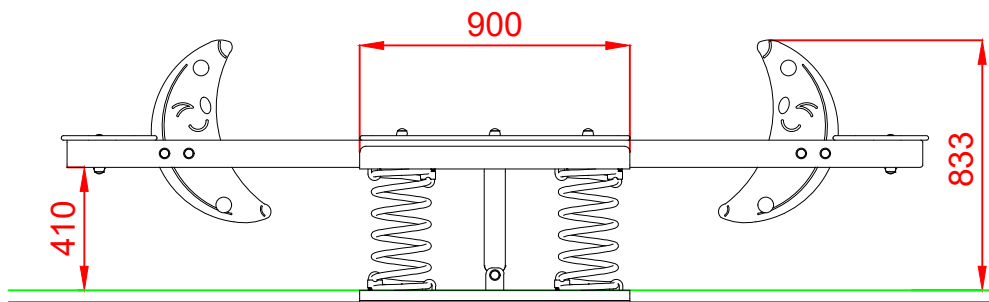

PERFIL

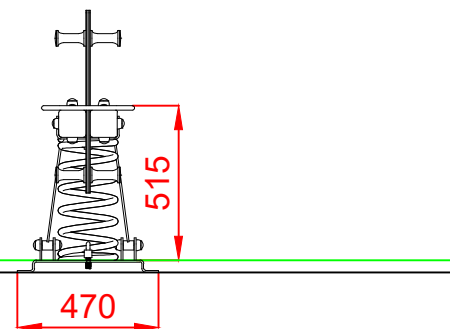

PLANTA

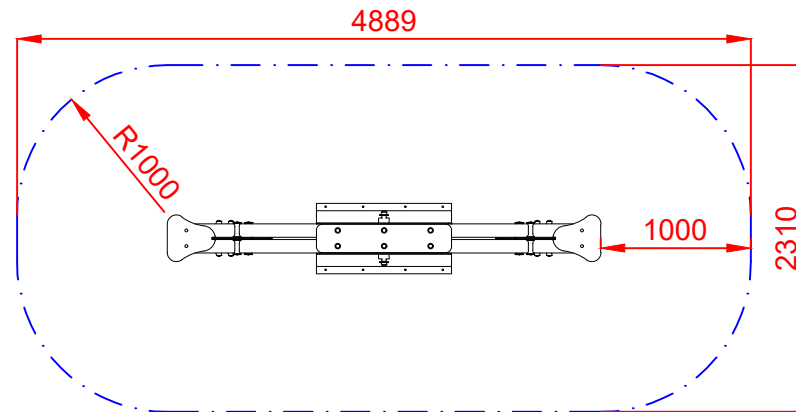
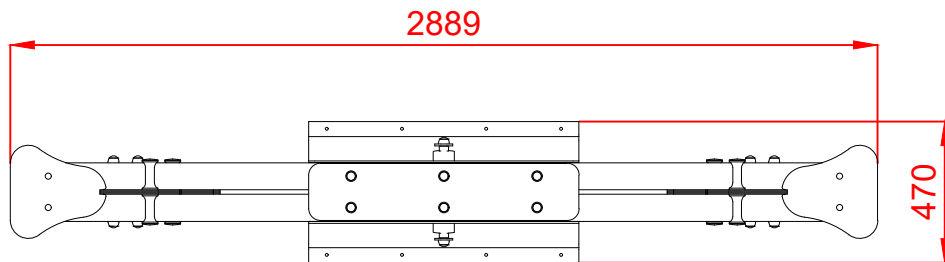

ÁREA DE SEGURIDAD
Superficie= 10,45 m2
E:1/2

Dibujado		PLANO 1 VISTAS GENERALES	Ref:	BLMAC01
Revisado				
Aprobado				
Descripción:		Escala:	Nº Hoja	
BALANCÍN "PLÁTANO"			2/4	
		Fecha:	04/09/2019	

DETALLES CIMENTACIÓN

ESQUEMA DE CIMENTACIÓN EN ARENA

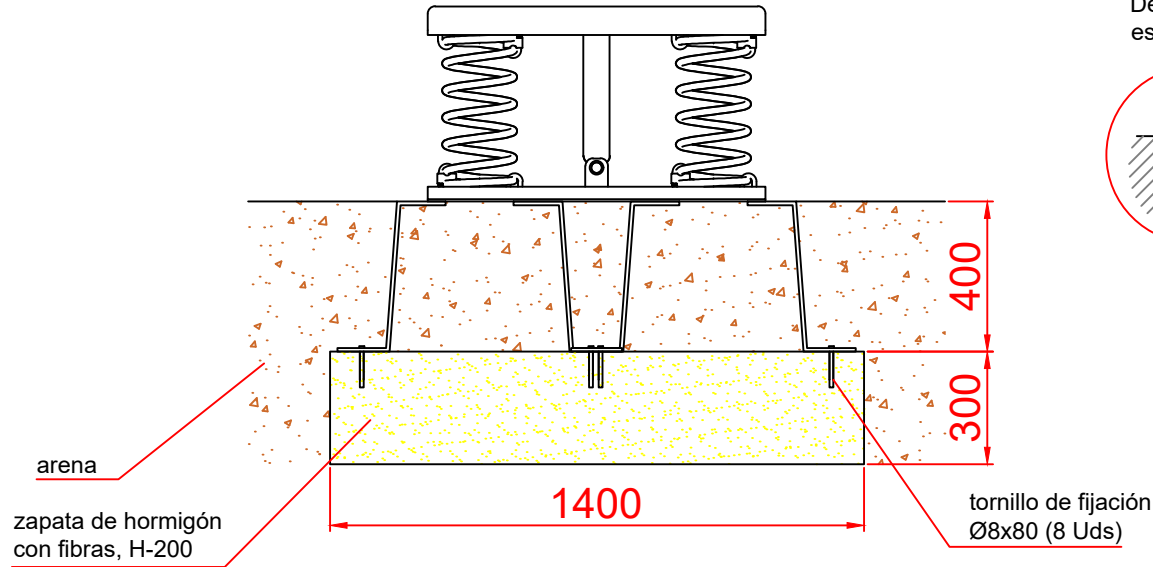

ESQUEMA DE CIMENTACIÓN EN HORMIGÓN

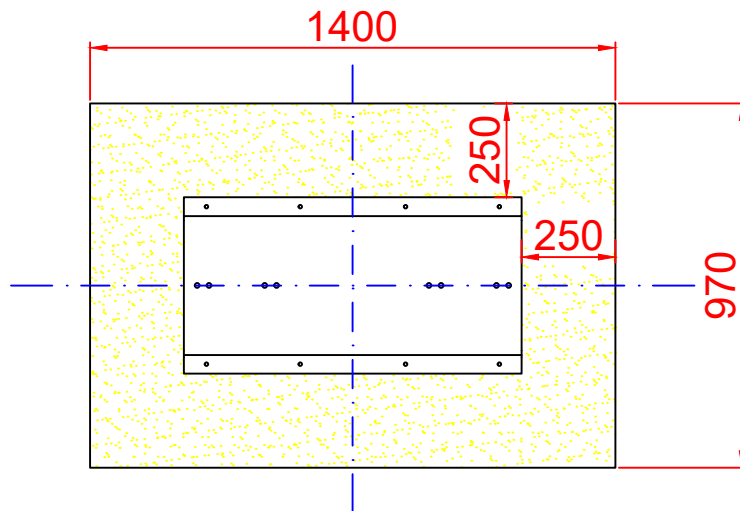
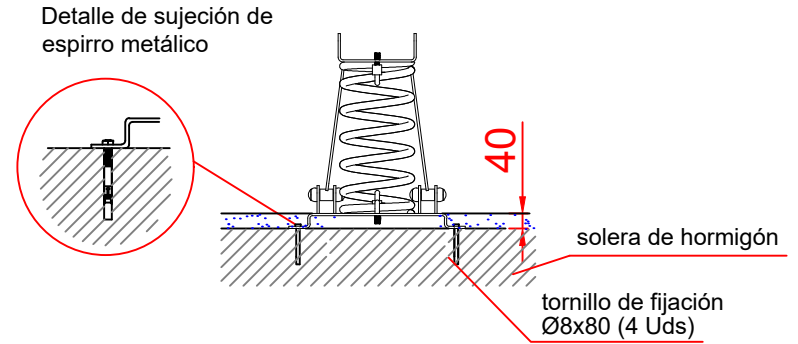

Dibujado		PLANO 2 CIMENTACIÓN Y ANCLAJES	Ref:	BLMAC01
Revisado				
Aprobado				
Descripción:		BALANCÍN "PLÁTANO"	Escala:	Nº Hoja 3/4
			Fecha:	04/09/2019

ALZADO

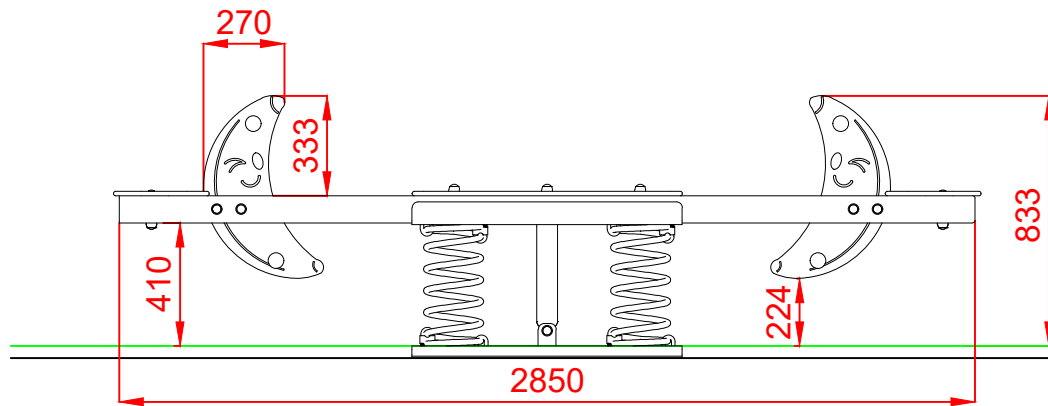

PERFIL

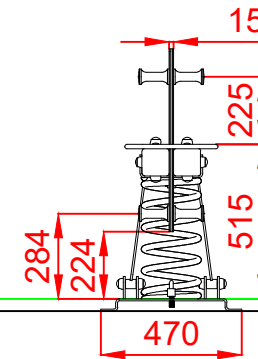

PLANTA

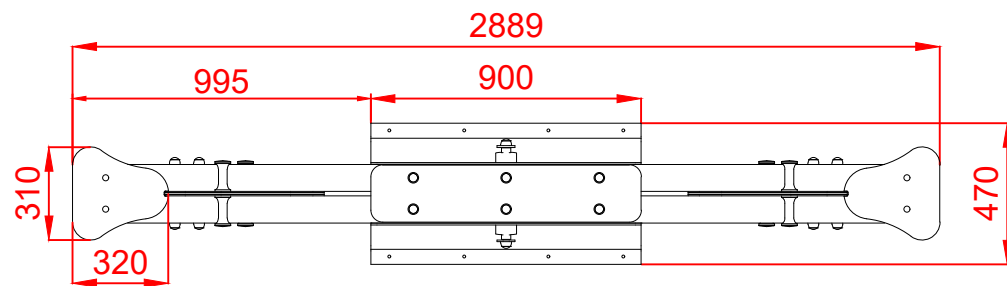

Dibujado		PLANO 3 VISTAS DE DETALLE	Ref:	BLMAC01
Revisado				
Aprobado				
Descripción:		Escala:	Nº Hoja	
BALANCÍN "PLÁTANO"			4/4	
		Fecha:	04/09/2019	