

DOCUMENTACIÓN TÉCNICA

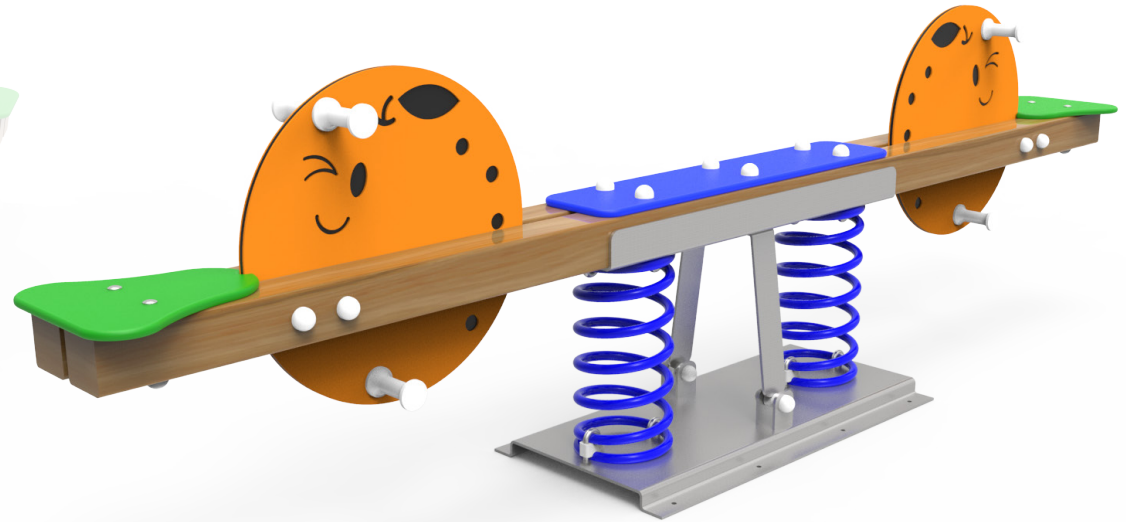
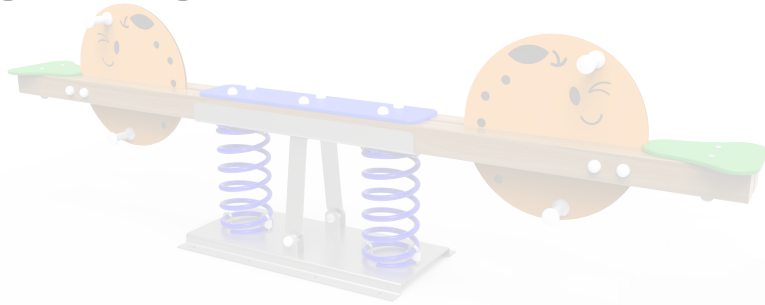

Ref.: BLMAC02

Balancín “Naranja”

UNE EN 1176-1:2018

UNE EN 1176-6:2018

Altura libre de caída: 0,52 m
Edad recomendada de uso: de 3 a 9 años
Muelles con antipinzamiento
Componentes plásticos: Polietileno de alta densidad con protección UV
Madera de pino tratada en autoclave nivel IV
Muelle termolacado
Componentes metálicos galvanizados
Tornillería protegida con tapones de polipropileno

ALZADO

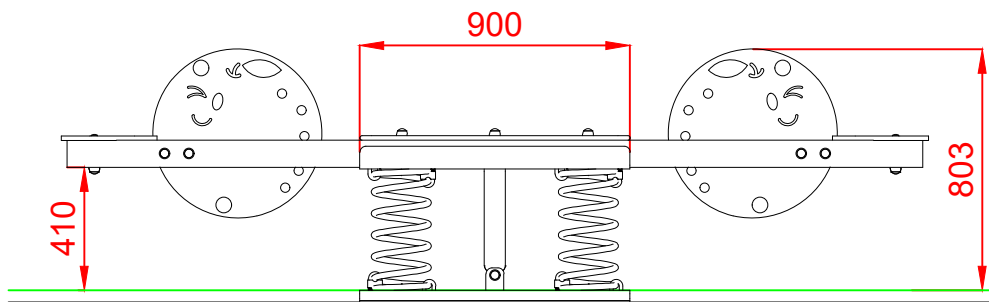

PERFIL

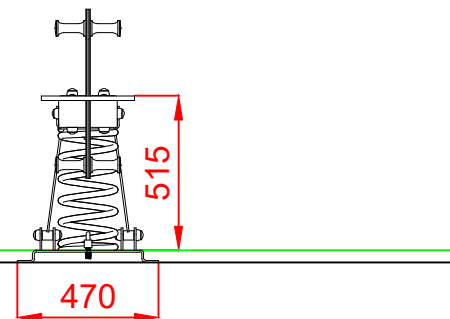

PLANTA

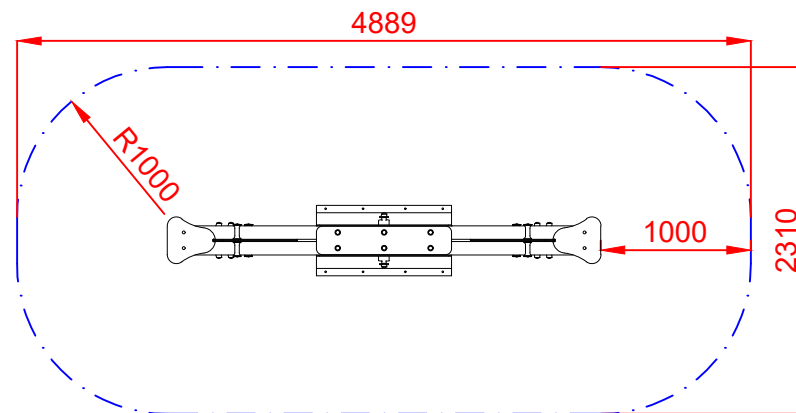
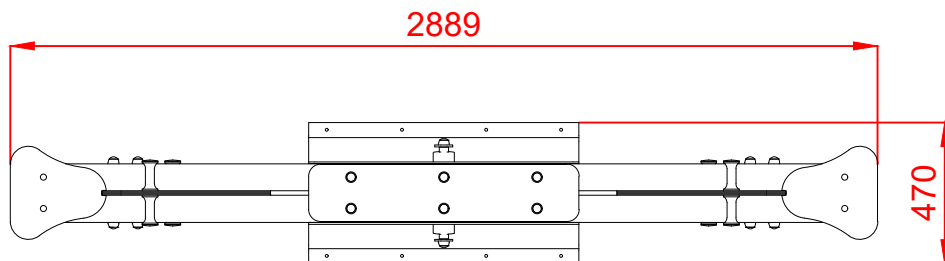

ÁREA DE SEGURIDAD
 Superficie= 10,45 m²
 E:1/2

Dibujado		PLANO 1		Ref: BLMAC02
Revisado		VISTAS GENERALES		
Aprobado				
Descripción:		Escala:	Nº Hoja	
BALANCÍN "NARANJA"			2/4	
		Fecha:	04/09/2019	

DETALLES CIMENTACIÓN

ESQUEMA DE CIMENTACIÓN EN ARENA

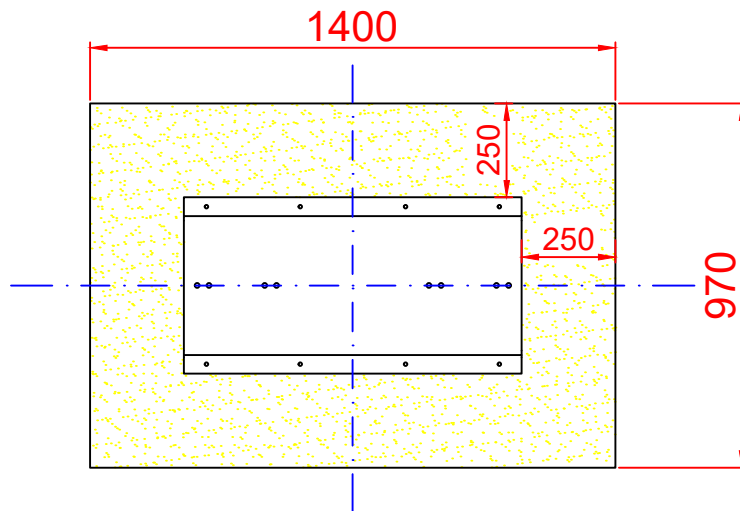
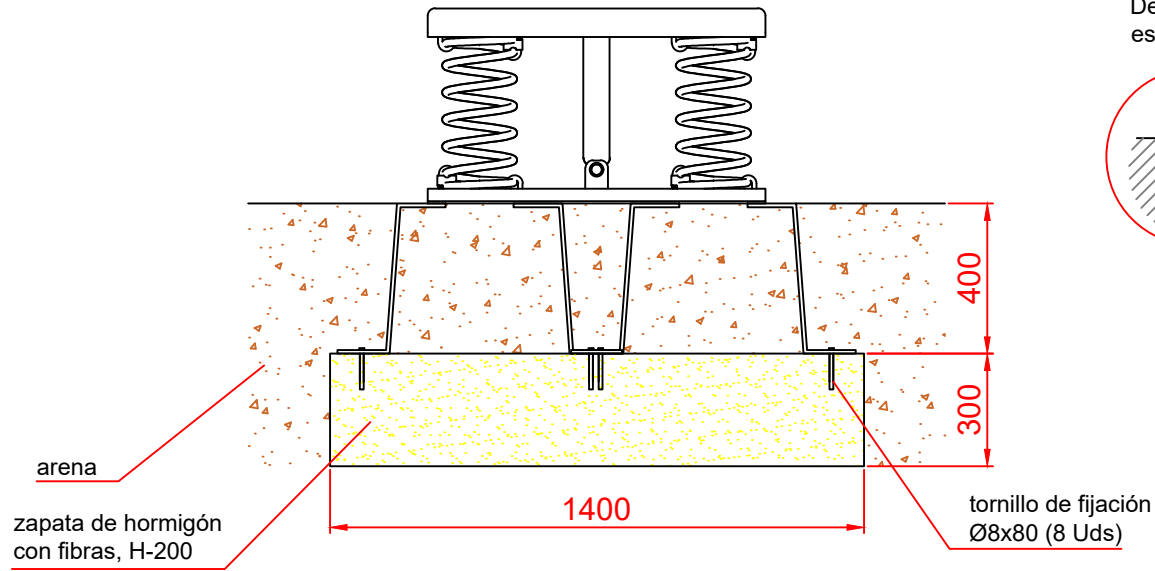

ESQUEMA DE CIMENTACIÓN EN HORMIGÓN

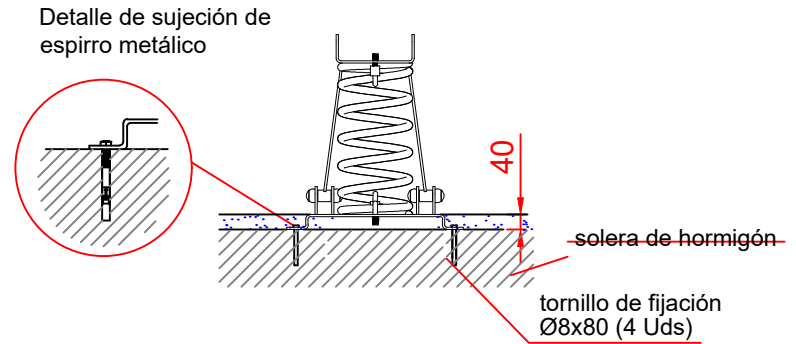

Dibujado		PLANO 2 CIMENTACIÓN Y ANCLAJES	Ref:	BLMAC02
Revisado				
Aprobado				
Descripción:		BALANCÍN "NARANJA"	Escala:	Nº Hoja 3/4
			Fecha:	04/09/2019

ALZADO

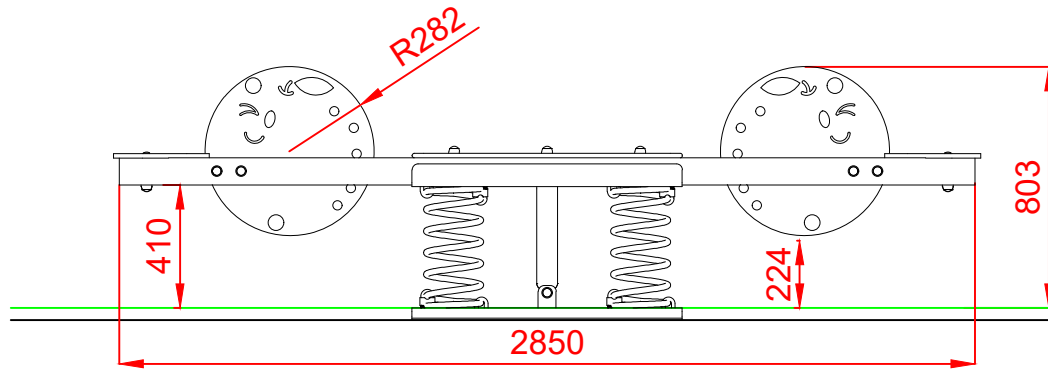

PERFIL

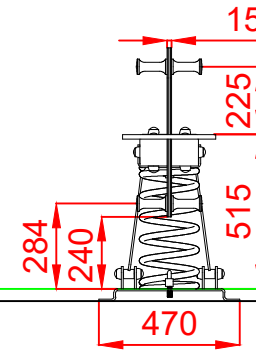

PLANTA

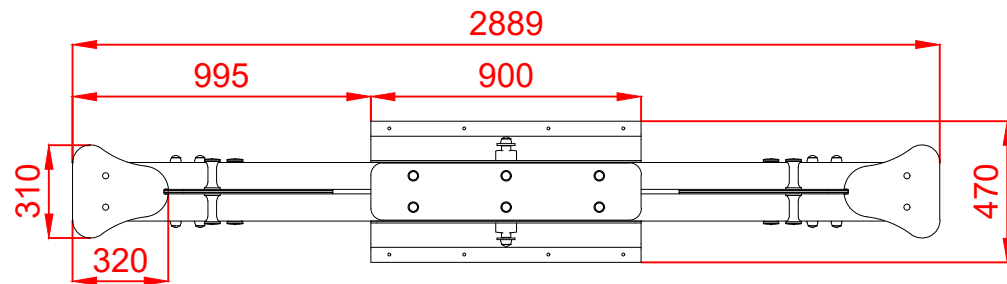

Dibujado		PLANO 3		Ref:	BLMAC02
Revisado		VISTAS DE DETALLE			
Aprobado					
Descripción:			Escala:	Nº Hoja	
BALANCÍN "NARANJA"				4/4	
			Fecha:	04/09/2019	