

DOCUMENTACIÓN TÉCNICA

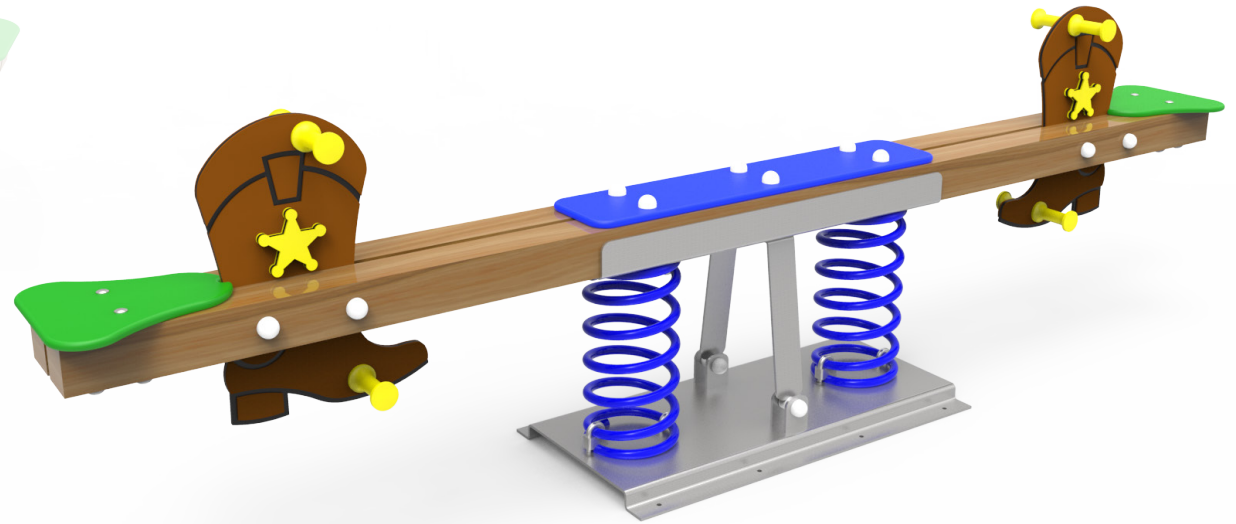
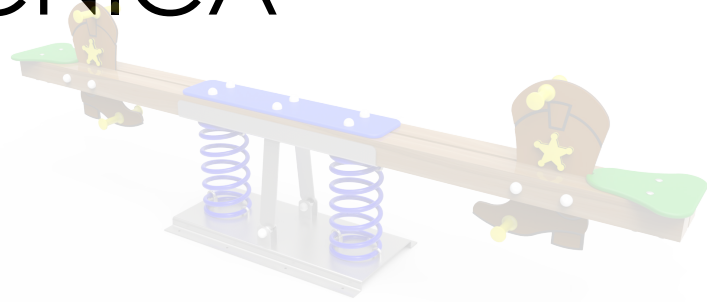

Ref.: BLSO01

Balancín "Bota"

UNE EN 1176-1:2018

UNE EN 1176-6:2018

Altura libre de caída: 0,52 m

Edad recomendada de uso: de 3 a 9 años

Muelles con antipinzamiento

Componentes plásticos: Polietileno de alta densidad con protección UV

Madera de pino tratada en autoclave nivel IV

Muelle termolacado

Componentes metálicos galvanizados

Tornillería protegida con tapones de polipropileno

ALZADO

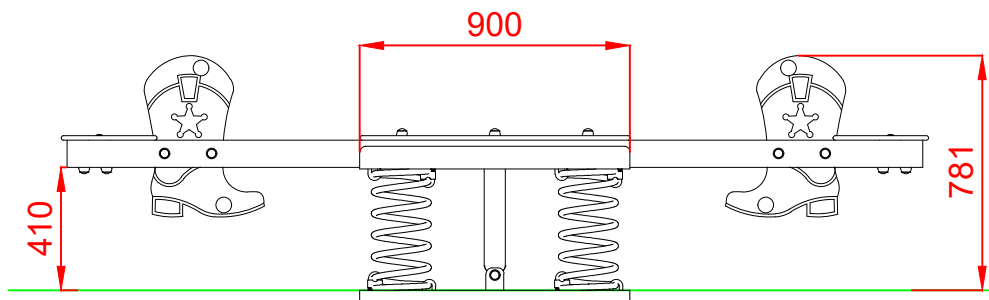

PERFIL

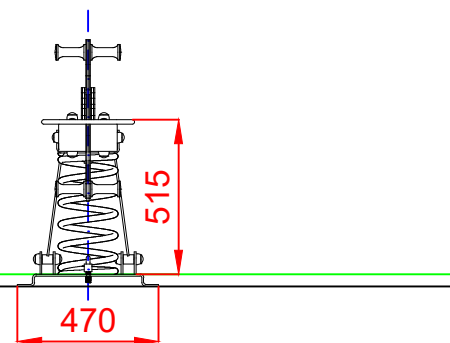

PLANTA

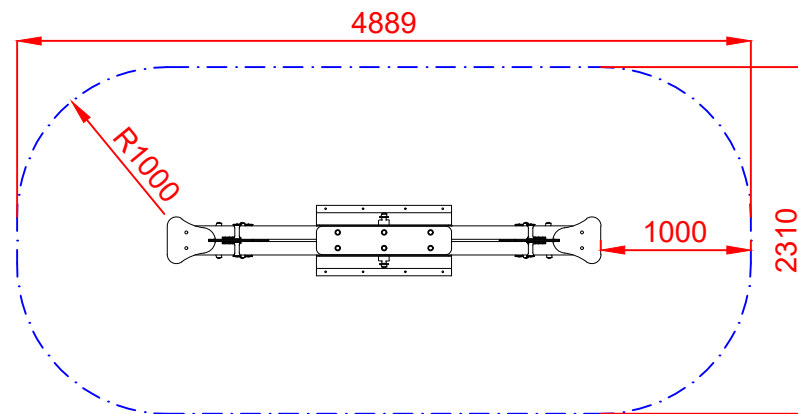
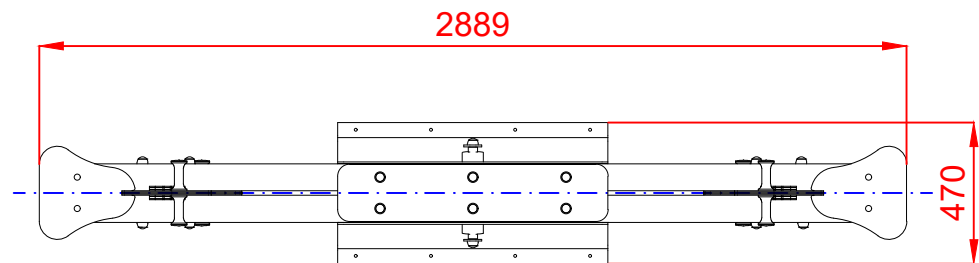

ÁREA DE SEGURIDAD
 Superficie= 10,45 m²
 E:1/2

Dibujado		PLANO 1 VISTAS GENERALES	Ref:	BLSO01
Revisado				
Aprobado				
Descripción:		Escala:	Nº Hoja	
BALANCÍN "BOTA"			2/4	
		Fecha:	24/09/2019	

DETALLES CIMENTACIÓN

ESQUEMA DE CIMENTACIÓN EN ARENA

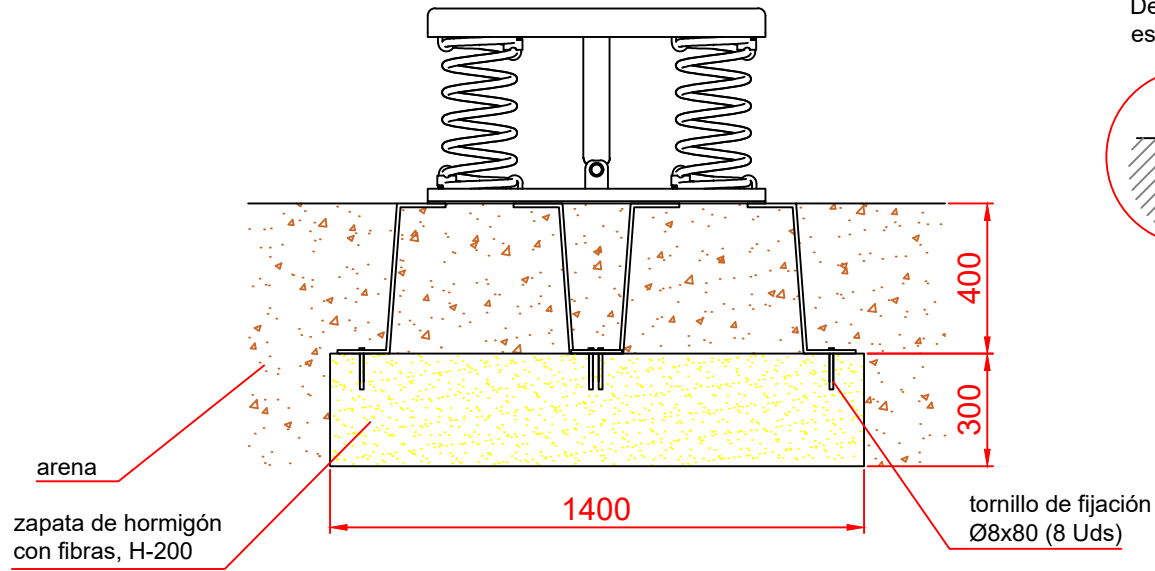

ESQUEMA DE CIMENTACIÓN EN HORMIGÓN

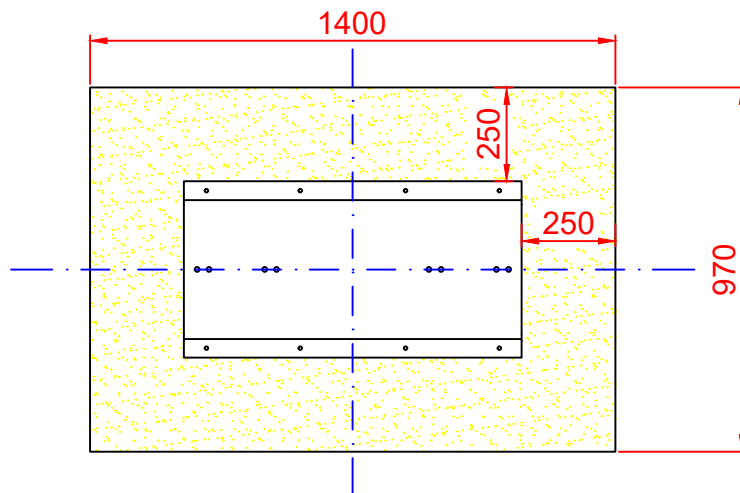
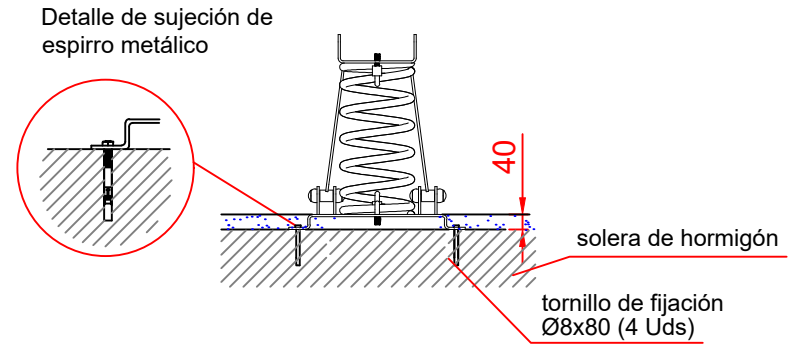

Dibujado		PLANO 2 CIMENTACIÓN Y ANCLAJES	Ref:	BLSO01
Revisado				
Aprobado				
Descripción:		BALANCÍN "BOTA"	Escala:	Nº Hoja 3/4
			Fecha:	24/09/2019

ALZADO

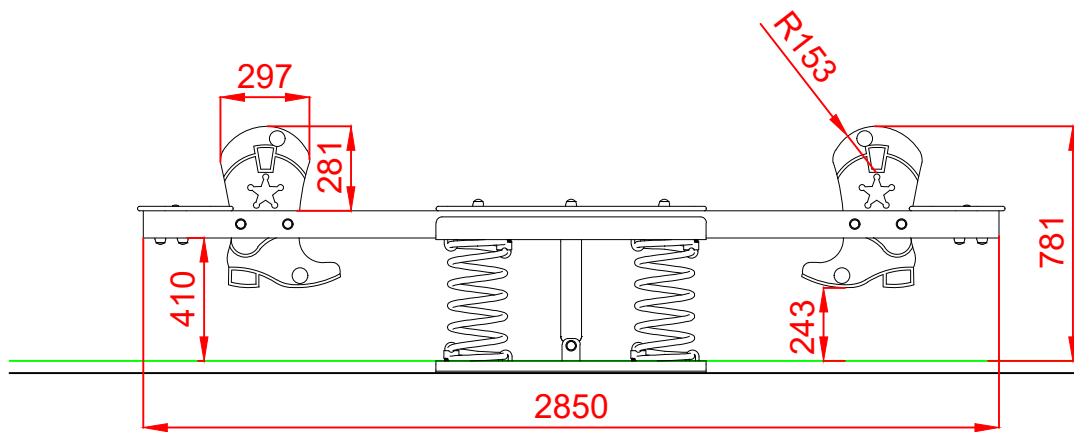

PERFIL

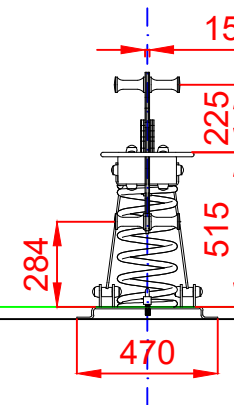

PLANTA

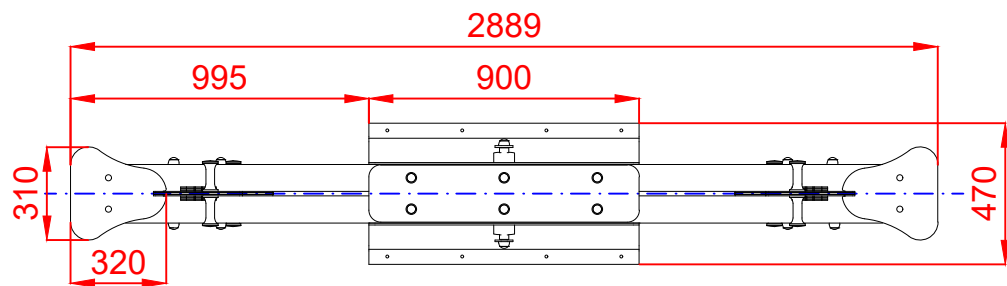

Dibujado		PLANO 3		Ref: BLSO01
Revisado		VISTAS DE DETALLE		
Aprobado				
Descripción: BALANCÍN "BOTA"		Escala:	Nº Hoja 4/4	
		Fecha:	24/09/2019	