

DOCUMENTACIÓN TÉCNICA

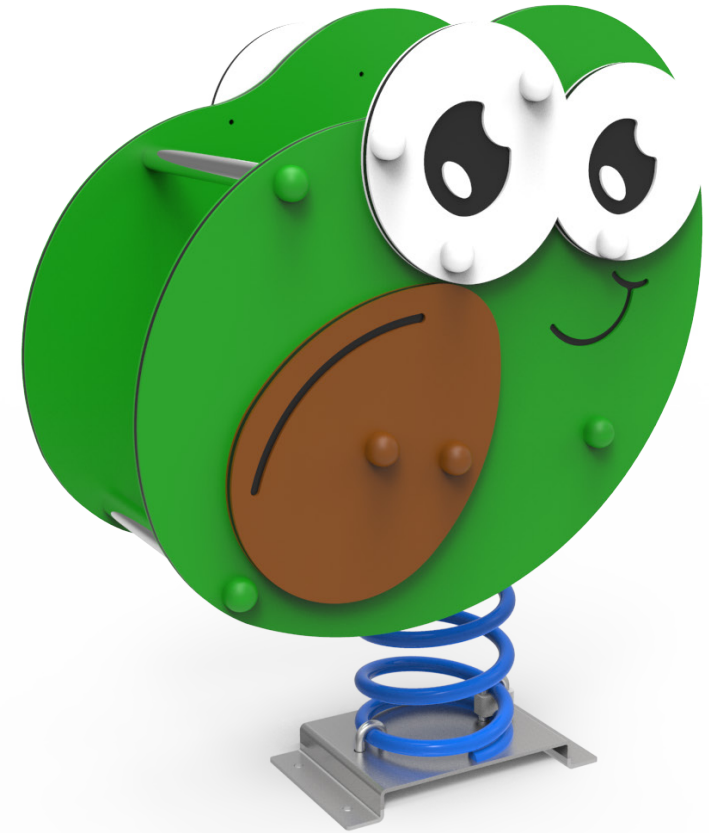
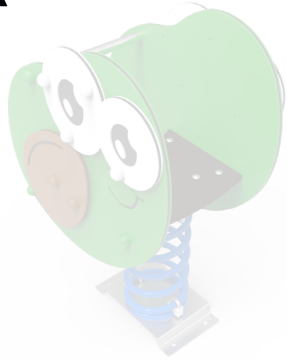

Ref.: MDMAC03

Muelle doble panel “Aguacate”

UNE EN 1176-1:2018

UNE EN 1176-6:2018

Altura libre de caída: 0,51 m
Edad recomendada de uso: a partir de 3 años
Componentes plásticos: Polietileno de alta densidad con protección UV
Muelle con antipinzamiento termolacado
Tornillería protegida con tapones de polipropileno
Componentes metálicos galvanizados

ALZADO

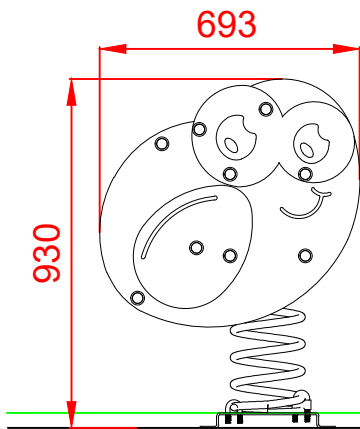

PERFIL

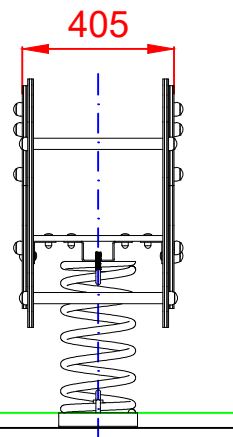

PLANTA

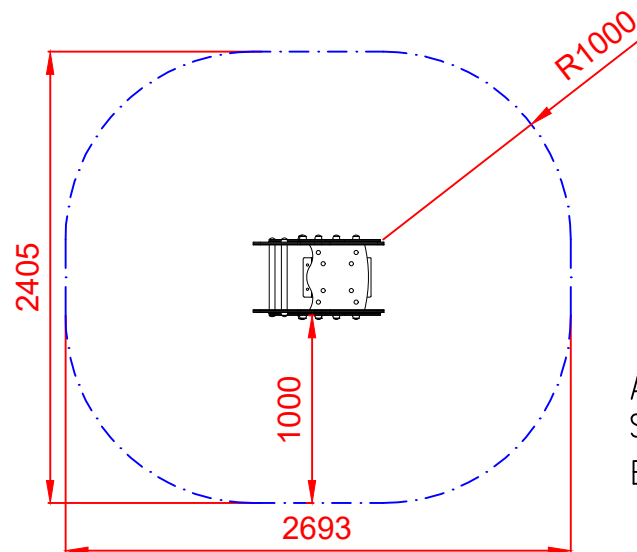
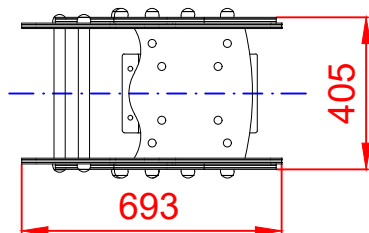

ÁREA DE SEGURIDAD
Superficie= 5,62 m²
E: 1/2

Dibujado		PLANO 1 VISTAS GENERALES	Ref: MDMAC03	
Revisado				
Aprobado				
Descripción:		Escala:	Nº Hoja	
MUELLE DOBLE PANEL "AGUACATE"			2/4	
		Fecha:	03/09/2019	

DETALLES CIMENTACIÓN

ESQUEMA DE CIMENTACIÓN EN ARENA

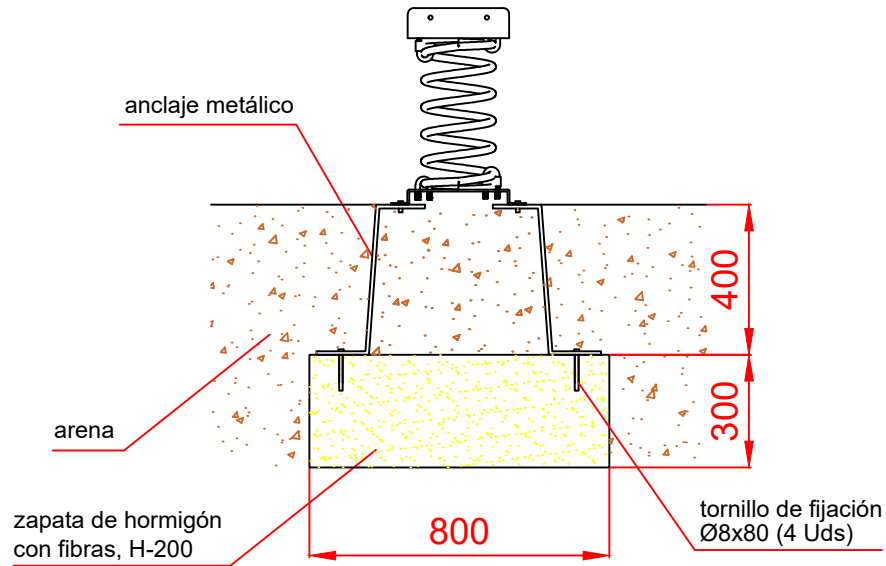

ESQUEMA DE CIMENTACIÓN EN HORMIGÓN

Detalle de sujeción de espirro metálico

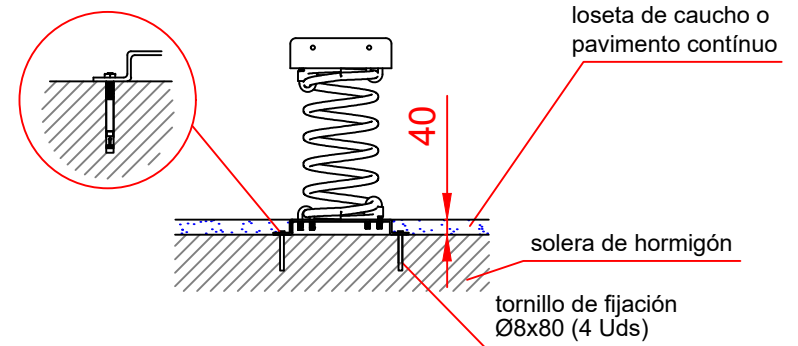

PLANTA

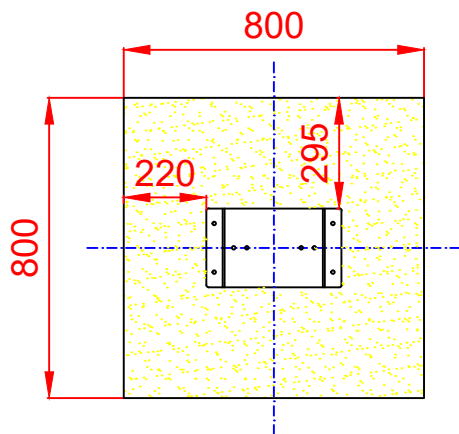

Dibujado		PLANO 2 CIMENTACIÓN Y ANCLAJES	Ref:	MDMAC03
Revisado				
Aprobado				
Descripción:		Escala:	Nº Hoja	
MUELLE DOBLE PANEL "AGUACATE"			3/4	
		Fecha:	03/09/2019	

ALZADO

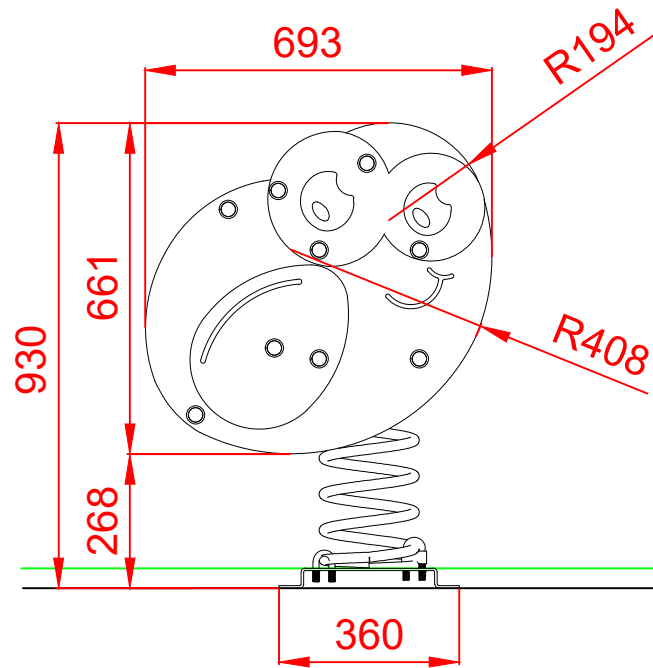

PERFIL

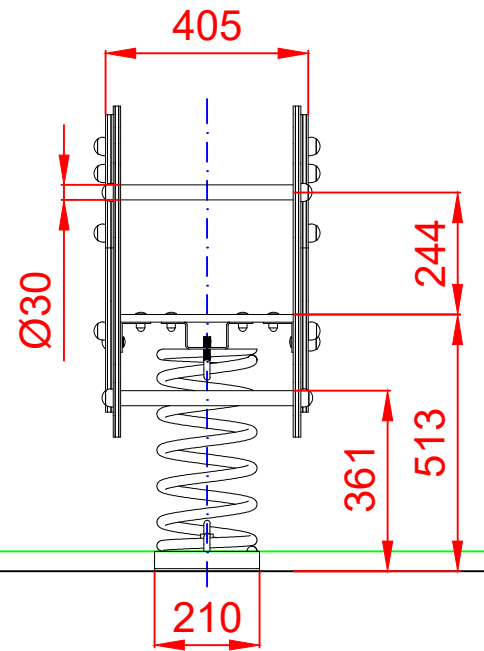

PLANTA

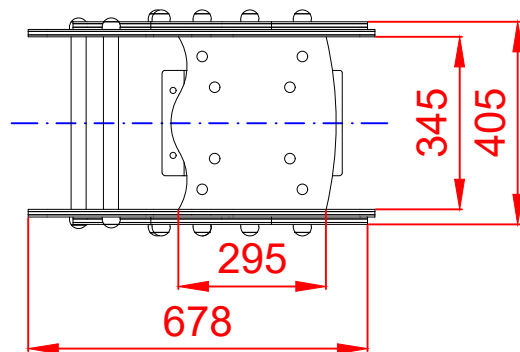

Dibujado		PLANO 3 VISTAS DE DETALLE	Ref: MDMAC03	
Revisado				
Aprobado				
Descripción:		Escala:	Nº Hoja	
MUELLE DOBLE PANEL "AGUACATE"			4/4	
		Fecha:	03/09/2019	