

DOCUMENTACIÓN TÉCNICA

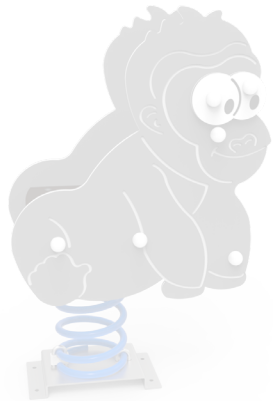

Ref.: SLVMDP02

Muelle doble panel "Gorila"

UNE EN 1176-1:2018
UNE EN 1176-6:2018

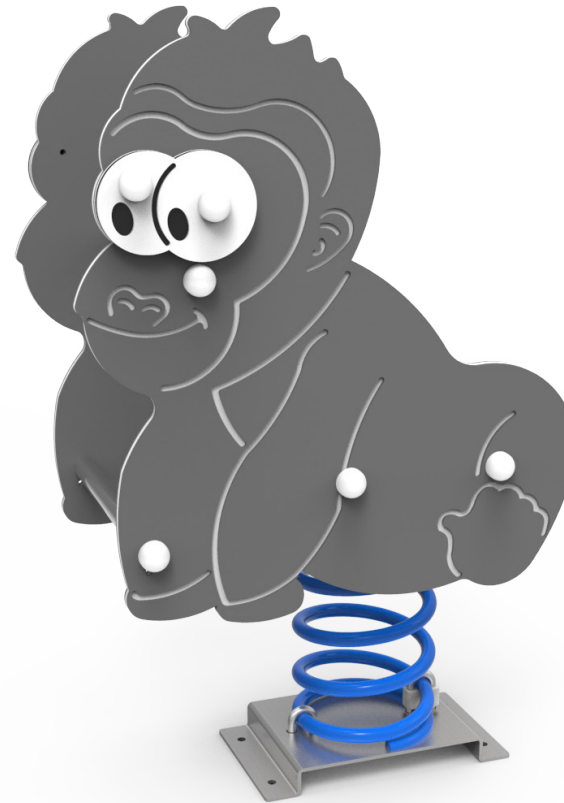

Altura libre de caída: 0,50 m
Edad recomendada de uso: a partir de 3 años
Componentes plásticos: Polietileno de alta densidad con protección UV
Muelle termolacado con antipinzamiento
Componentes metálicos galvanizados
Tornillería protegida con tapones de polipropileno

ALZADO

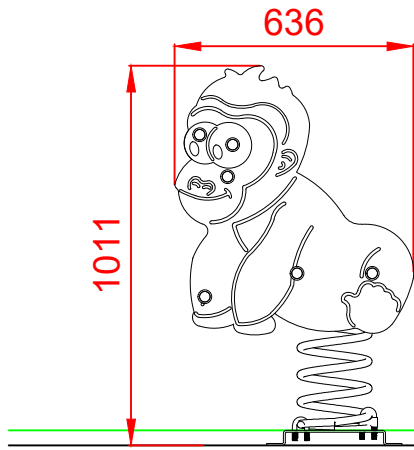

PERFIL

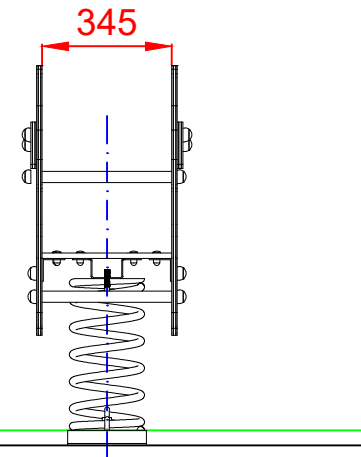

PLANTA

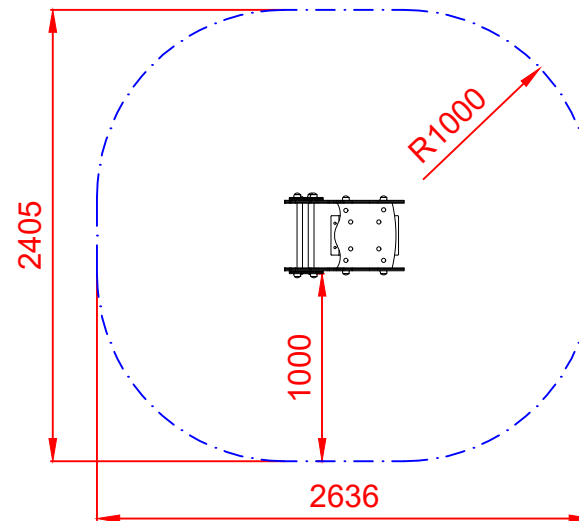
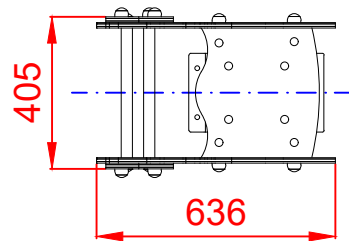

ÁREA DE SEGURIDAD
Superficie= 5,48 m²
E:1/2

| | | | | |
|-----------------------------|--|-----------------------------|------------|----------|
| Dibujado | | PLANO 1 VISTAS GENERALES | Ref: | SLVMDP02 |
| Revisado | | | | |
| Aprobado | | | | |
| Descripción: | | Escala: | Nº Hoja | |
| MUELLE DOBLE PANEL "GORILA" | | | 2/4 | |
| | | Fecha: | 16/12/2019 | |

DETALLES CIMENTACIÓN

ESQUEMA DE CIMENTACIÓN
EN ARENA

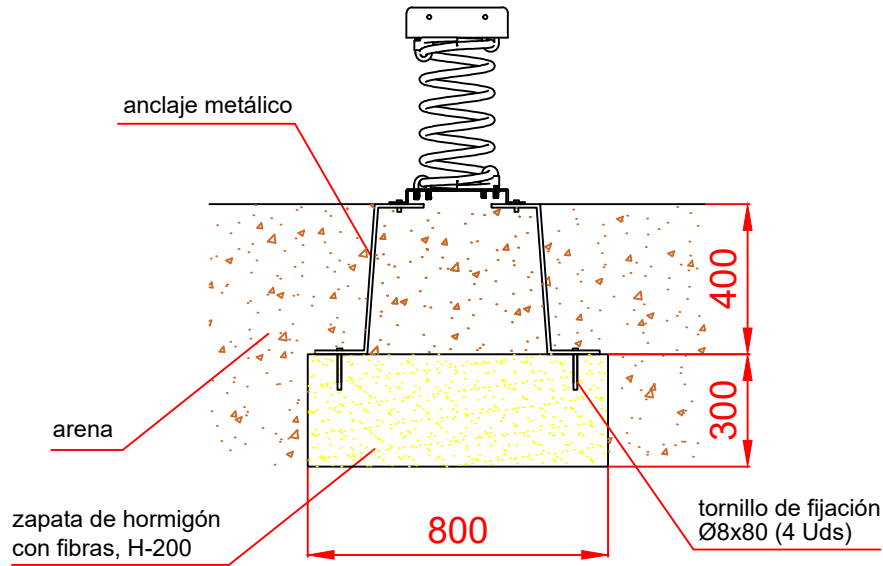

PLANTA

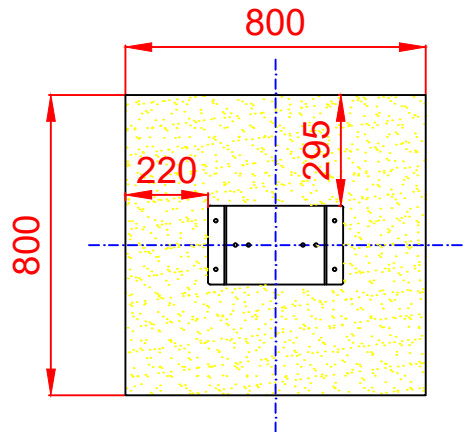

ESQUEMA DE CIMENTACIÓN
EN HORMIGÓN

Detalle de sujeción de espirro metálico

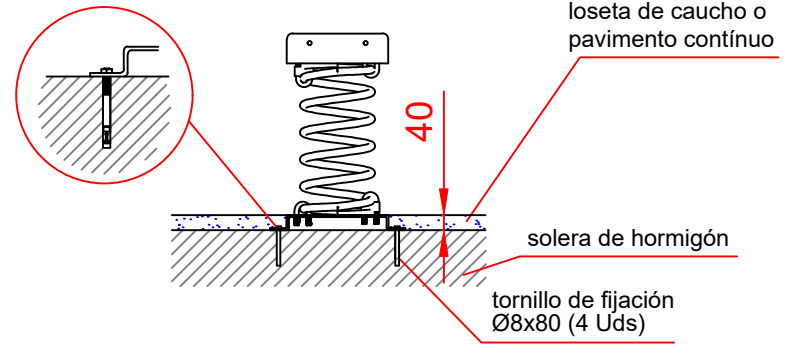

| | | | | |
|-----------------------------|--|-----------------------------------|---------------|--|
| Dibujado | | PLANO 2 CIMENTACIÓN Y ANCLAJES | Ref: SLVMDP02 | |
| Revisado | | | | |
| Aprobado | | | | |
| Descripción: | | Escala: | Nº Hoja | |
| MUELLE DOBLE PANEL "GORILA" | | | 3/4 | |
| | | Fecha: | 16/12/2019 | |

ALZADO

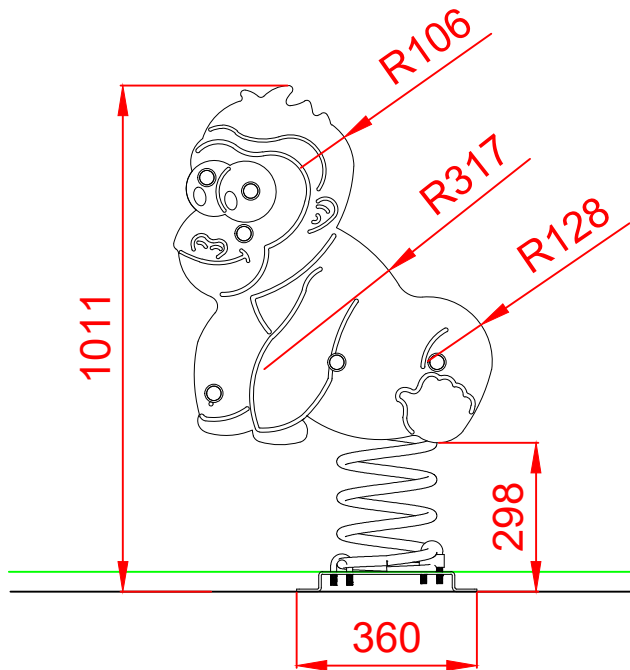

PERFIL

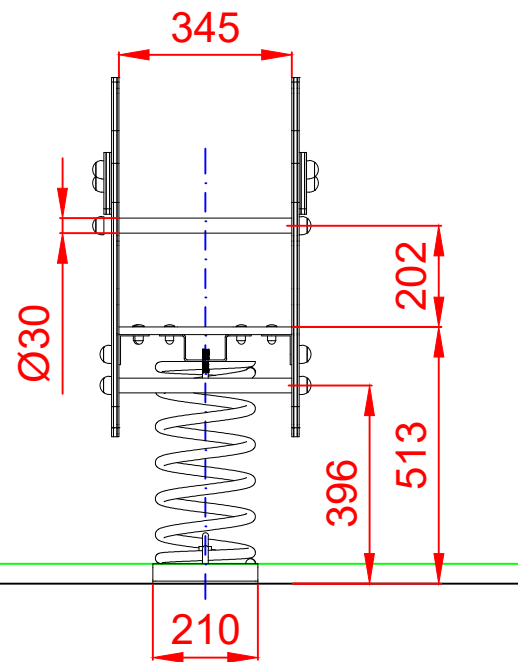

PLANTA

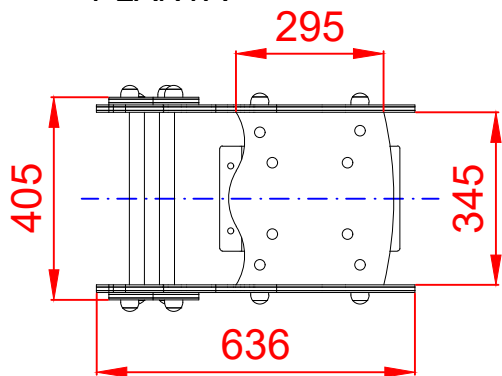

| | | | | |
|-----------------------------|--|-------------------|------------|---------------|
| Dibujado | | PLANO 3 | | Ref: SLVMDP02 |
| Revisado | | VISTAS DE DETALLE | | |
| Aprobado | | | | |
| Descripción: | | Escala: | Nº Hoja | |
| MUELLE DOBLE PANEL "GORILA" | | | 4/4 | |
| | | Fecha: | 16/12/2019 | |