

# DOCUMENTACIÓN TÉCNICA



Ref.: BS05

Paseo

Fabricado con perfiles metálicos estructurales  
Tratamiento de pintura termolacada con imprimación  
Polietileno de alta densidad con protección UV  
Tornillería de acero inoxidable

**Nº de Usuarios:** 1

**Edades:** Usuarios que midan más de 1,40 m.

**Instrucciones:** Agárrese con ambas manos a la barra y coloque los pies en los estribos. Mueva las dos piernas hacia delante y detrás simultáneamente o alternativamente.

**Funciones:** Activa las articulaciones de la cadera y tobillo. Fortalece los músculos del cuerpo y la función pulmonar.

**Advertencia:** Algunas personas pueden sentir mareos, es normal después de este ejercicio. Agárrese con firmeza a la barra para evitar la caída. No permitir que permanezca gente delante y detrás cuando esté en uso.



### ALZADO

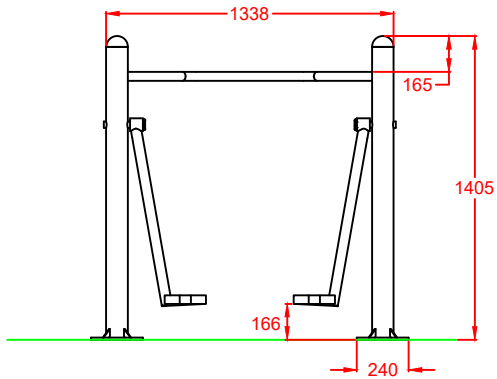

### PLANTA

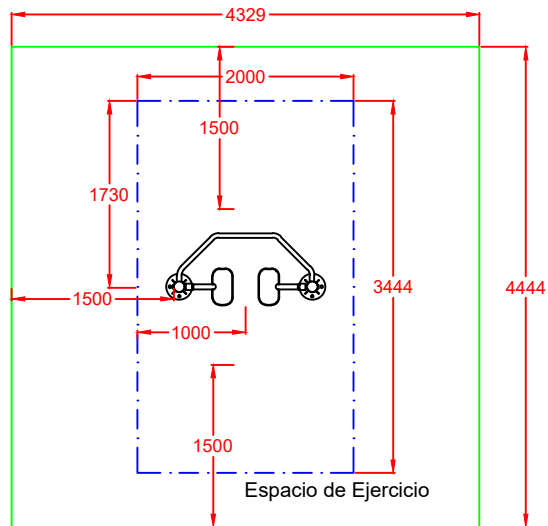
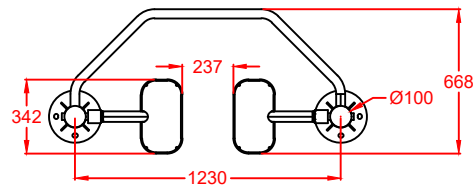

### CIMENTACIÓN

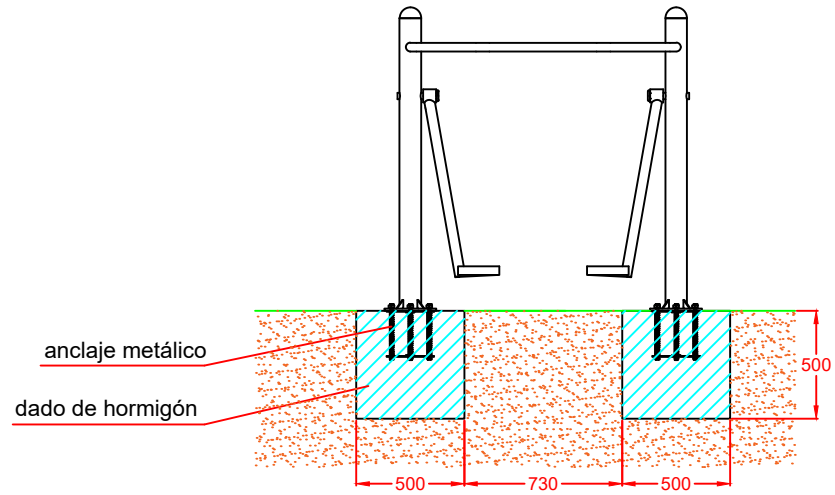

Dibujado		VISTAS Y CIMENTACIÓN		Ref: BS05
Revisado				
Aprobado				
Descripción:		Escala:	Nº Hoja:	
BIOSALUDABLE METÁLICO "PASEO"		Fecha:	09-03-2018	