

DOCUMENTACIÓN TÉCNICA

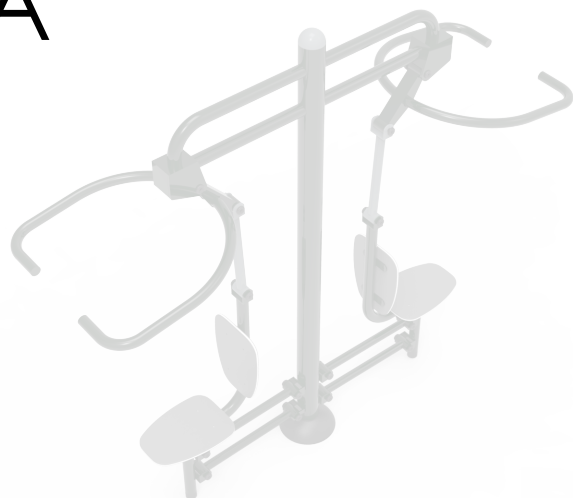

Ref.: BS08

Elevador



Fabricado con perfiles metálicos estructurales
Tratamiento de pintura termolacada con imprimación
Polietileno de alta densidad con protección UV
Tornillería de acero inoxidable

Nº de Usuarios: 2 (uno por asiento)

Edades: Usuarios que midan más de 1,40 m.

Instrucciones: Sentado en la silla, sujete las manillas con ambas manos y tire lentamente hasta la total flexión de los brazos. Realice esta operación entre 10-15 veces. Repita el ejercicio.

Funciones: Desarrollo de la musculatura de los miembros superiores, pecho, hombros, espalda y mejora de la articulación de hombros y codo.



ALZADO

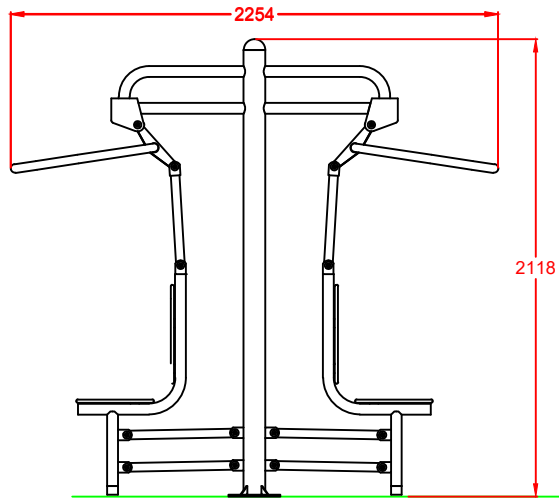

PERFIL

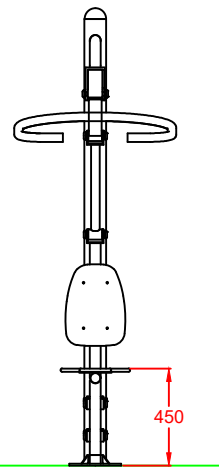

CIMENTACIÓN

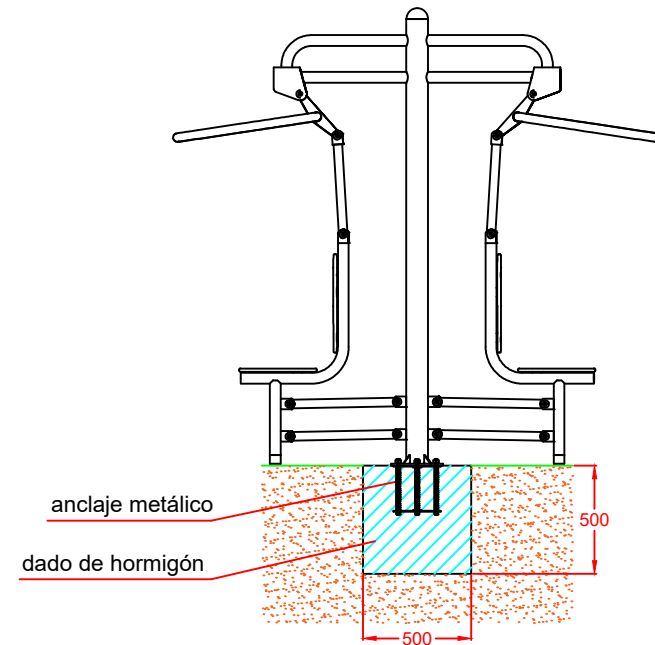

PLANTA

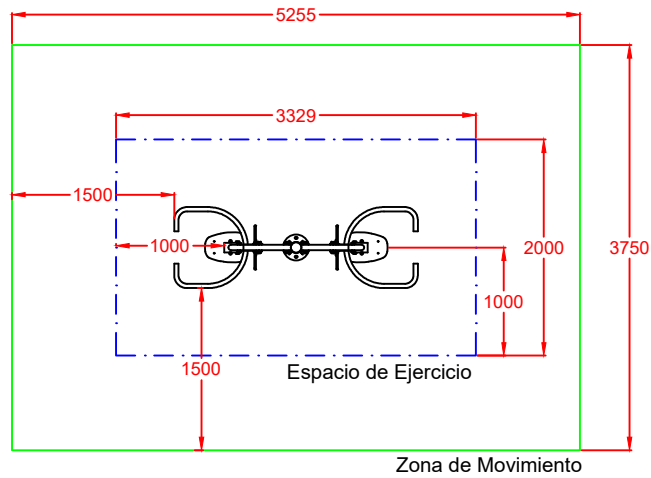
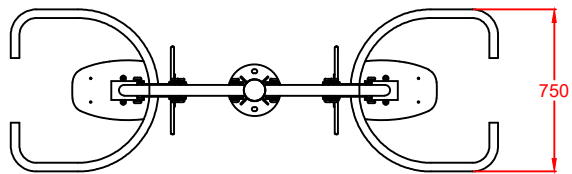

Dibujado		VISTAS Y CIMENTACIÓN		Ref: BS08
Revisado				
Aprobado				
Descripción:			Escala:	Nº Hoja:
BIOSALUDABLE METÁLICO "ELEVADOR"			Fecha: 09-03-2018	2/2