

DOCUMENTACIÓN TÉCNICA



Ref.: CD02

Espaldera Inclorada

UNE EN 16630:2015



Tubos de acero pintados al horno
Madera de pino tratada en autoclave nivel IV
Tornillería de acero inoxidable
Tornillería protegida con tapones de polipropileno

Nº de Usuarios: 2

Edades: A partir de 16 años y usuarios que midan más de 1,40 m.

Objetivo: Trabajo y estiramiento de todas las partes del cuerpo.

Modo de uso: Agarrados de frente a los barrotes, subir y bajar los travesaños.
Realización de múltiples estiramientos.

Vista Lateral

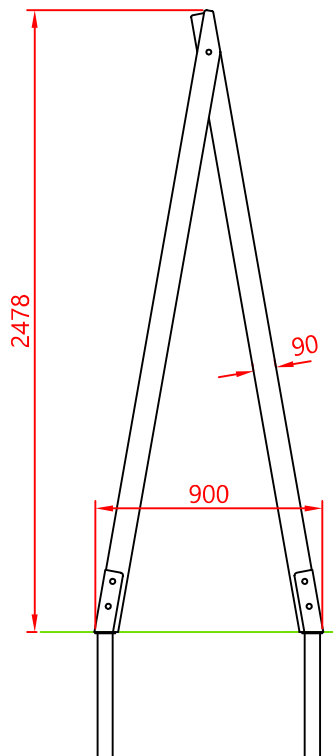

* TODAS LAS ARISTAS TIENEN UN RADIO DE REDONDEO DE 3 MM

Vista Frontal

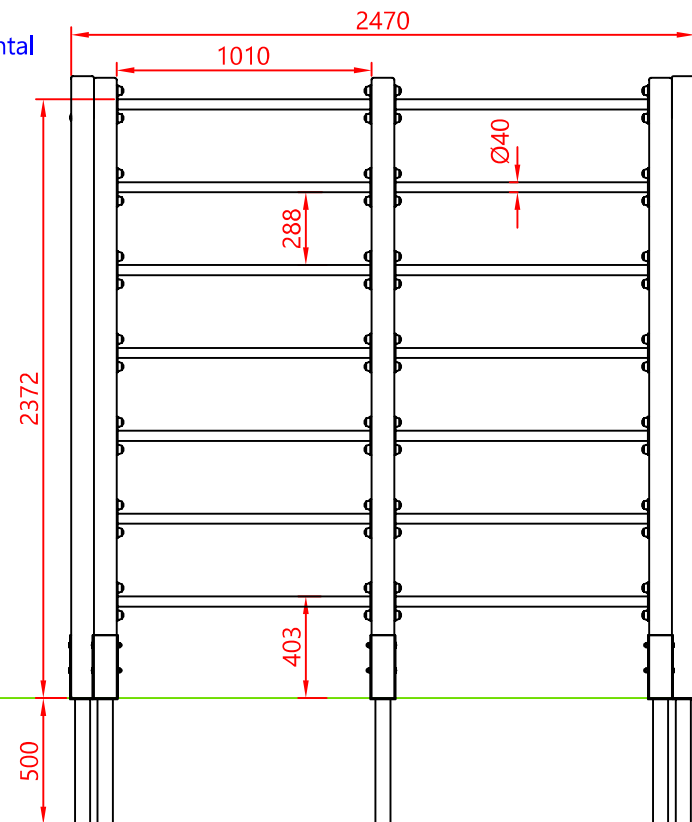

Vista Planta

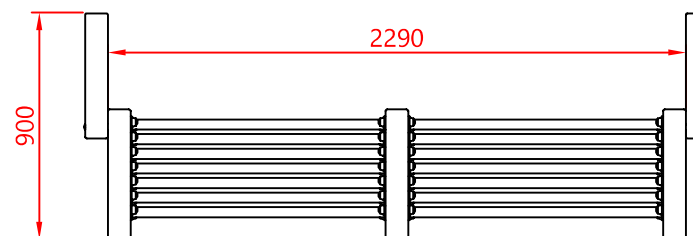

Ref:	Cantidad	Designación	Material	Dimensiones
Dibujado		PLANO 1 VISTAS GENERALES	Ref: CD02	
Revisado				
Aprobado				
Descripción:		Escala:	Peso:	
ESPALDERA INCLINADA		Fecha:	05-02-18	

CIMENTACIÓN

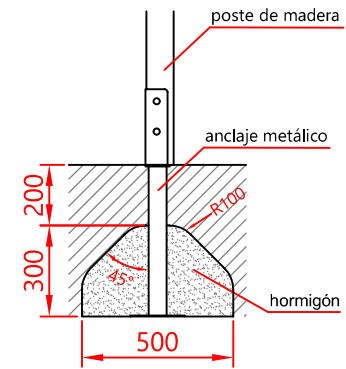
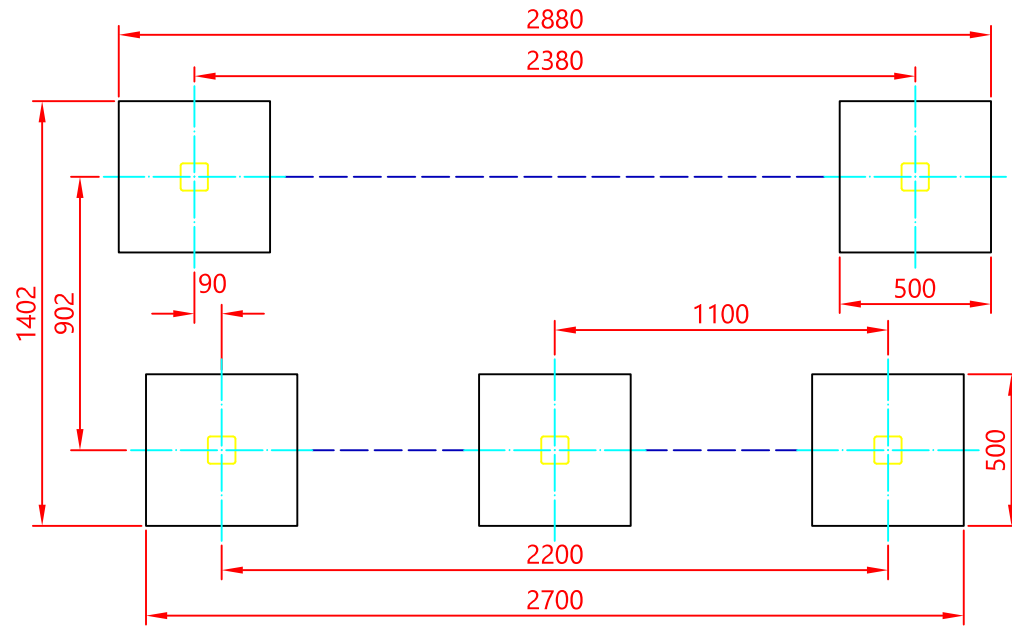

DETALLE DE CIMENTACIÓN HORMIGONADO

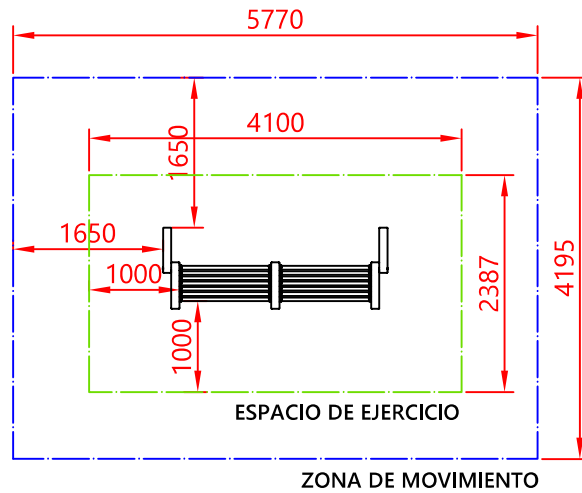

Ref:	Cantidad	Designación	Material	Dimensiones
Dibujado		PLANO 2 CIMENTACIÓN Y ÁREA DE SEGURIDAD	Ref: CD02	
Revisado				
Aprobado				
Descripción:		Escala:	Peso:	
ESPALDERA INCLINADA		Fecha:	05-02-18	