

DOCUMENTACIÓN TÉCNICA

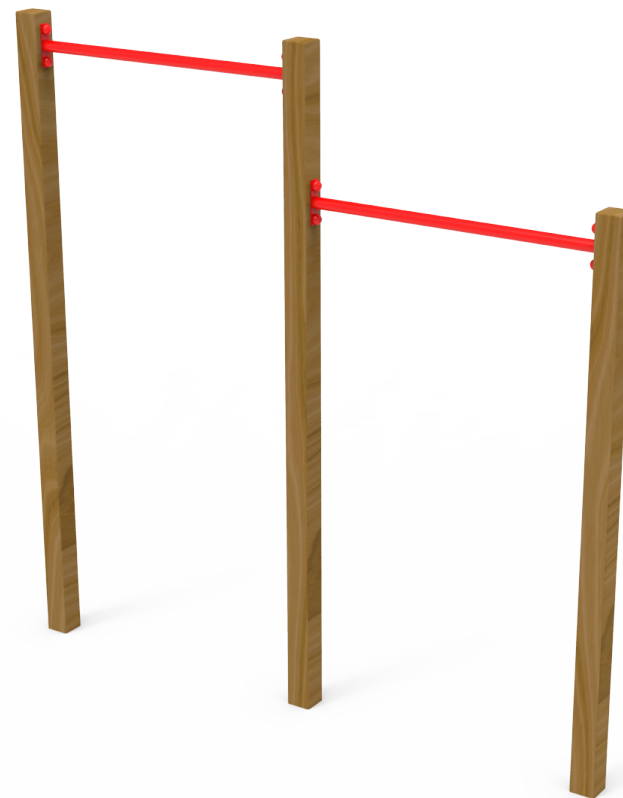
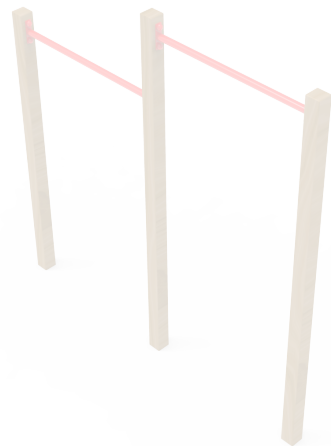

Ref.: CD06

Pulso

UNE EN 16630:2015



Tubos de acero pintados al horno
Madera de pino tratada en autoclave nivel IV
Tornillería de acero inoxidable
Tornillería protegida con tapones de polipropileno

Nº de Usuarios: 2

Edades: A partir de 16 años y usuarios que midan más de 1,40 m.

Objetivo: Entrenamiento de los miembros superiores y zona abdominal.

Modo de uso: Sujetos por las manos a la barra, suspendidos en el aire, flexión de brazos.

Vista Lateral

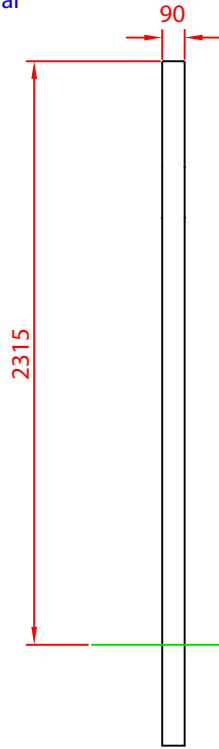

Vista Frontal

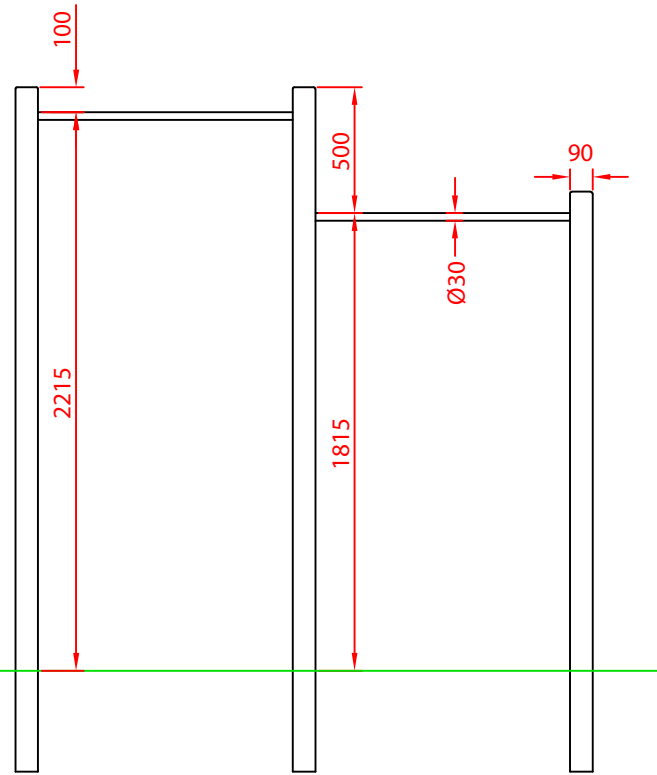

* TODAS LAS ARISTAS TIENEN UN RADIO DE REDONDEO DE 3 MM

Vista Planta

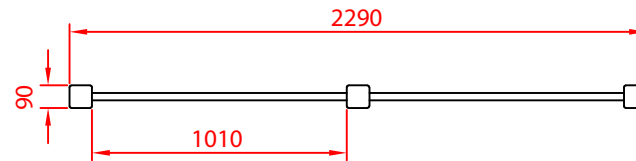

Ref:	Cantidad	Designación	Material	Dimensiones
Dibujado		PLANO 1 VISTAS GENERALES	Ref: CD06	
Revisado				
Aprobado				
Descripción:		Escala:	Peso:	
PULSO		Fecha: 05-02-18		

CIMENTACIÓN

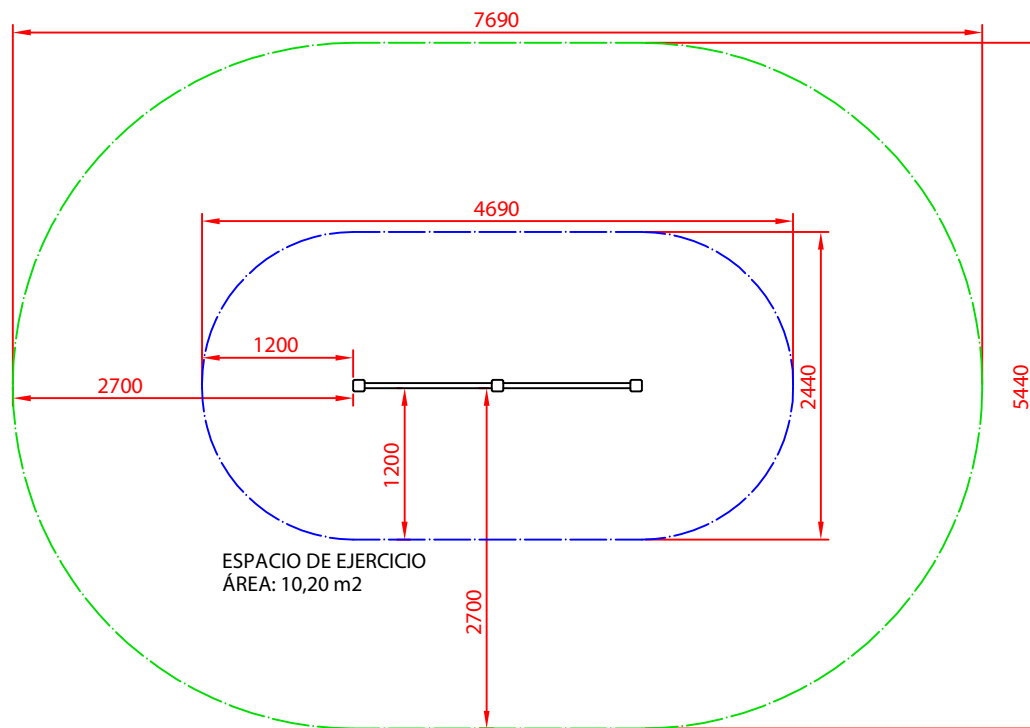
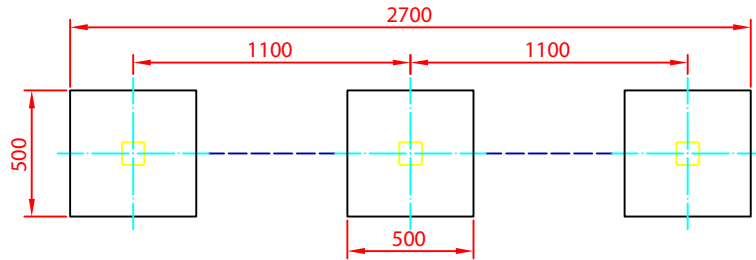

ESPACIO DE EJERCICIO
ÁREA: 10,20 m²

ZONA DE MOVIMIENTO
ÁREA: 35,57 m²
E=1/2

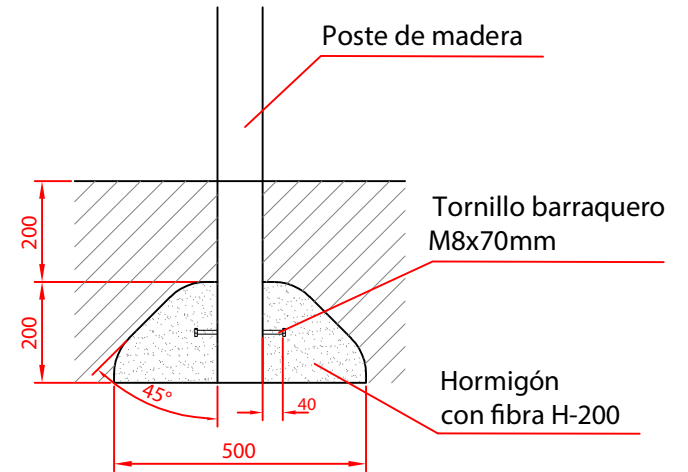

DETALLE DE CIMENTACIÓN
HORMIGONADO
E=2/1

Ref:	Cantidad	Designación	Material	Dimensiones
Dibujado		PLANO 2 CIMENTACIÓN Y ÁREA DE SEGURIDAD	Ref: CD06	
Revisado				
Aprobado				
Descripción:		Escala:	Peso:	
PULSO		Fecha:	05-02-18	