

# DOCUMENTACIÓN TÉCNICA



Ref.: CD07

Salto equilibrio

UNE EN 16630:2015



Madera de pino tratada en autoclave nivel IV  
Tornillería de acero inoxidable  
Tornillería protegida con tapones de polipropileno

**Nº de Usuarios:** 1

**Edades:** A partir de 16 años y usuarios que midan más de 1,40 m.

**Objetivo:** Desarrollo del equilibrio y fortalecimiento de piernas.

**Modo de uso:** Cruzar de lado a lado pisando las plataformas con pies alternos manteniendo el equilibrio.

Vista Lateral

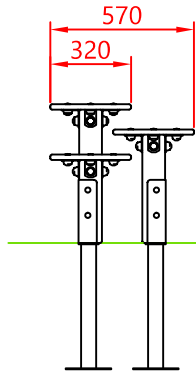

Vista Frontal

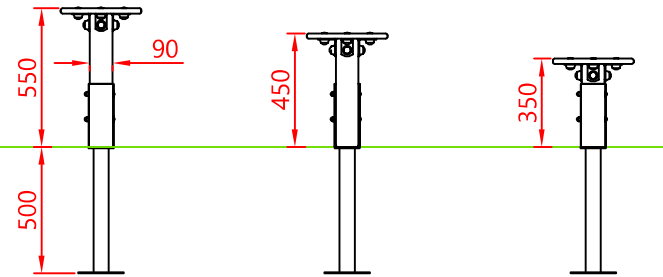

\* TODAS LAS ARISTAS TIENEN UN RADIO DE REDONDEO DE 3 MM

Vista Planta

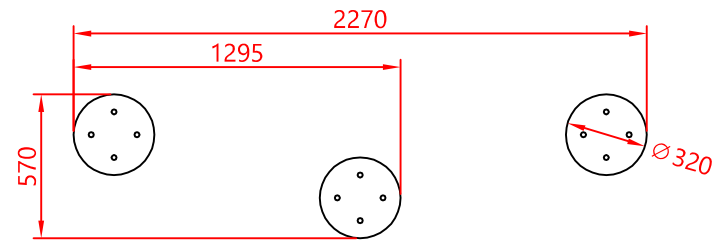

Ref:	Cantidad	Designación	Material	Dimensiones
Dibujado		PLANO 1 VISTAS GENERALES	Ref: CD07	
Revisado				
Aprobado				
Descripción:		Escala:	Peso:	
SALTO Y EQUILIBRIO		Fecha:	05-02-18	

# CIMENTACIÓN

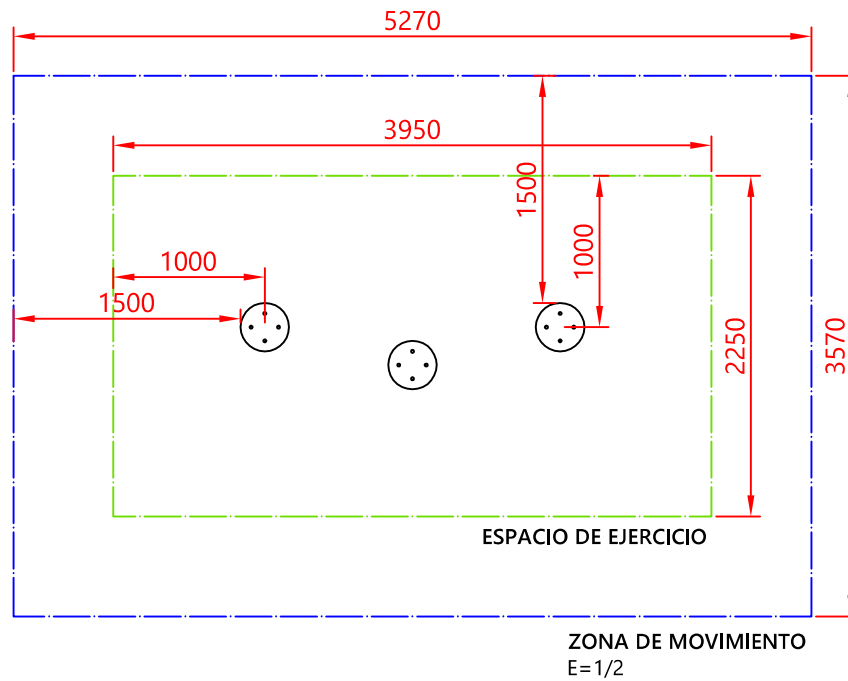
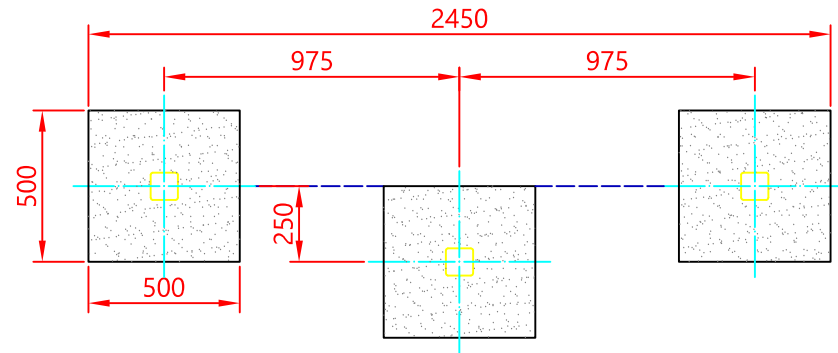

# DETALLE DE CIMENTACIÓN HORMIGONADO

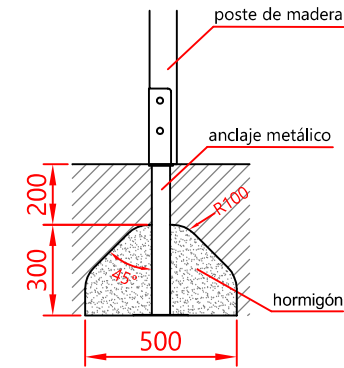

Ref:	Cantidad	Designación	Material	Dimensiones
Dibujado		PLANO 2 CIMENTACIÓN Y ÁREA DE SEGURIDAD	Ref: CD07	
Revisado				
Aprobado				
Descripción:		Escala:	Peso:	
SALTO Y EQUILIBRIO		Fecha:	05-02-18	