

# DOCUMENTACIÓN TÉCNICA

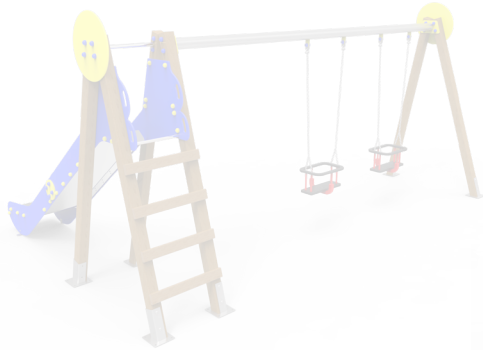

Ref.: CMB01CC

Pegasus 2 Pz Asientos Cuna

UNE EN 1176-1:2018

UNE EN 1176-2:2018

UNE EN 1176-3:2018



Altura libre de caída: 1,36 m  
Edad recomendada de uso: a partir de 1 año  
Madera de pino tratada en autoclave Nivel IV  
Componentes plásticos: Polietileno de alta densidad con protección UV  
Larguero en acero termolacado de 90 mm de diámetro  
Componentes metálicos galvanizados  
Tobogán con rampa de acero inoxidable  
Tubos de barrera de acero inoxidable  
Asiento plano, cuna o mixto

ALZADO

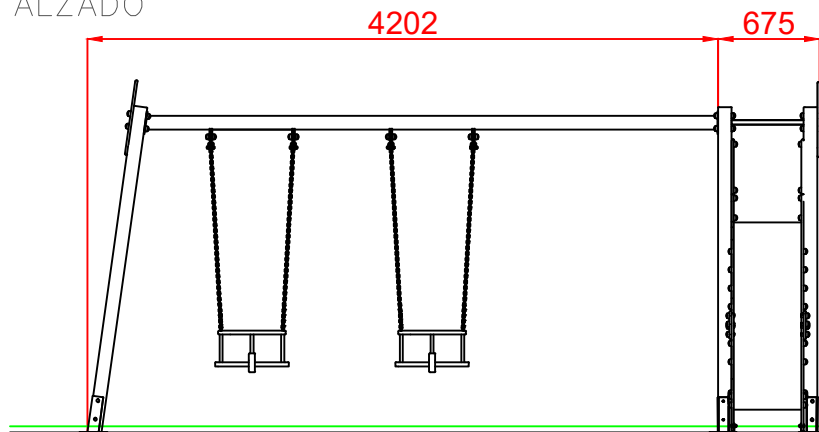

PERFIL IZQUIERDO

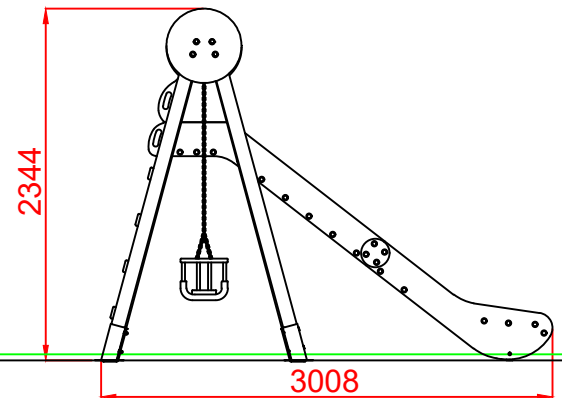

PLANTA

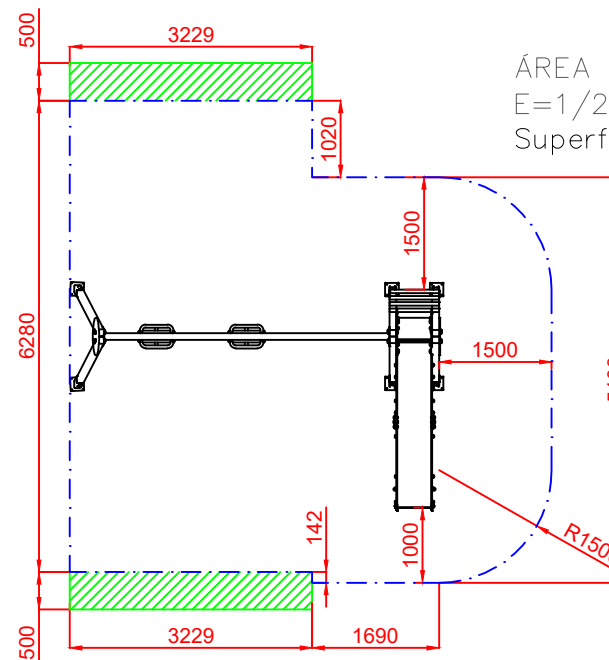
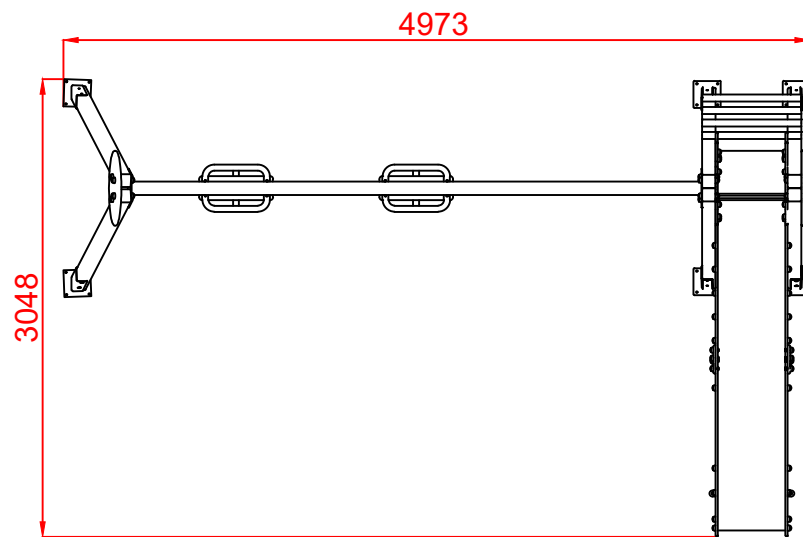

ÁREA DE SEGURIDAD  
E=1/2  
Superficie = 36,55 m<sup>2</sup>

Dibujado		PLANO 1 VISTAS GENERALES	Ref:	CMB01CC
Revisado				
Aprobado				
Descripción:		Escala:	Nº Hoja	
PEGASUS 2 PZ ASIENTOS CUNA			2/4	
		Fecha:	26/06/2019	

# DETALLES CIMENTACIÓN

ESQUEMA DE CIMENTACIÓN  
EN ARENA

E: 2/1

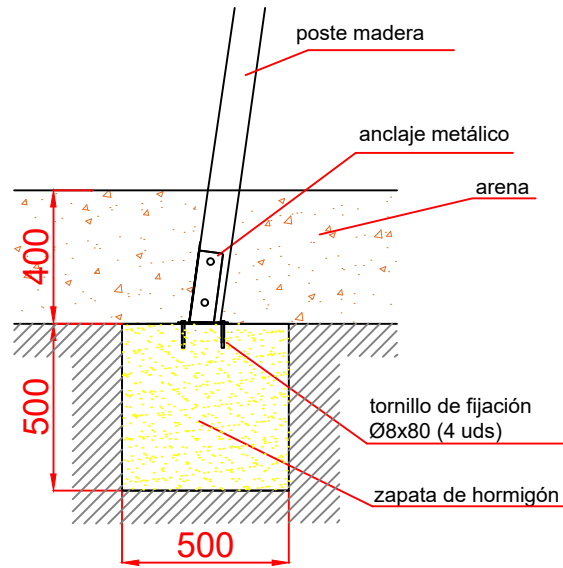

ESQUEMA DE CIMENTACIÓN  
EN HORMIGÓN

E: 2/1

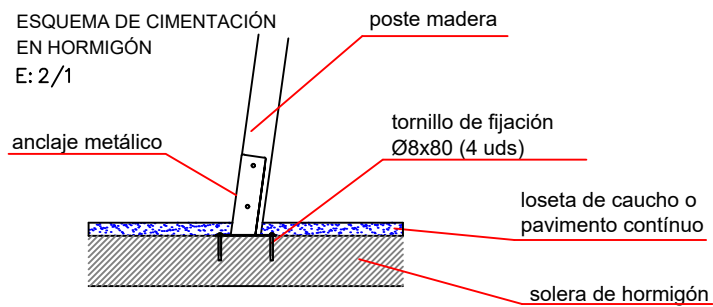

# PLANTA CIMENTACIÓN

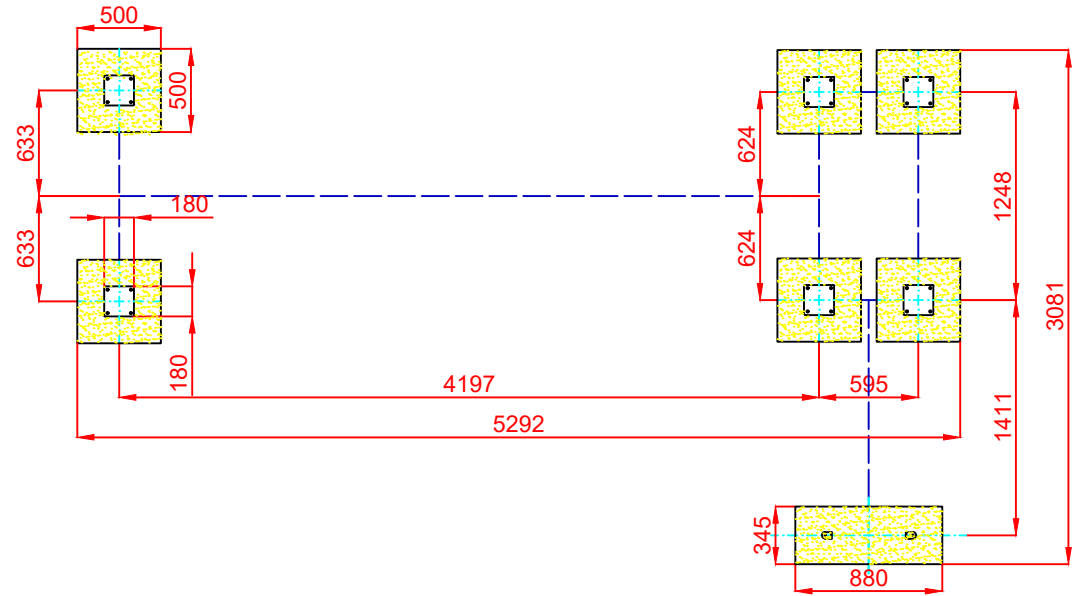

Dibujado		PLANO 2 CIMENTACIÓN	Ref:	CMB01CC
Revisado				
Aprobado				
Descripción:		Escala:	Nº Hoja	
PEGASUS 2 PZ ASIENTOS CUNA			3/4	
		Fecha:	26/06/2019	

ALZADO

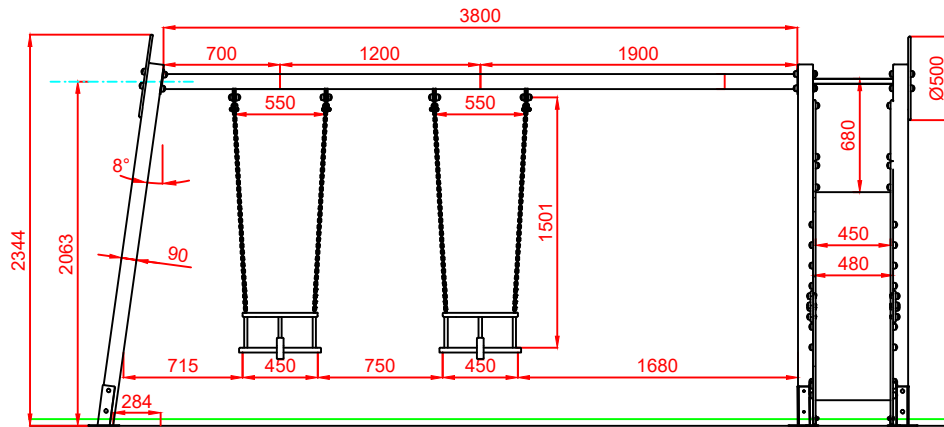

PERFIL IZQUIERDO

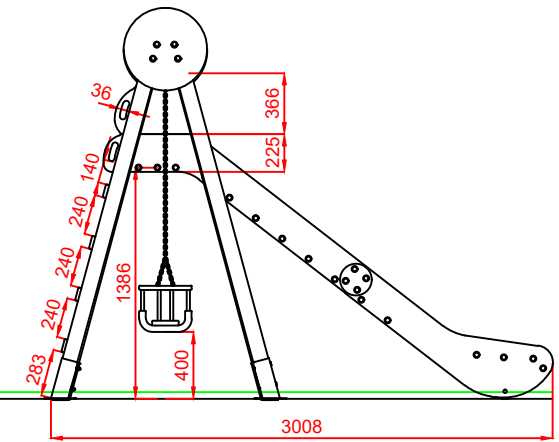

PLANTA

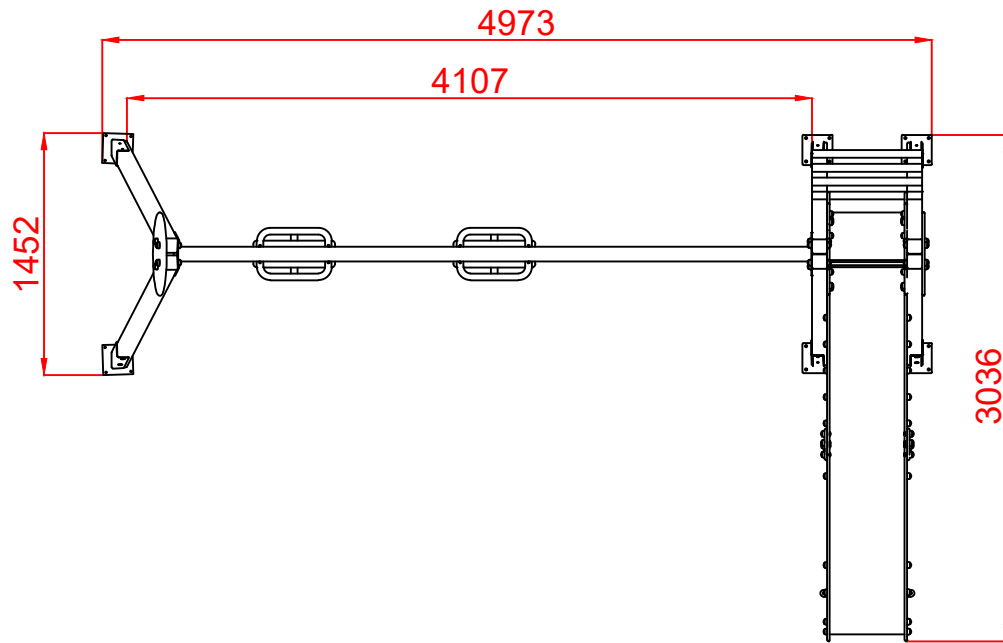

Dibujado		PLANO 3 VISTAS DETALLE	Ref:	CMB01CC
Revisado				
Aprobado				
Descripción:		Escala:	Nº Hoja	
PEGASUS 2 PZ ASIENTOS CUNA			4/4	
		Fecha:	26/06/2019	