

DOCUMENTACIÓN TÉCNICA

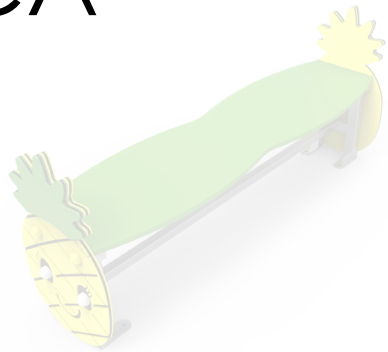

Ref.: CMMAC01

Banco "Piña"

UNE EN 1176-1:2018

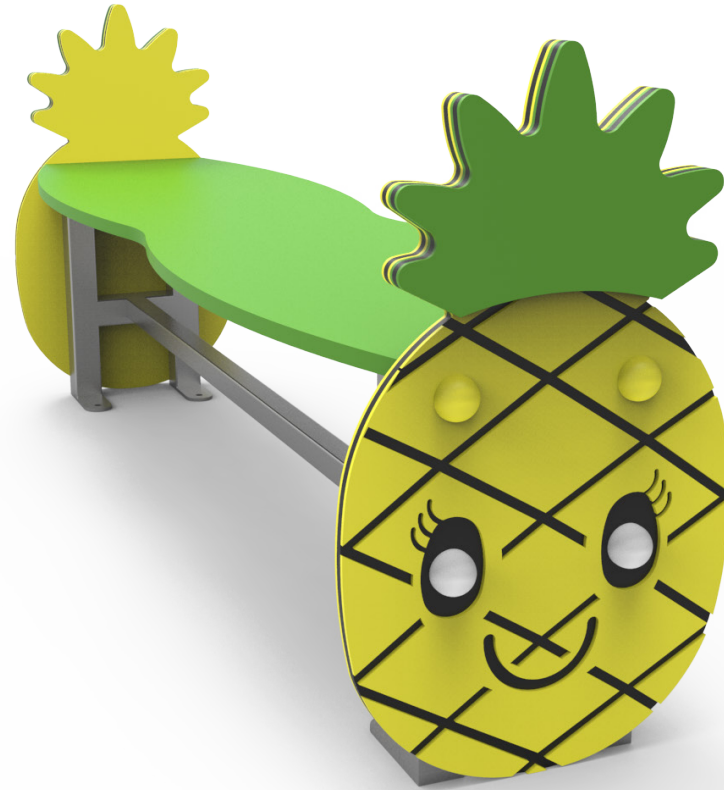

Altura libre de caída: 0,35 m

Edad recomendada de uso: de 0 a 3 años

Componentes plásticos: Polietileno de alta densidad con protección UV

Estructura metálica galvanizada

Tornillería protegida con tapones de polipropileno

ALZADO



PERFIL IZQUIERDO

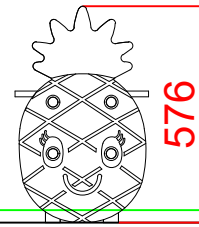

PLANTA

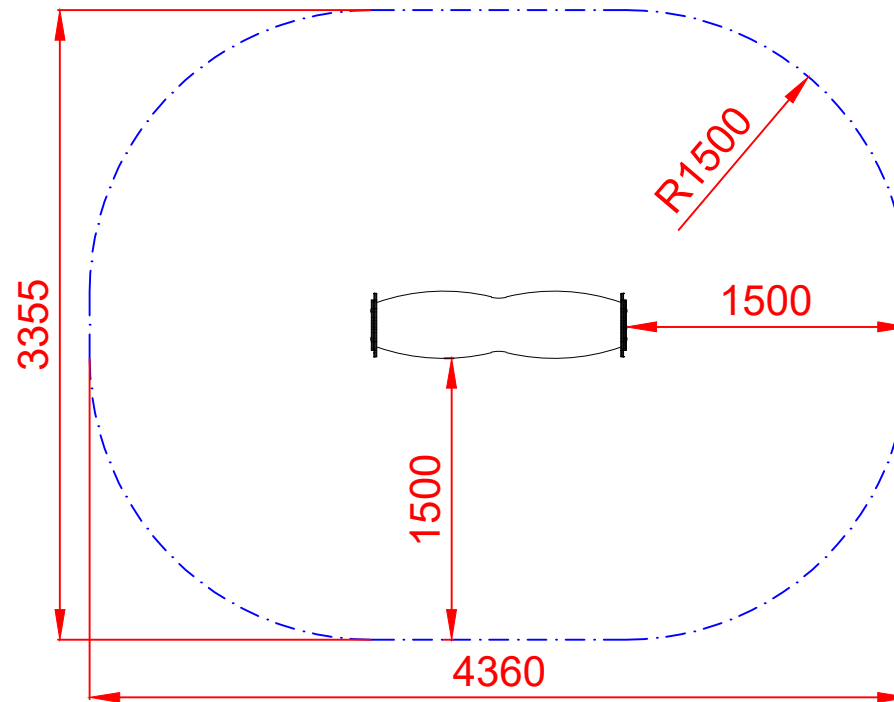
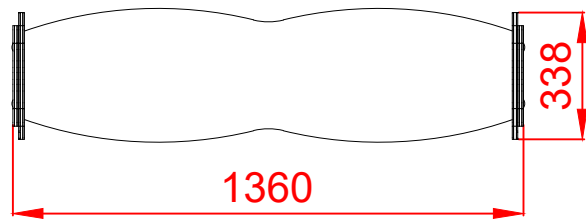

ÁREA DE SEGURIDAD
Superficie= 12,70m²
E: 1/2

Dibujado		PLANO 1 VISTAS GENERALES	Ref:	CMMAC01
Revisado				
Aprobado				
Descripción:		BANCO "PIÑA"	Escala:	Nº Hoja 2/4
			Fecha:	26/09/2019

DETALLES CIMENTACIÓN

ESQUEMA DE CIMENTACIÓN EN ARENA

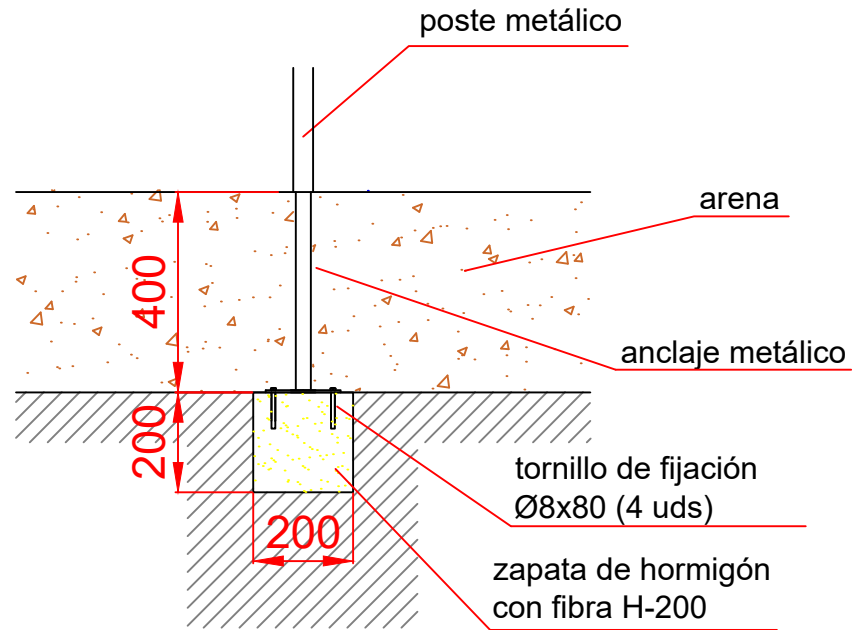

ESQUEMA DE CIMENTACIÓN EN HORMIGÓN

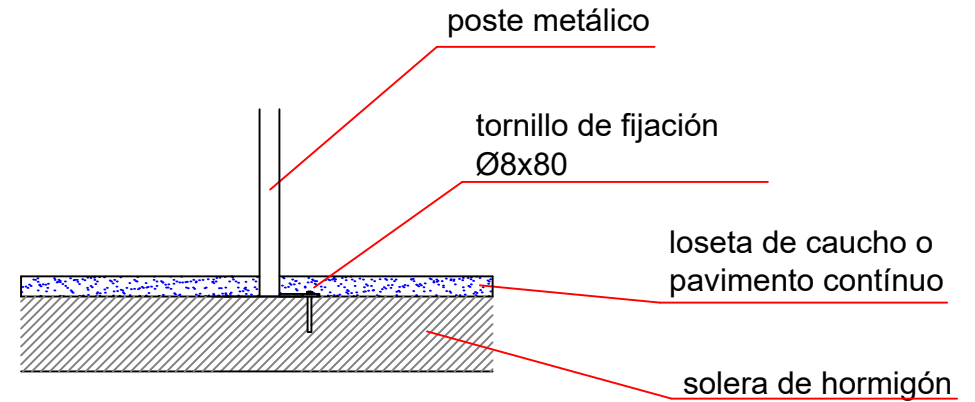

PLANTA CIMENTACIÓN

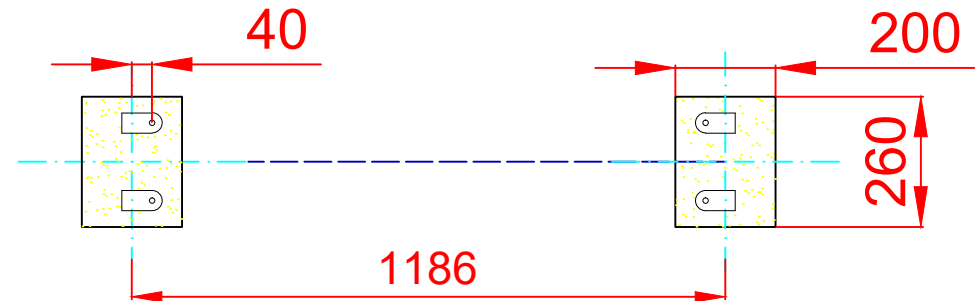

Dibujado		PLANO 2 CIMENTACIÓN Y ANCLAJES	Ref:	CMMAC01
Revisado				
Aprobado				
Descripción:		BANCO "PIÑA"	Escala:	Nº Hoja 3/4
			Fecha:	26/09/2019

ALZADO

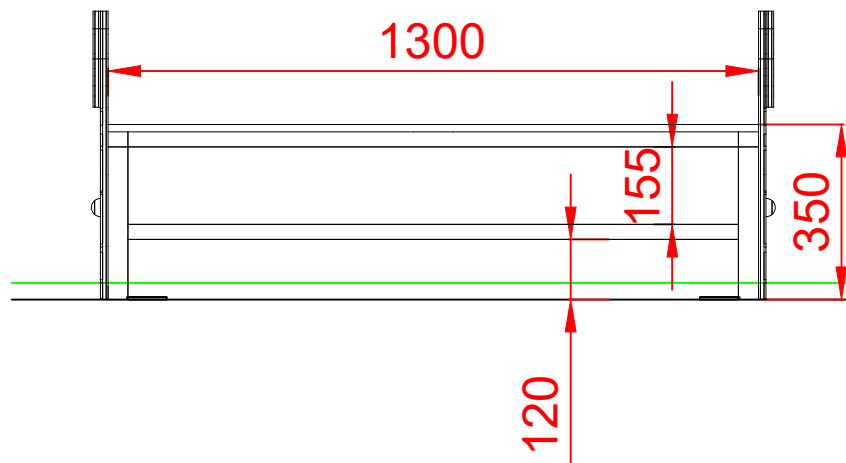

PERFIL IZQUIERDO

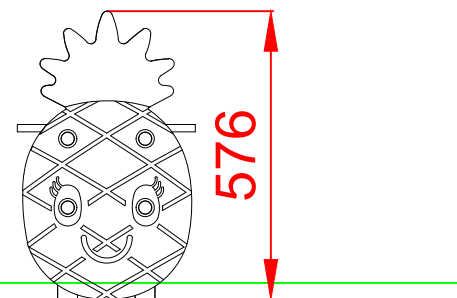

PLANTA

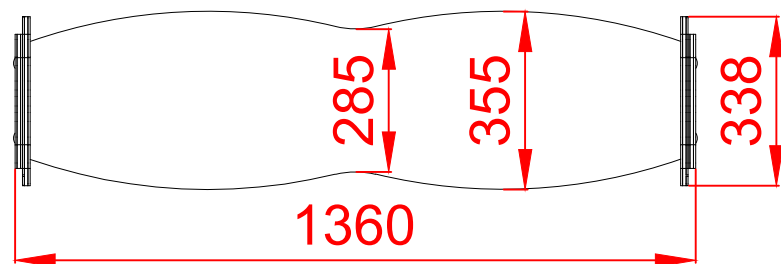

Dibujado		PLANO 3 VISTAS DE DETALLE	Ref:	CMMAC01
Revisado			Escala:	Nº Hoja 4/4
Aprobado				
Descripción:		BANCO "PIÑA"	Fecha:	26/09/2019

