

DOCUMENTACIÓN TÉCNICA

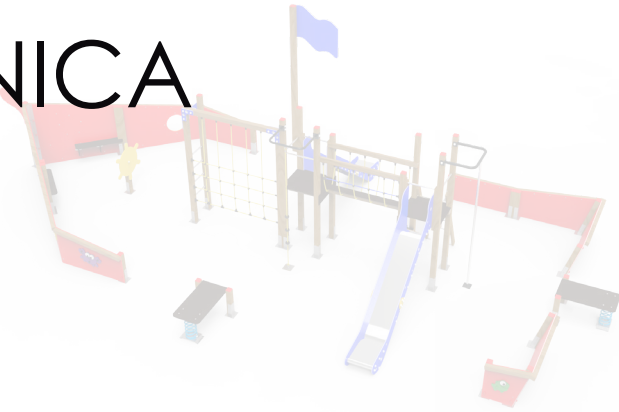

Ref.: COM02

Barco "Atlántico"

UNE EN 1176-1:2018

UNE EN 1176-3:2018



Altura libre de caída: 1,36 m
Edad recomendada de uso: a partir de 3 años
Madera de pino tratada en autoclave Nivel IV
Componentes plásticos: Polietileno de alta densidad con protección UV
Muelle termolacado con antipinzamiento
Componentes metálicos galvanizados
Tobogán con rampa de acero inoxidable
Tubos de barrera de acero inoxidable

ALZADO

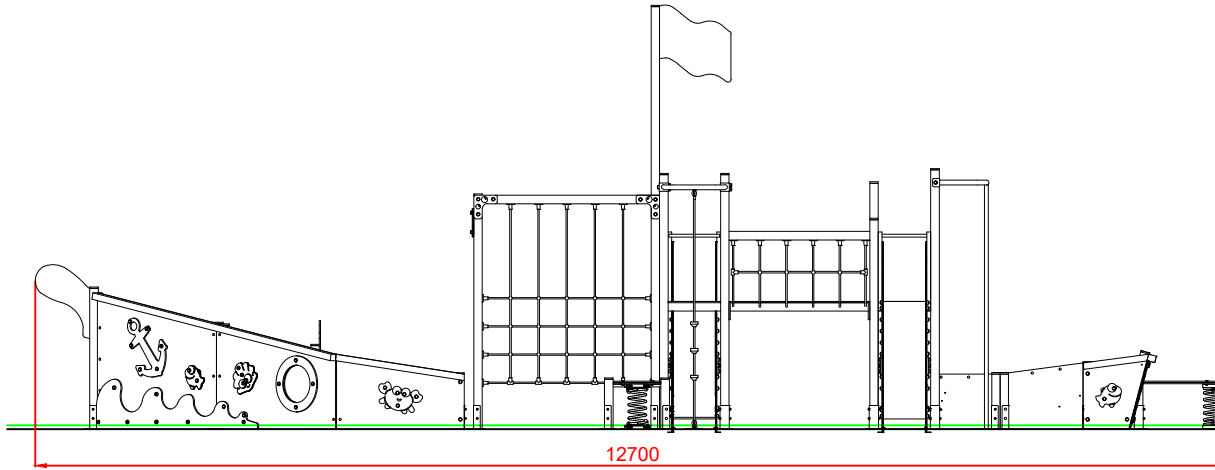

PERFIL IZQUIERDO

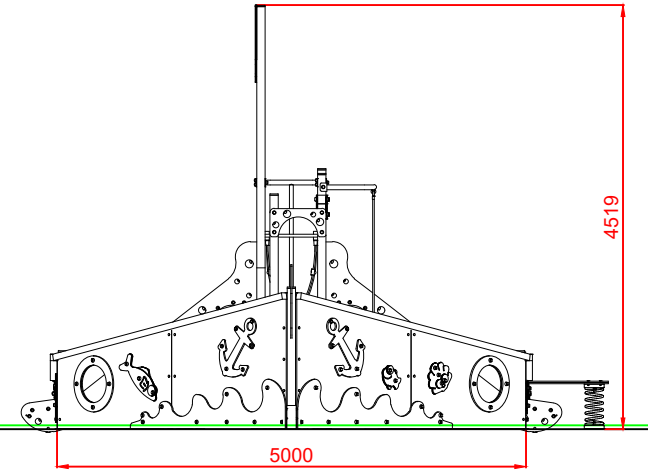

PLANTA

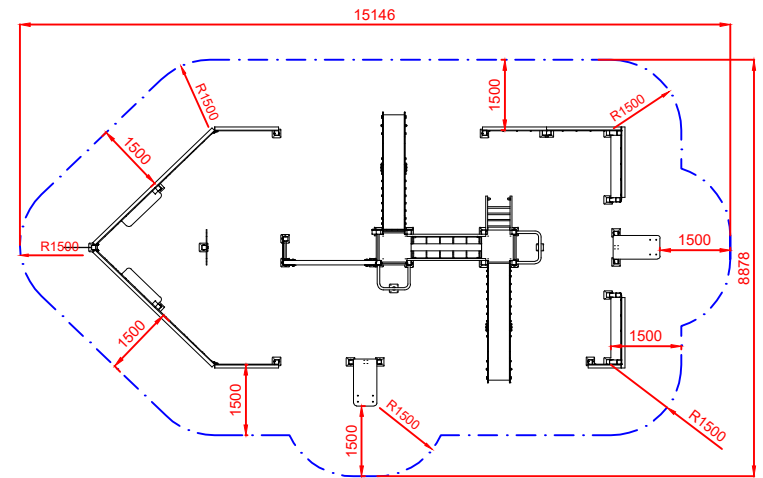
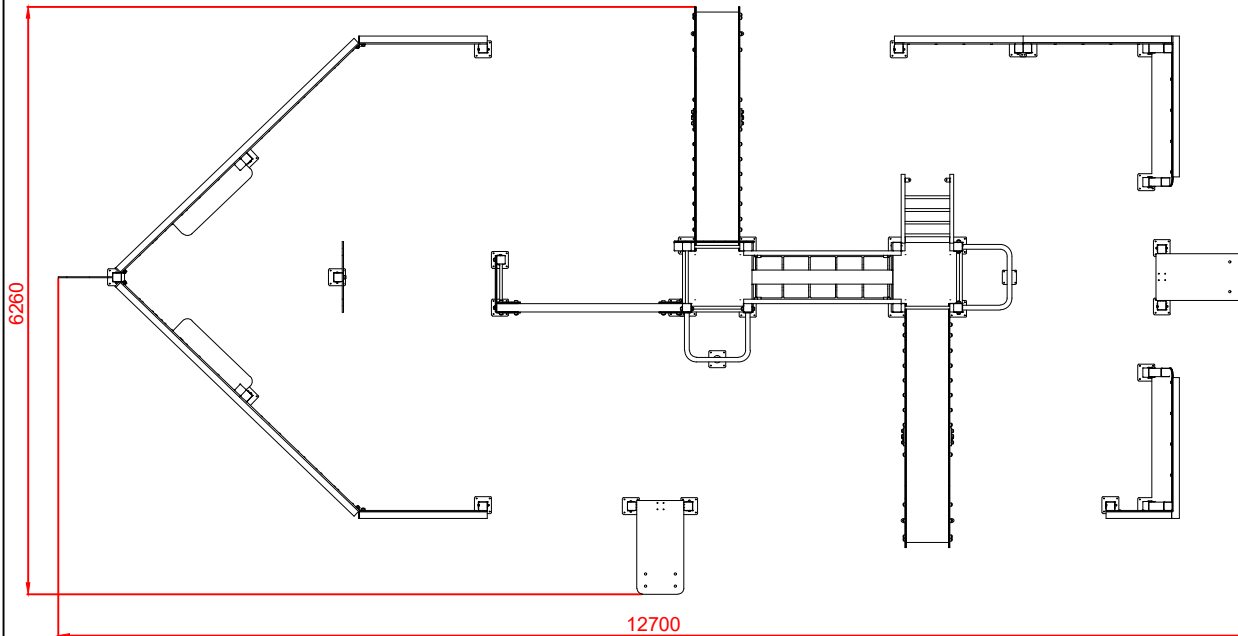

ÁREA DE SEGURIDAD
Superficie= 104,77 m²
E:1/2

| | | | | | |
|-----------------------------------|--|-----------------------------|---------|------------|-------|
| Dibujado | | PLANO 1 VISTAS GENERALES | | Ref: | COM02 |
| Revisado | | | | | |
| Aprobado | | | | | |
| Descripción: BARCO "ATLÁNTICO" | | | Escala: | Nº Hoja | 2/5 |
| | | | Fecha: | 08/08/2019 | |

DETALLES CIMENTACIÓN

ESQUEMA DE CIMENTACIÓN EN ARENA

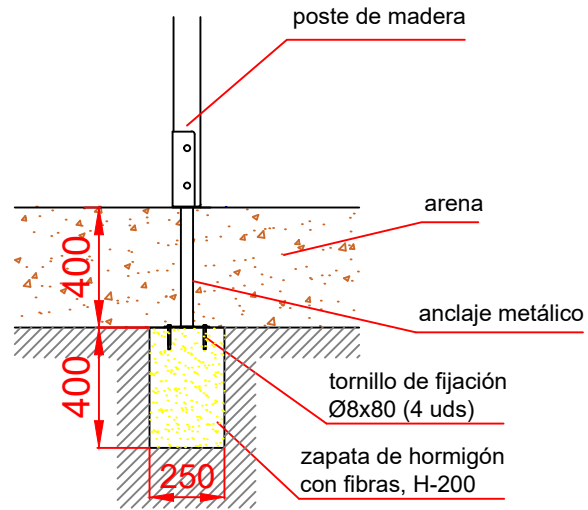

DETALLES CIMENTACIÓN "MUELLES"

ESQUEMA DE CIMENTACIÓN EN ARENA

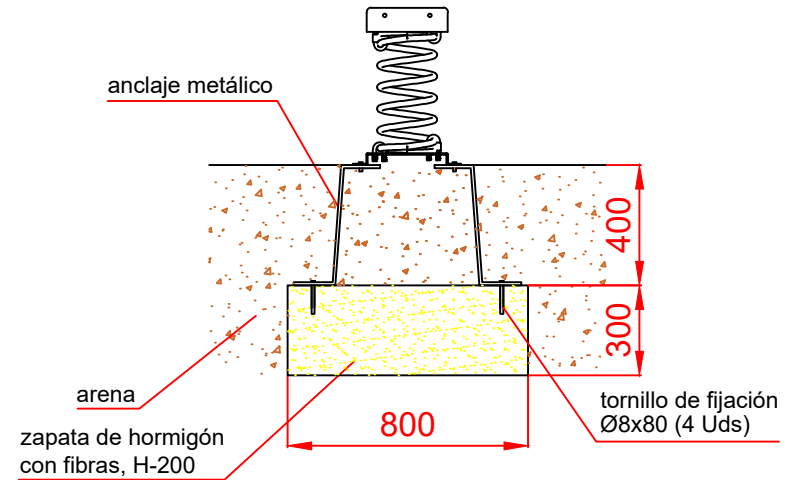

ESQUEMA DE CIMENTACIÓN EN HORMIGÓN

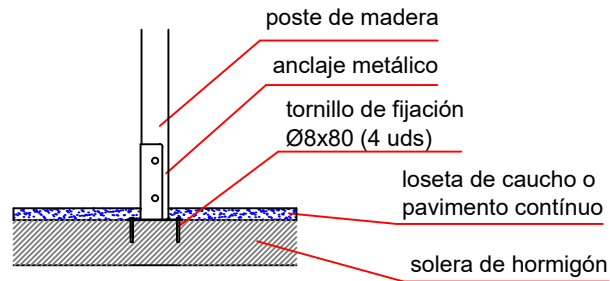

ESQUEMA DE CIMENTACIÓN EN HORMIGÓN

Detalle de sujeción de espirro metálico

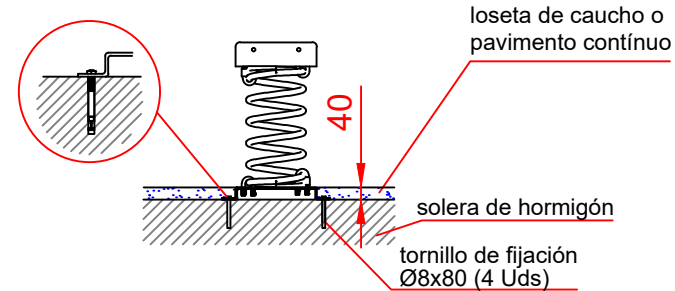

| | | | | |
|-------------------|--|-----------------------------------|------------|-------|
| Dibujado | | PLANO 2 CIMENTACIÓN Y ANCLAJES | Ref: | COM02 |
| Revisado | | | | |
| Aprobado | | | | |
| Descripción: | | Escala: | Nº Hoja | |
| BARCO "ATLÁNTICO" | | | 3/5 | |
| | | Fecha: | 08/08/2019 | |

PLANTA CIMENTACIÓN

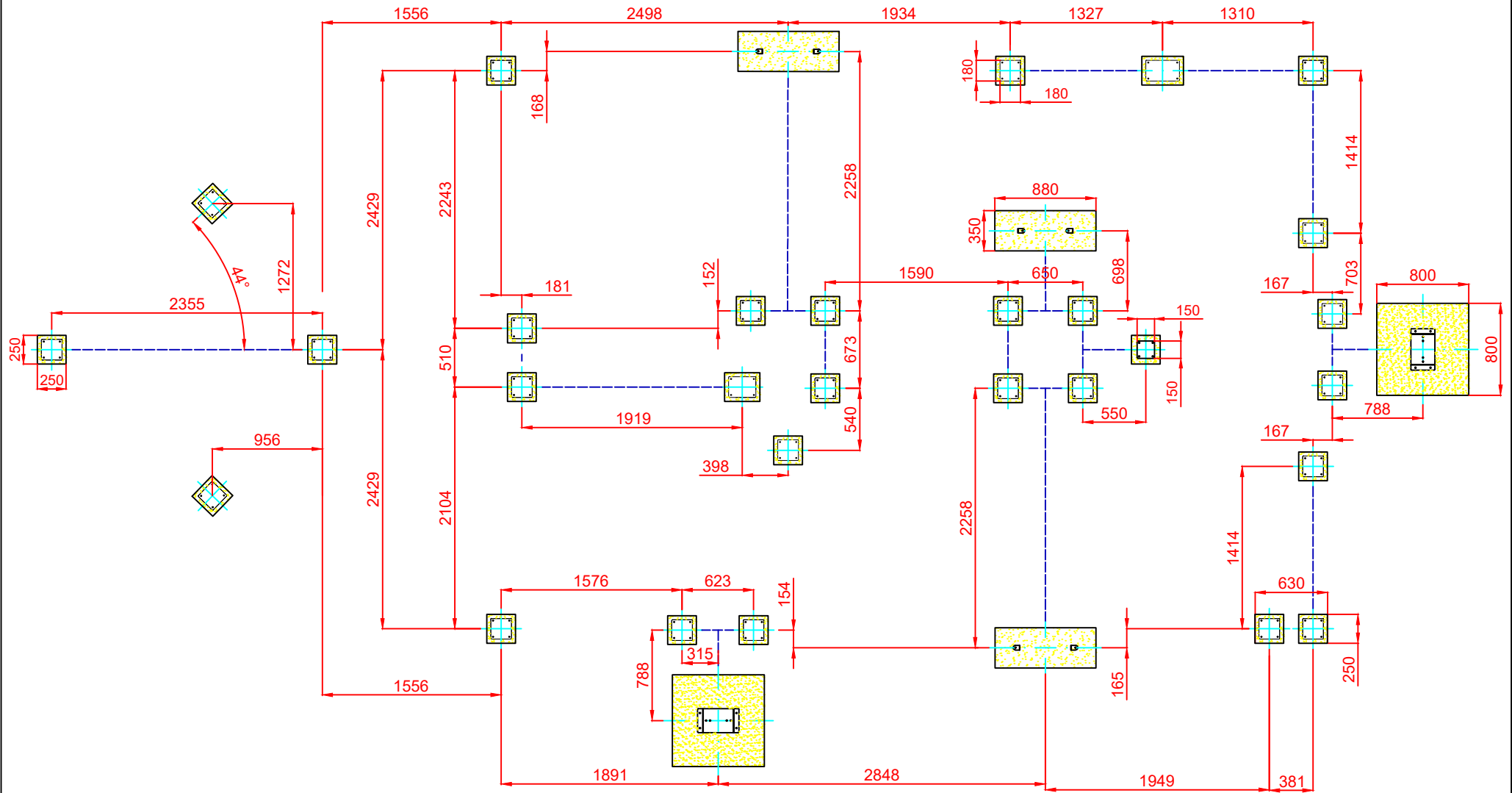

| | | | | |
|--------------|--|-----------------------------------|---------|----------------|
| Dibujado | | PLANO 3 CIMENTACIÓN Y ANCLAJES | Ref: | COM02 |
| Revisado | | | | |
| Aprobado | | | | |
| Descripción: | | BARCO "ATLÁNTICO" | Escala: | Nº Hoja 4/5 |
| | | | Fecha: | 08/08/2019 |

ALZADO

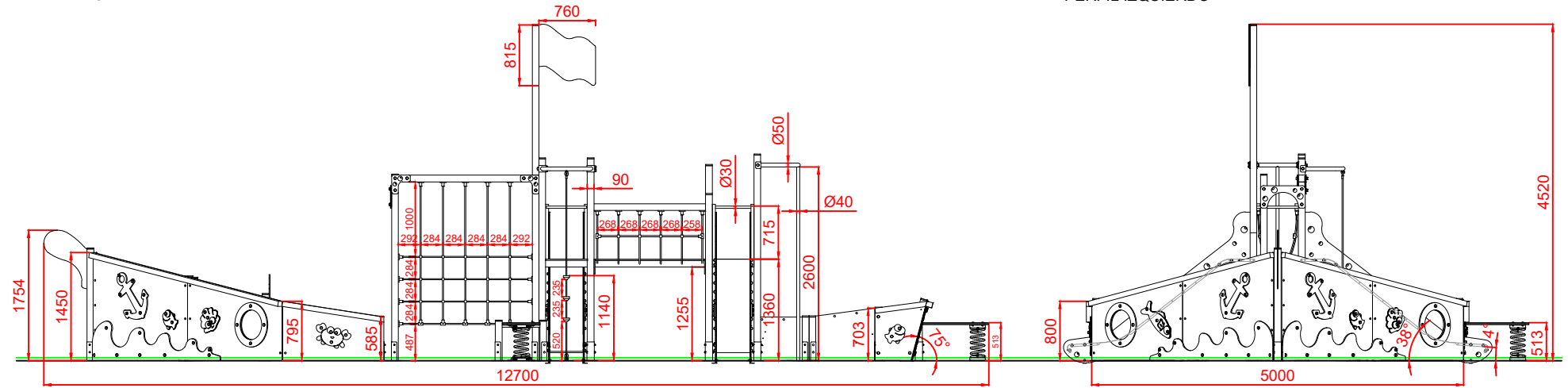

PERFIL IZQUIERDO

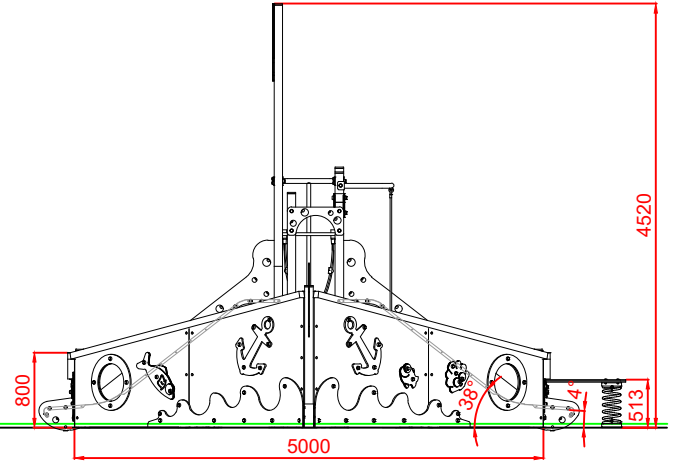

PLANTA

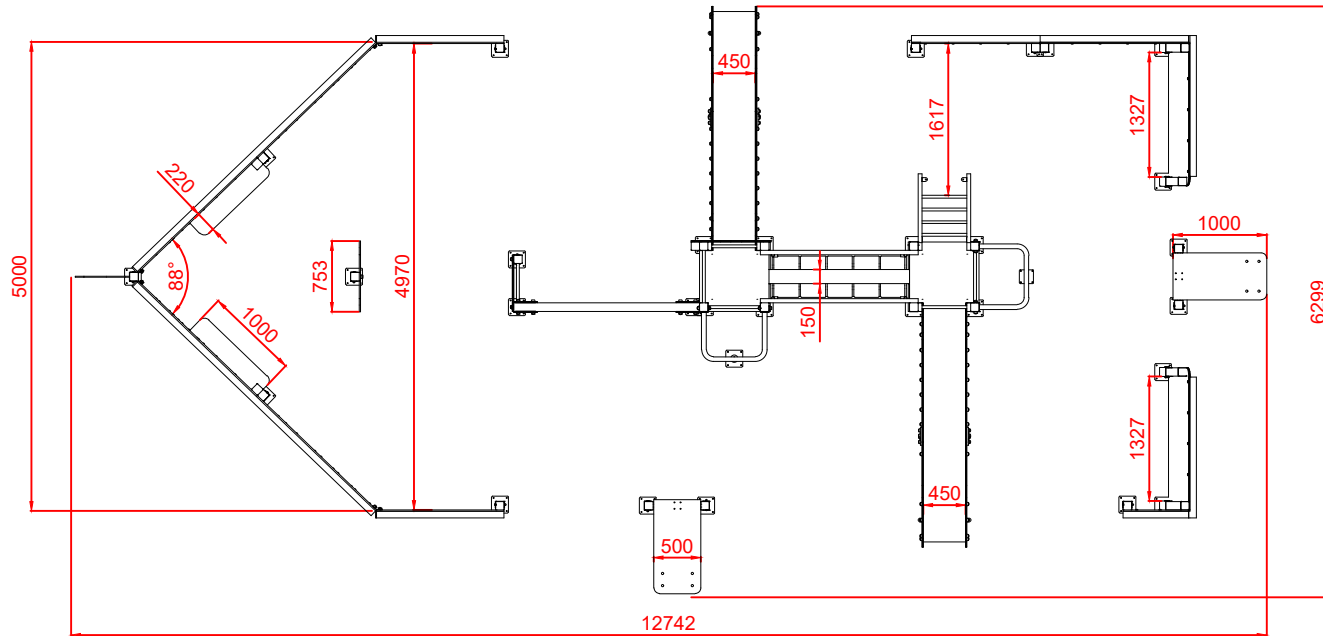

| | | | |
|-------------------|--|------------------------------|------------|
| Dibujado | | PLANO 4 VISTAS DE DETALLE | Ref: COM02 |
| Revisado | | | |
| Aprobado | | | |
| Descripción: | | Escala: | Nº Hoja |
| BARCO "ATLÁNTICO" | | | 5/5 |
| | | Fecha: | 08/08/2019 |