

DOCUMENTACIÓN TÉCNICA

Ref.: EC01

BARRA CURVADA

EN-UNE 16630

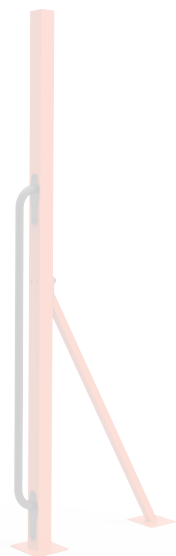

Edad recomendada jóvenes y adultos
que midan más de 1,40 m de estatura

Altura libre de caída 0,75 m

Componentes de acero carbono

Tratamiento galvanizado y pintado al horno

Tornillería protegida con tapones de polipropileno

1 usuario

ALZADO

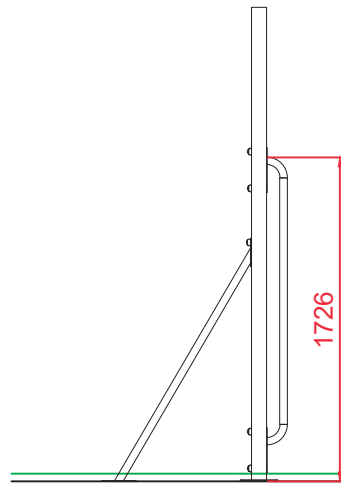

PERFIL

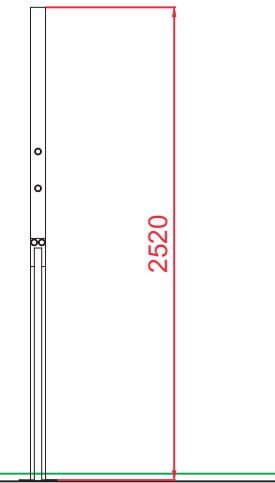

PLANTA

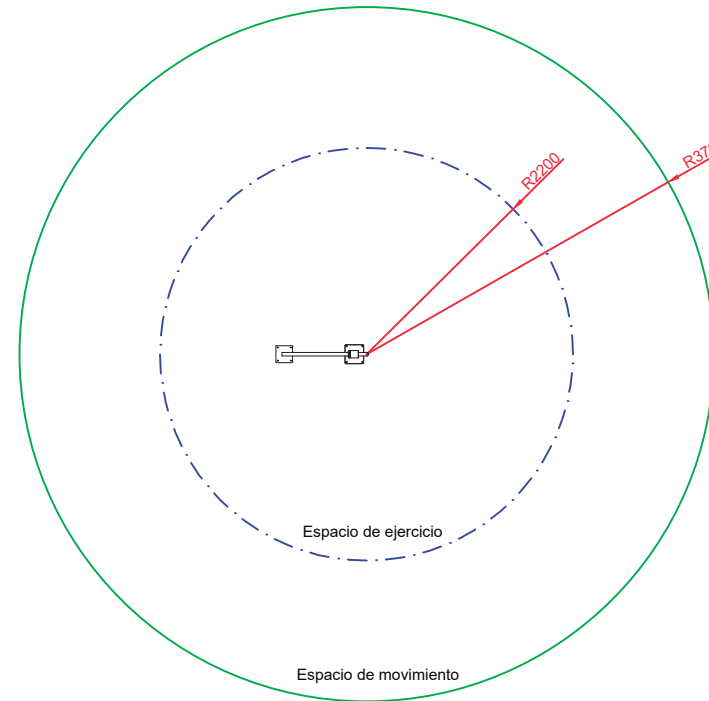
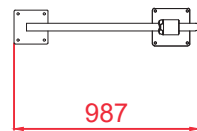

Área Movimiento: 43 m2
 Área Ejercicio: 15,20 m2
 Escala 1:2

Dibujado		PLANO 1		Ref: EC01
Revisado		VISTAS GENERALES		
Aprobado				
Descripción:			Escala:	Hoja:
BARRA CURVADA				2/5
			Fecha:	15/07/2019

ESQUEMA DE CIMENTACIÓN EN ARENA

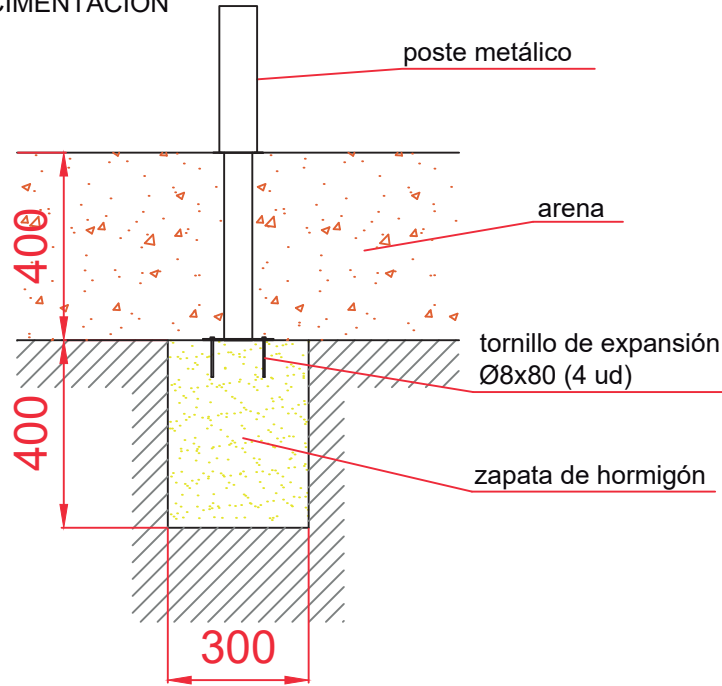

PLANTA

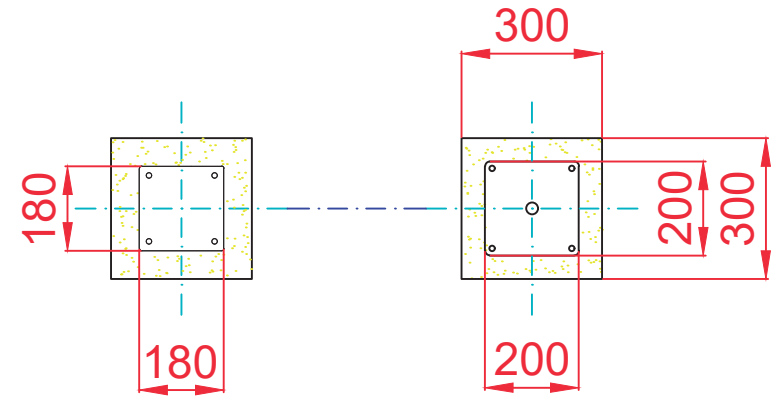

ESQUEMA DE CIMENTACIÓN EN HORMIGÓN

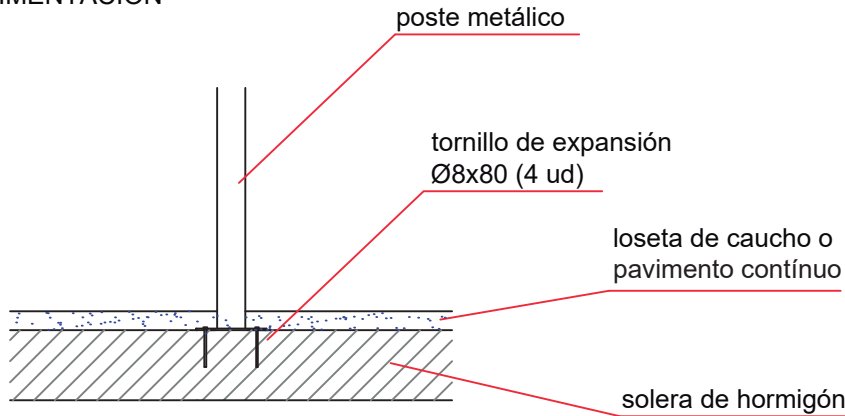

DETALLE DE ANCLAJE

Dibujado		PLANO 2		Ref: EC01
Revisado		CIMENTACIÓN		
Aprobado				
Descripción:			Escala:	Hoja: 3/5
BARRA CURVADA			Fecha:	15/07/2019

ALZADO

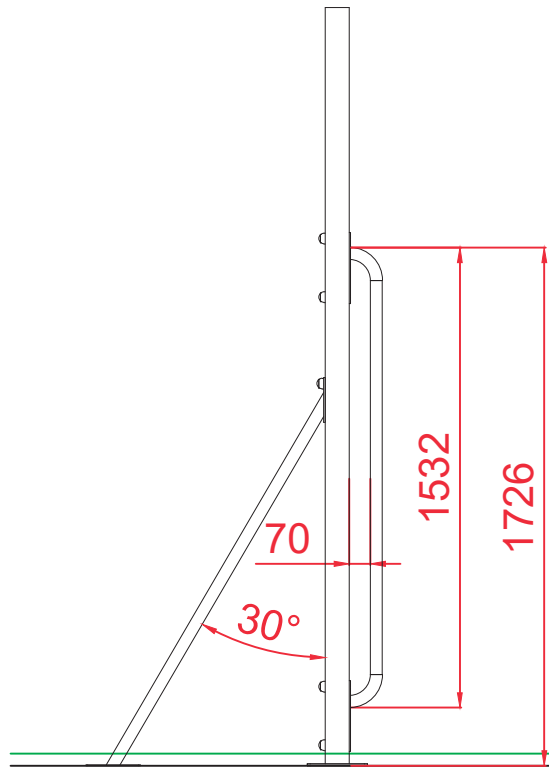

PERFIL

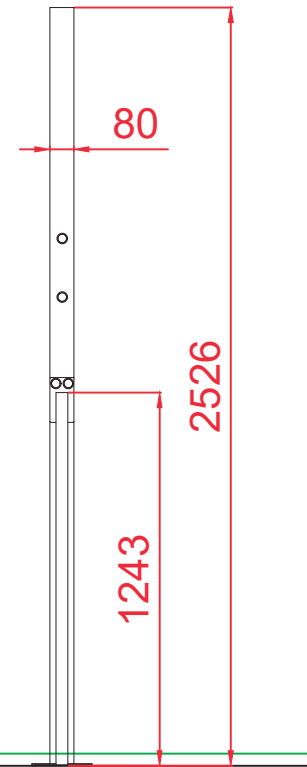

PLANTA

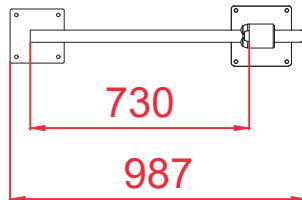

Dibujado		PLANO 3		Ref:	EC01
Revisado		VISTAS DE DETALLE			
Aprobado					
Descripción:			Escala:	Hoja:	
BARRA CURVADA				4/5	
			Fecha:	15/07/2019	

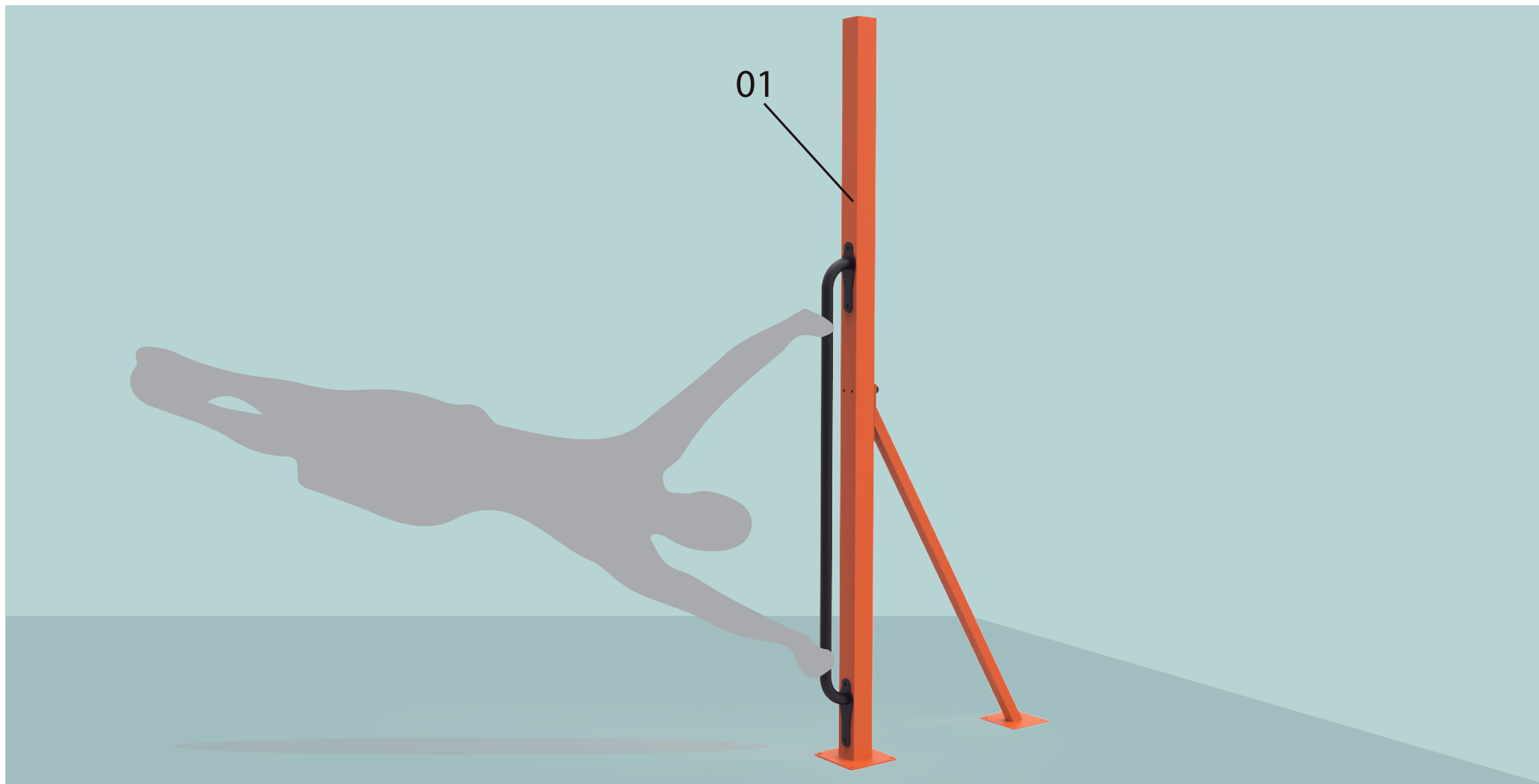

BARRA VERTICAL

03

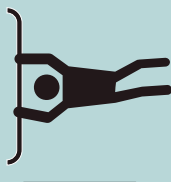

FUNCIÓN: Ejercicio anaeróbico de abdominales, oblicuos, hombros, brazos y antebrazos.

USO: Coloque los brazos estirados, en una posición abierta, mientras empuja con el brazo que queda debajo tire con el que queda arriba, trasladando toda la fuerza a la zona abdominal y los oblicuos para mantenerse en una posición lo más horizontal posible.