

DOCUMENTACIÓN TÉCNICA

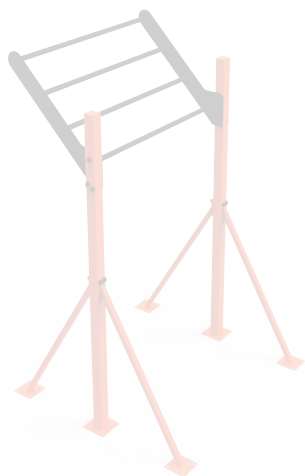

Ref.: EC05

ESCALERA DE ASCENSO 45°

EN-UNE 16630



Edad recomendada jóvenes y adultos
que midan más de 1,40 m de estatura

Altura libre de caída 1,76 m

Componentes de acero carbono

Tratamiento galvanizado y pintado al horno

Tornillería protegida con tapones de polipropileno

1 usuario

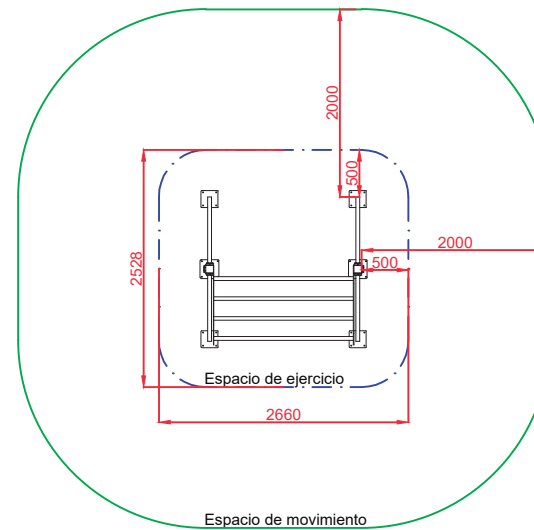
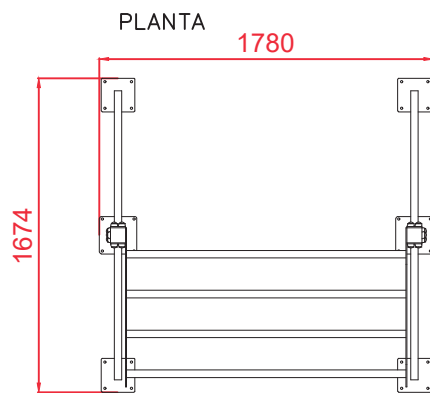
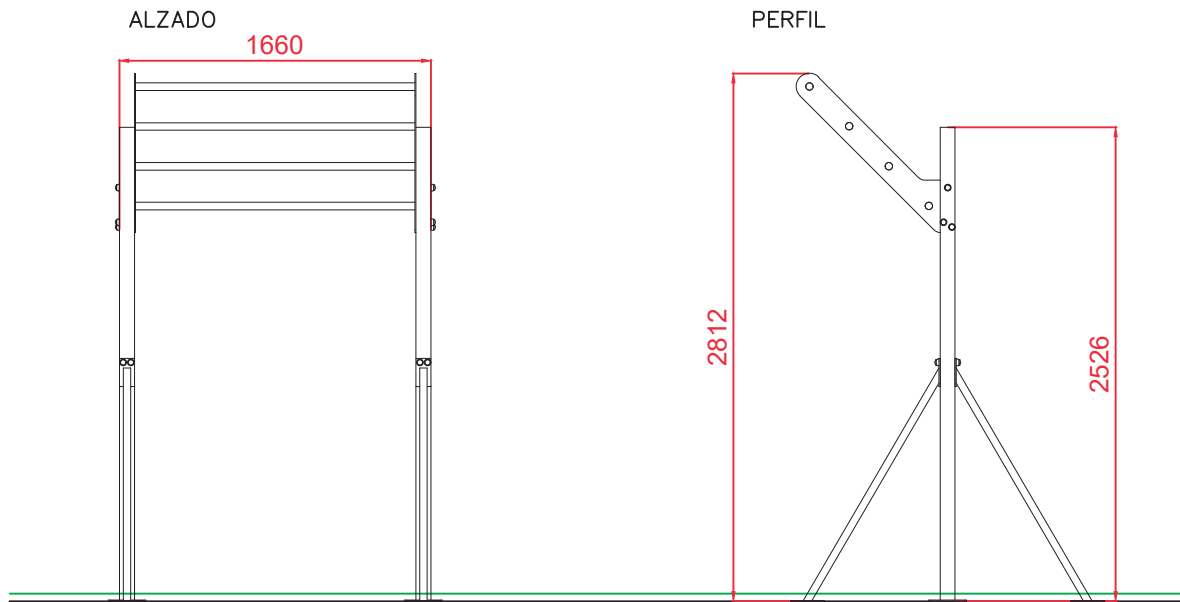

Área Movimiento: 27,85 m²
 Área Ejercicio: 6,50 m²
 Escala 1:2

Dibujado		PLANO 1 VISTAS GENERALES		Ref:	EC05
Revisado					
Aprobado					
Descripción:	ESCALERA DE ASCENSO 45°		Escala:	Hoja:	2/5
			Fecha:	15/07/2019	

DETALLES CIMENTACIÓN

ESQUEMA DE CIMENTACIÓN EN ARENA

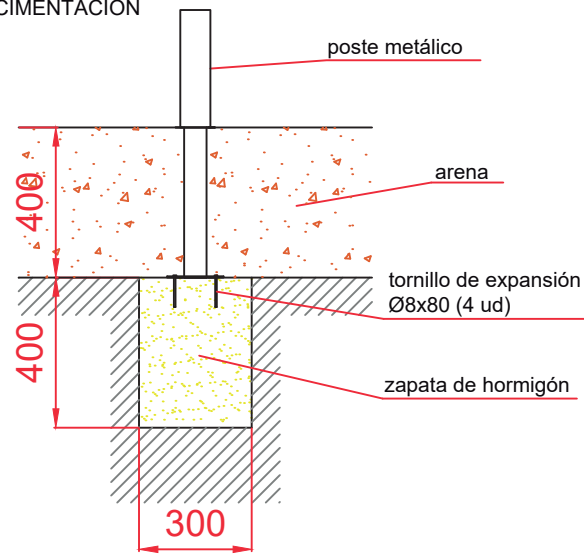

ESQUEMA DE CIMENTACIÓN EN HORMIGÓN

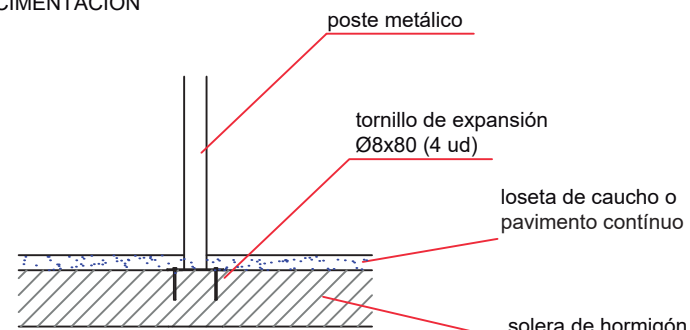

DETALLE DE ANCLAJE

PLANTA

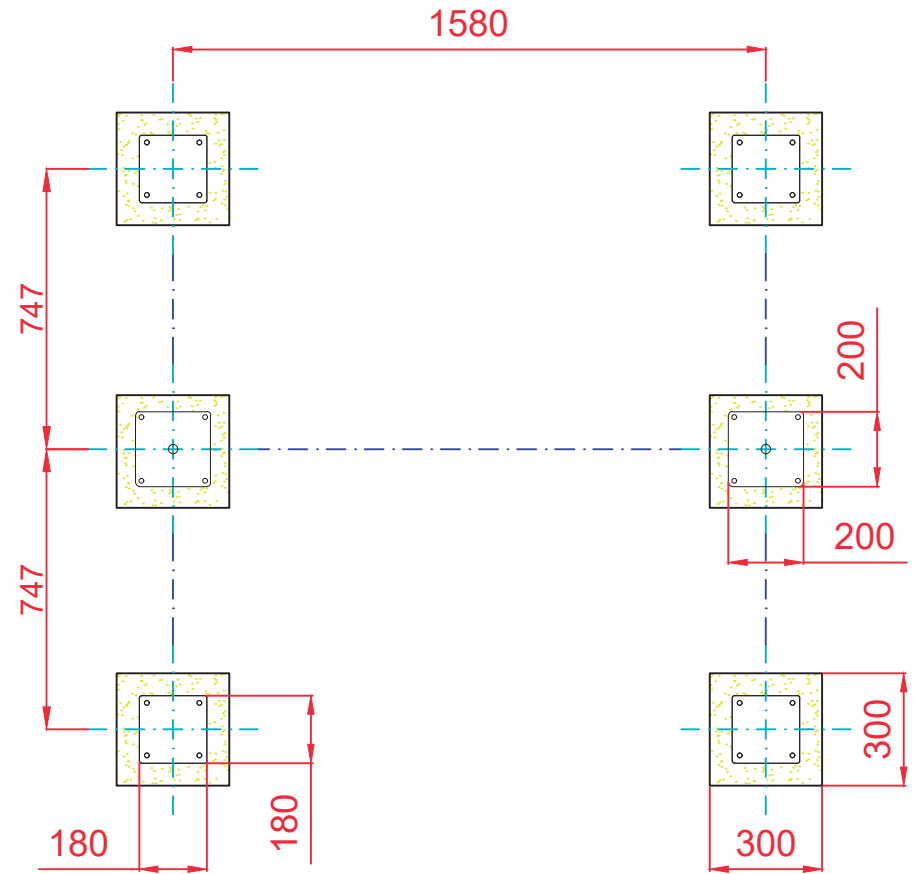

Dibujado		PLANO 2 CIMENTACIÓN		Ref: EC05
Revisado				
Aprobado				
Descripción:		Escala:	Hoja:	
ESCALERA DE ASCENSO 45°			3/5	
		Fecha:	15/07/2019	

ALZADO

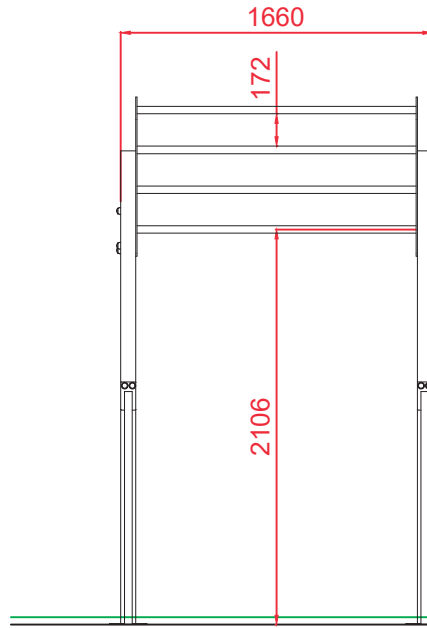

PERFIL

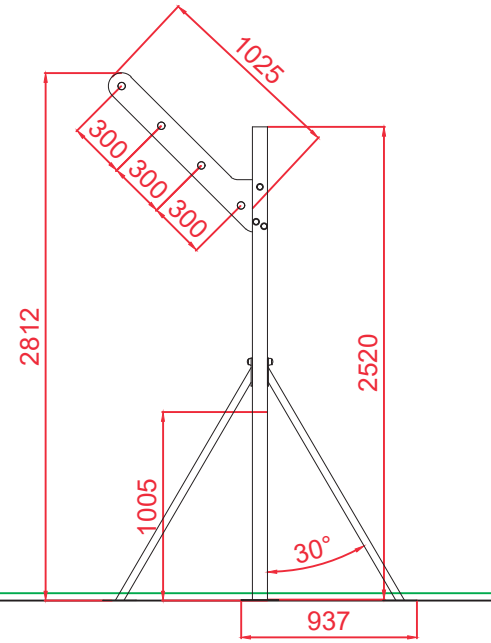

PLANTA

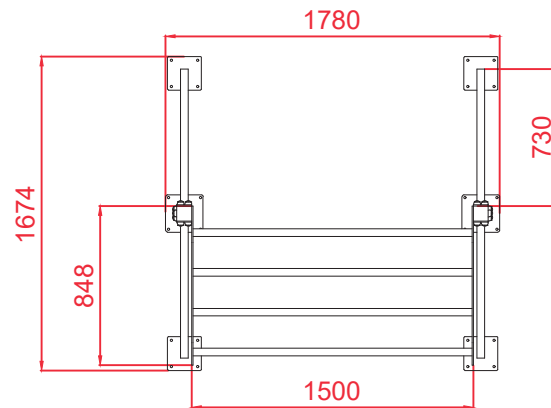

Dibujado		PLANO 3		Ref:	EC05
Revisado		VISTAS DE DETALLE			
Aprobado					
Descripción:			Escala:	Hoja:	
ESCALERA DE ASCENSO				4/5	
45°			Fecha:	15/07/2019	

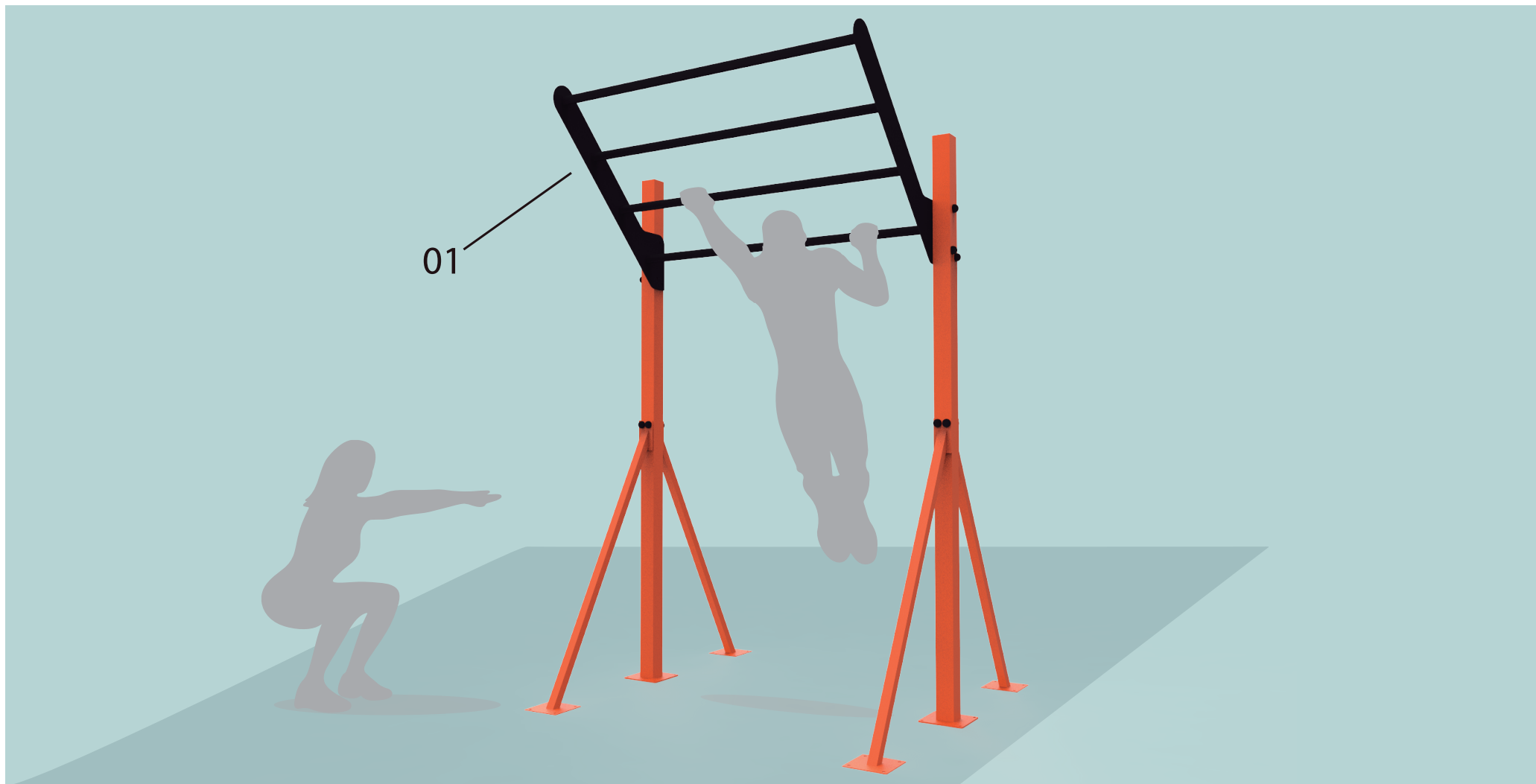

ESCALERA INCLINADA

01



FUNCIÓN: Ejercicios exigentes de fuerza y coordinación del tronco superior.

USO: Agarrar con ambas manos la primera barra del recorrido y, balanceándose, alcanzar la segunda barra con una de las manos, después agarre la siguiente con la otra mano. Una vez alcanzada la barra más alta, realizar el proceso inverso.