

DOCUMENTACIÓN TÉCNICA

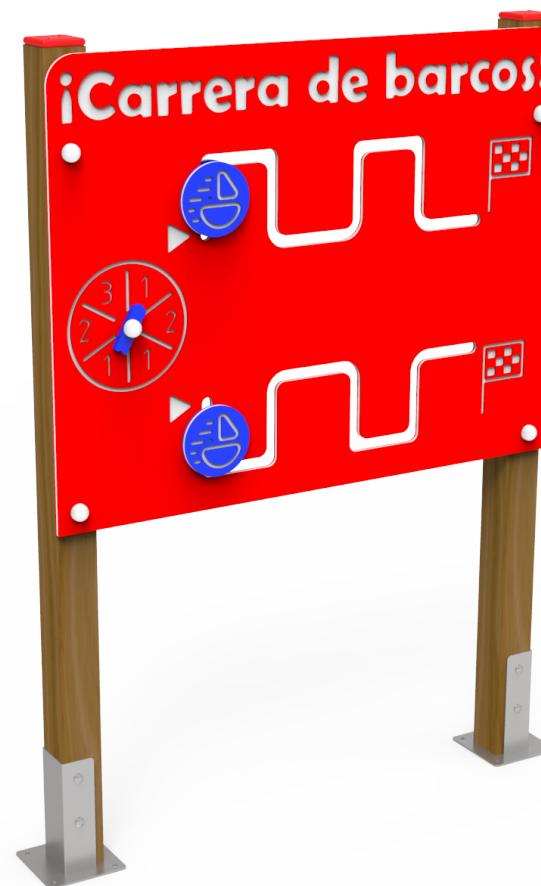
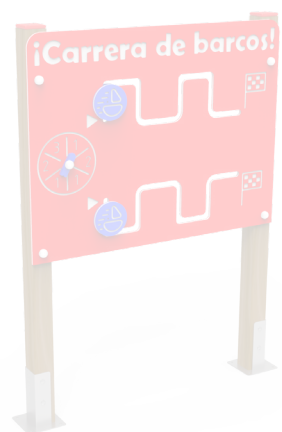

Ref.: MARCOM03

Panel interactivo “Carrera”

UNE EN 1176-1:2018

Edad recomendada de uso: a partir de 3 años
Postes de madera de pino tratada en autoclave Nivel IV
Componentes plásticos: Polietileno de alta densidad con protección UV
Tornillería protegida con tapones de polipropileno
Componentes metálicos galvanizados

ALZADO

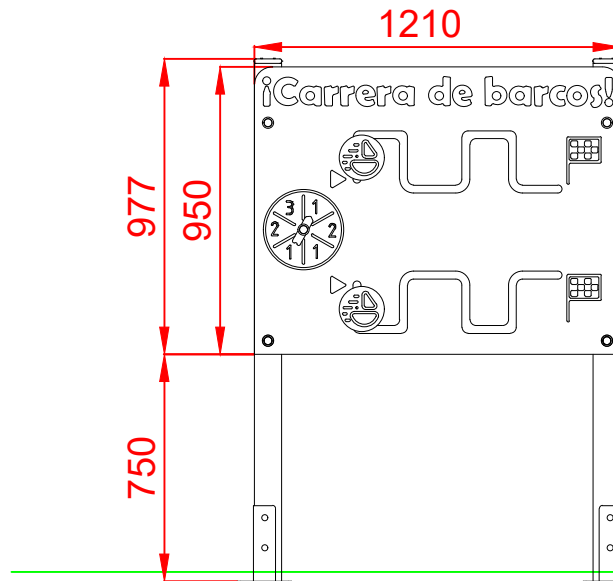

PERFIL IZQUIERDO

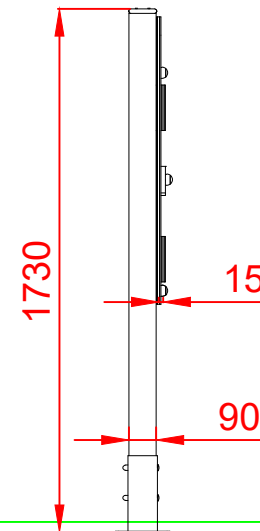

PLANTA

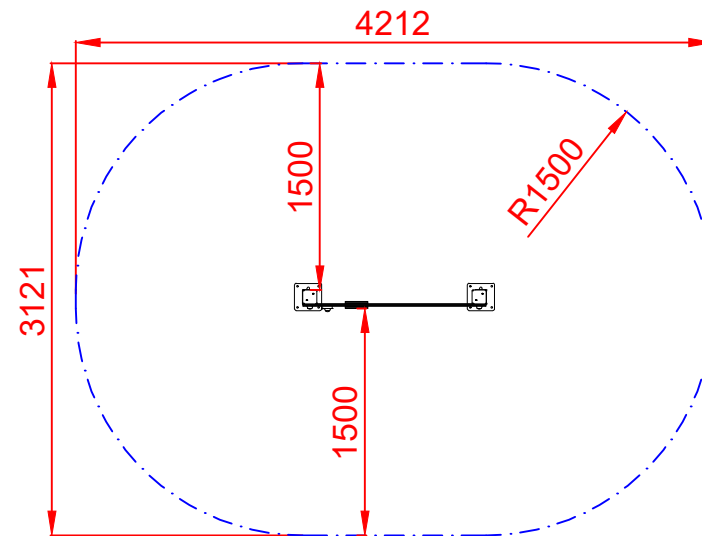
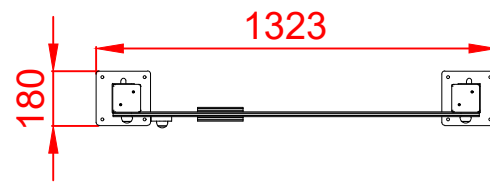

ÁREA DE SEGURIDAD
Superficie= 11,21 m2
E: 1/2

| | | | | |
|--------------------------------|--|------------------|------------|---------------|
| Dibujado | | PLANO 1 | | Ref: MARCOM03 |
| Revisado | | VISTAS GENERALES | | |
| Aprobado | | | | |
| Descripción: | | Escala: | Nº Hoja | |
| PANEL INTERACTIVO "CARRERA" | | | 2/3 | |
| | | Fecha: | 11/02/2020 | |

DETALLES CIMENTACIÓN

ESQUEMA DE CIMENTACIÓN EN ARENA

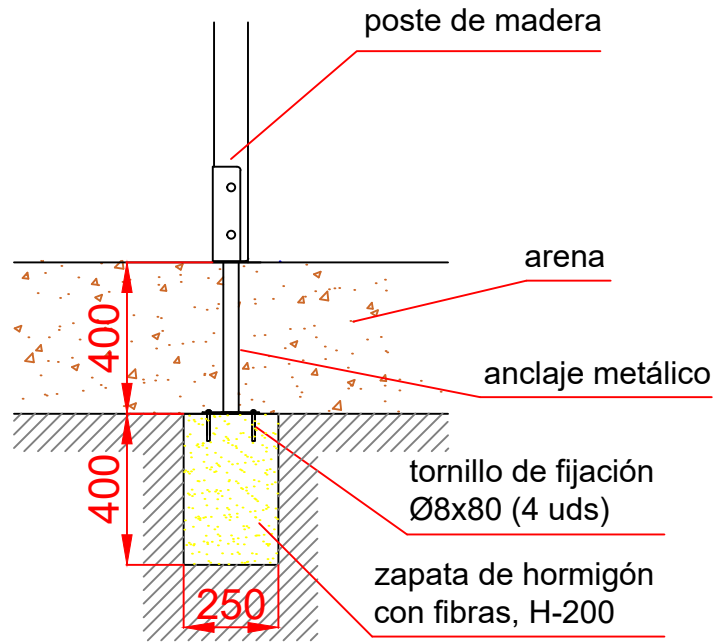

PLANTA CIMENTACIÓN E: 2/1

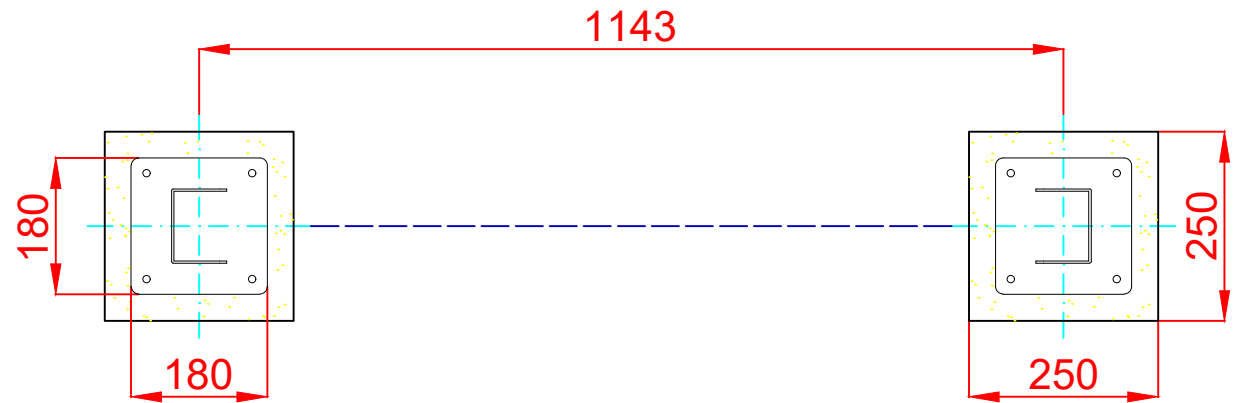

ESQUEMA DE CIMENTACIÓN EN HORMIGÓN

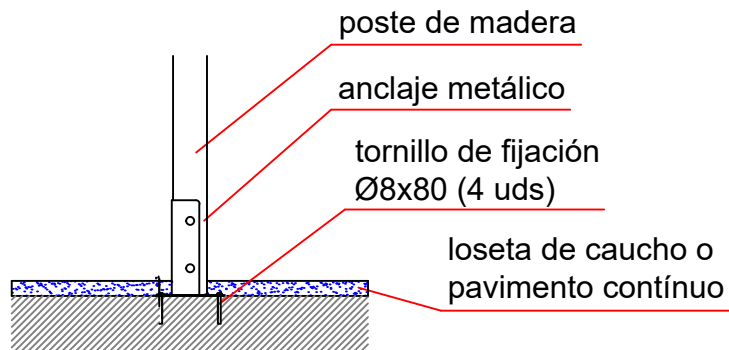

| | | | | |
|--------------------------------|--|-----------------------------------|------------|---------------|
| Dibujado | | PLANO 2 CIMENTACIÓN Y ANCLAJES | | Ref: MARCOM03 |
| Revisado | | | | |
| Aprobado | | | | |
| Descripción: | | Escala: | Nº Hoja | |
| PANEL INTERACTIVO "CARRERA" | | | 3/3 | |
| | | Fecha: | 11/02/2020 | |