

# DOCUMENTACIÓN TÉCNICA



Ref.: MAXI-03

Torre Maxi "MAXI 03"

UNE EN 1176-1:2018

UNE EN 1176-2:2018

UNE EN 1176-3:2018

Altura libre de caída: 1,36 m  
Edad recomendada de uso: a partir de 3 años  
Madera de pino tratada en autoclave Nivel IV  
Componentes plásticos: Polietileno de alta densidad con protección UV  
Componentes metálicos galvanizados  
Tobogán con rampa de acero inoxidable  
Tubos de barrera de acero inoxidable  
Tornillería protegida con tapones de polipropileno

ALZADO

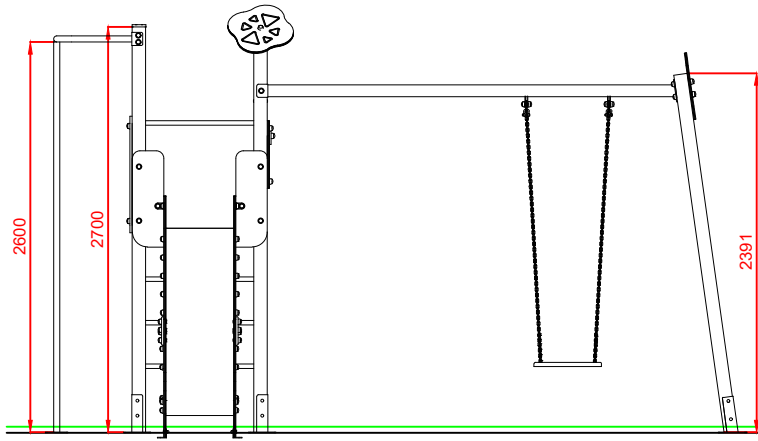

PERFIL

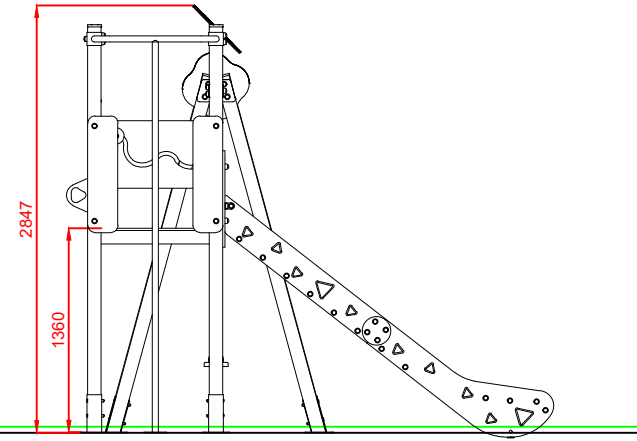

PLANTA

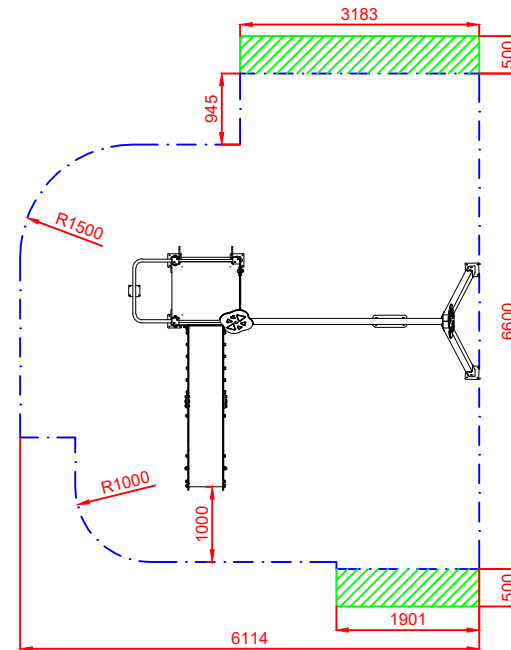
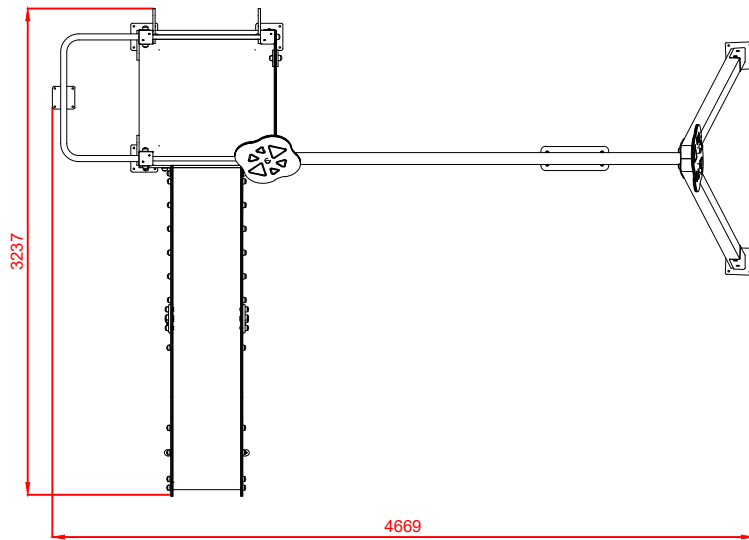

ÁREA DE SEGURIDAD  
Superficie= 35,27 m2  
E: 1/2

|               |  |                             |            |      |         |
|---------------|--|-----------------------------|------------|------|---------|
| Dibujado      |  | PLANO 1<br>VISTAS GENERALES |            | Ref: | MAXI-03 |
| Revisado      |  |                             |            |      |         |
| Aprobado      |  |                             |            |      |         |
| Descripción:  |  | Escala:                     | Nº Hoja    |      |         |
| TORRE MAXI 03 |  |                             | 2/4        |      |         |
|               |  | Fecha:                      | 23/08/2019 |      |         |

# DETALLES CIMENTACIÓN

## ESQUEMA DE CIMENTACIÓN EN ARENA

E: 2/1

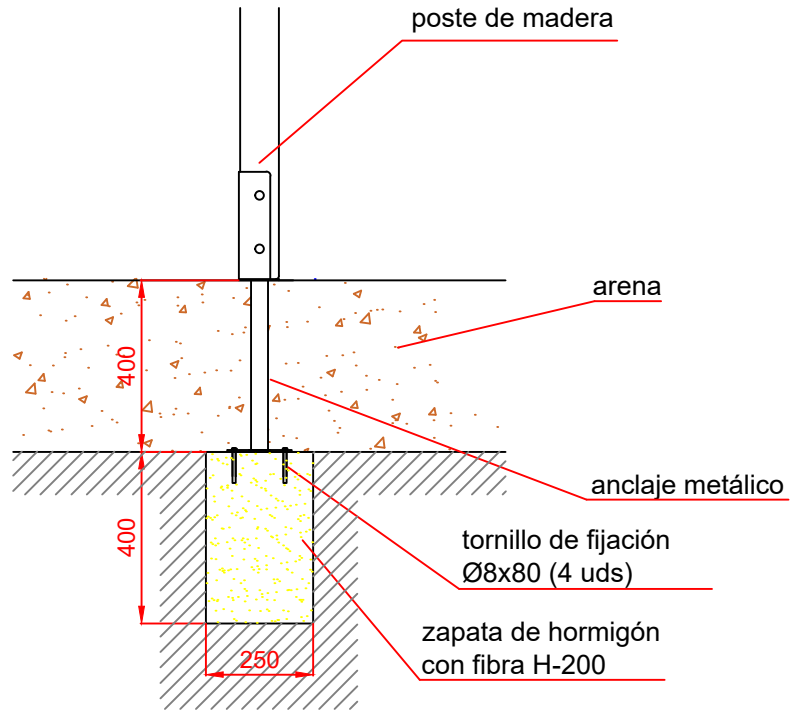

## ESQUEMA DE CIMENTACIÓN EN HORMIGÓN

E: 2/1

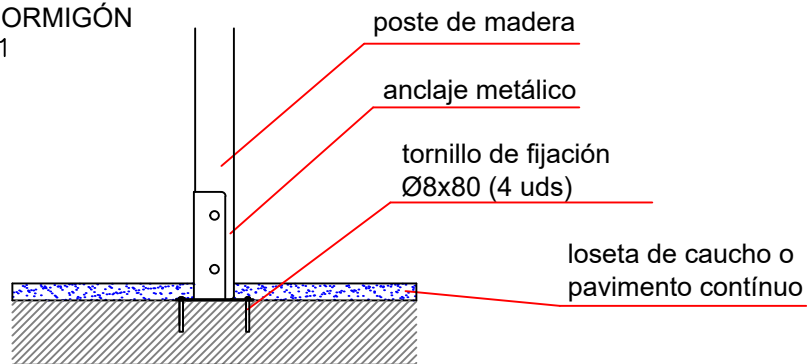

## PLANTA CIMENTACIÓN

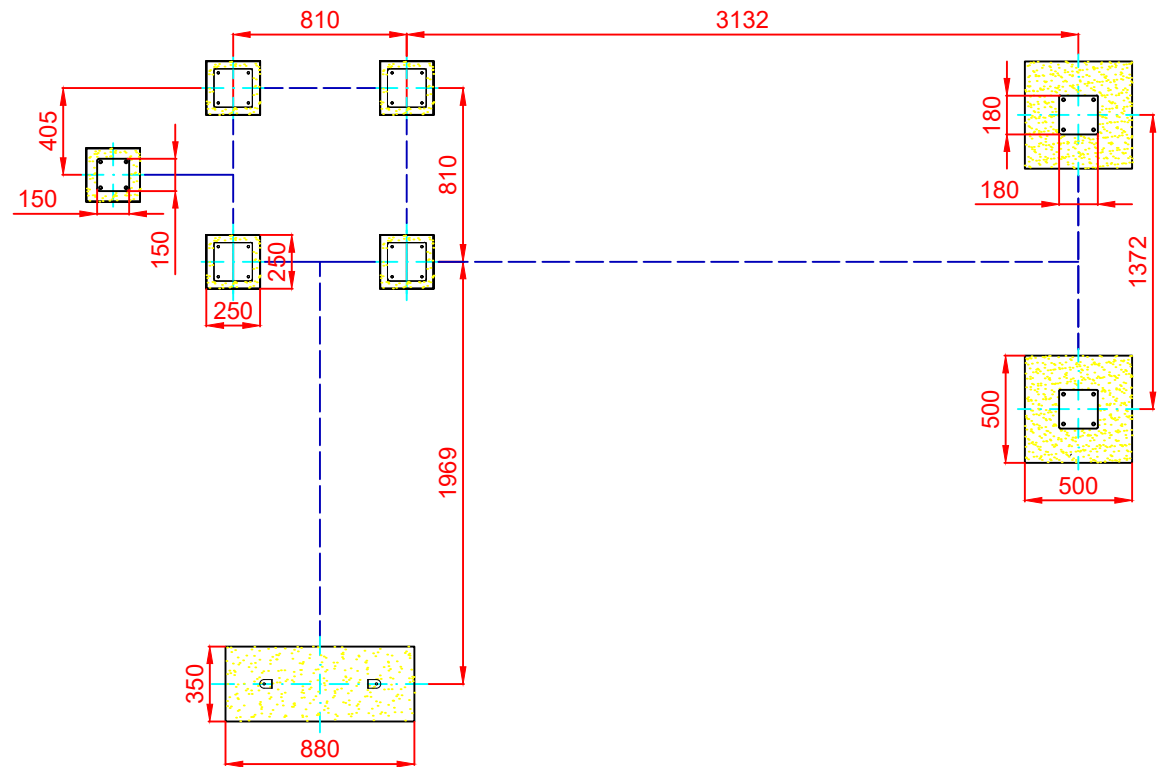

|               |  |                        |         |            |         |
|---------------|--|------------------------|---------|------------|---------|
| Dibujado      |  | PLANO 2                |         | Ref:       | MAXI-03 |
| Revisado      |  | CIMENTACIÓN Y ANCLAJES |         |            |         |
| Aprobado      |  |                        |         |            |         |
| Descripción:  |  |                        | Escala: | Nº Hoja    |         |
| TORRE MAXI 03 |  |                        |         | 2/4        |         |
|               |  |                        | Fecha:  | 23/08/2019 |         |

ALZADO

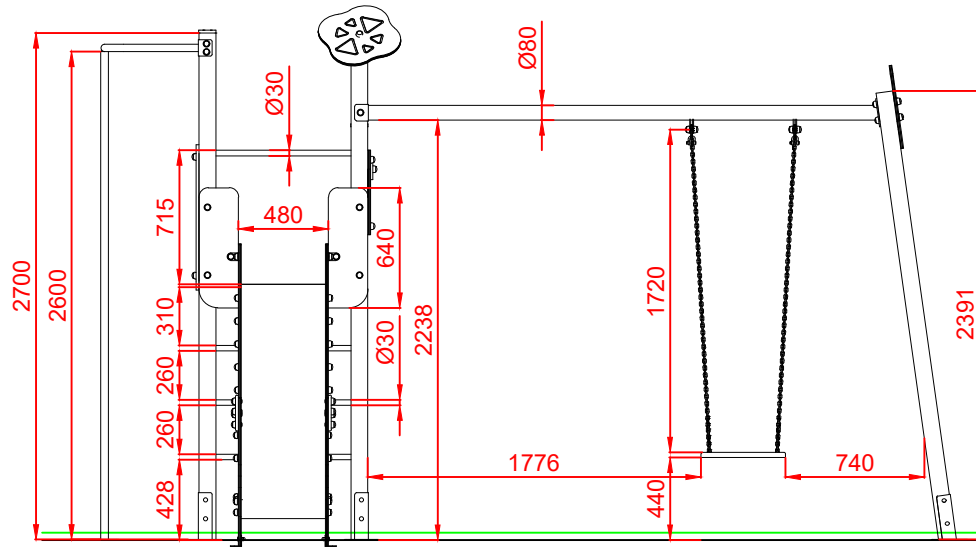

PERFIL

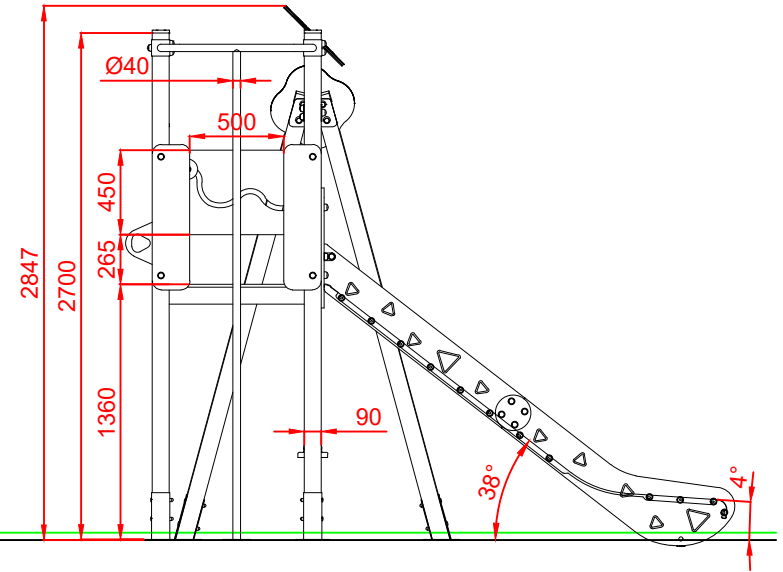

PLANTA

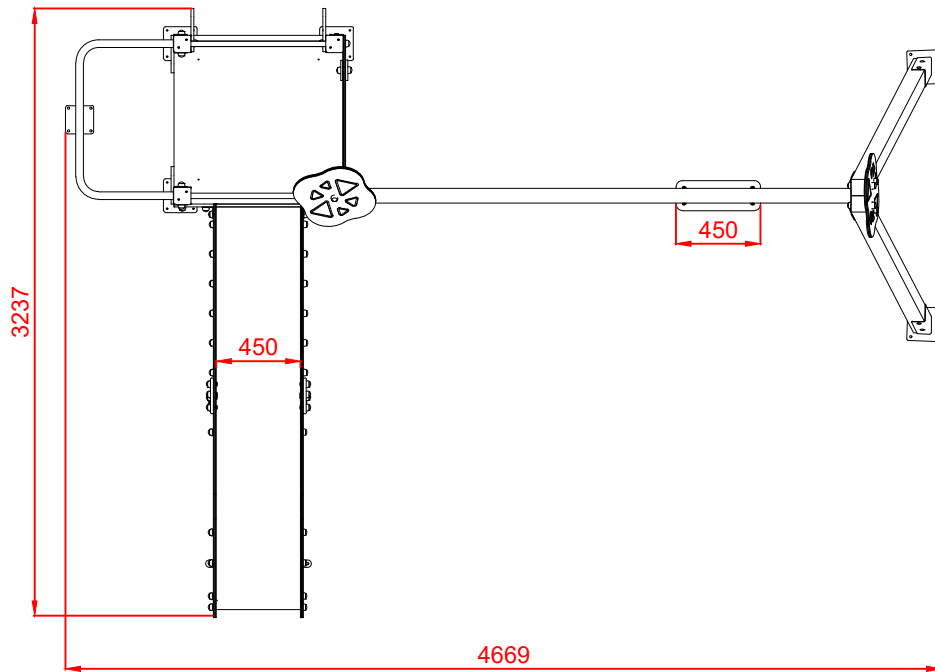

|              |  |                              |         |                |
|--------------|--|------------------------------|---------|----------------|
| Dibujado     |  | PLANO 3<br>VISTAS DE DETALLE | Ref:    | MAXI-03        |
| Revisado     |  |                              |         |                |
| Aprobado     |  |                              |         |                |
| Descripción: |  | TORRE MAXI 03                | Escala: | Nº Hoja<br>2/4 |
|              |  |                              | Fecha:  | 23/08/2019     |