

DOCUMENTACIÓN TÉCNICA

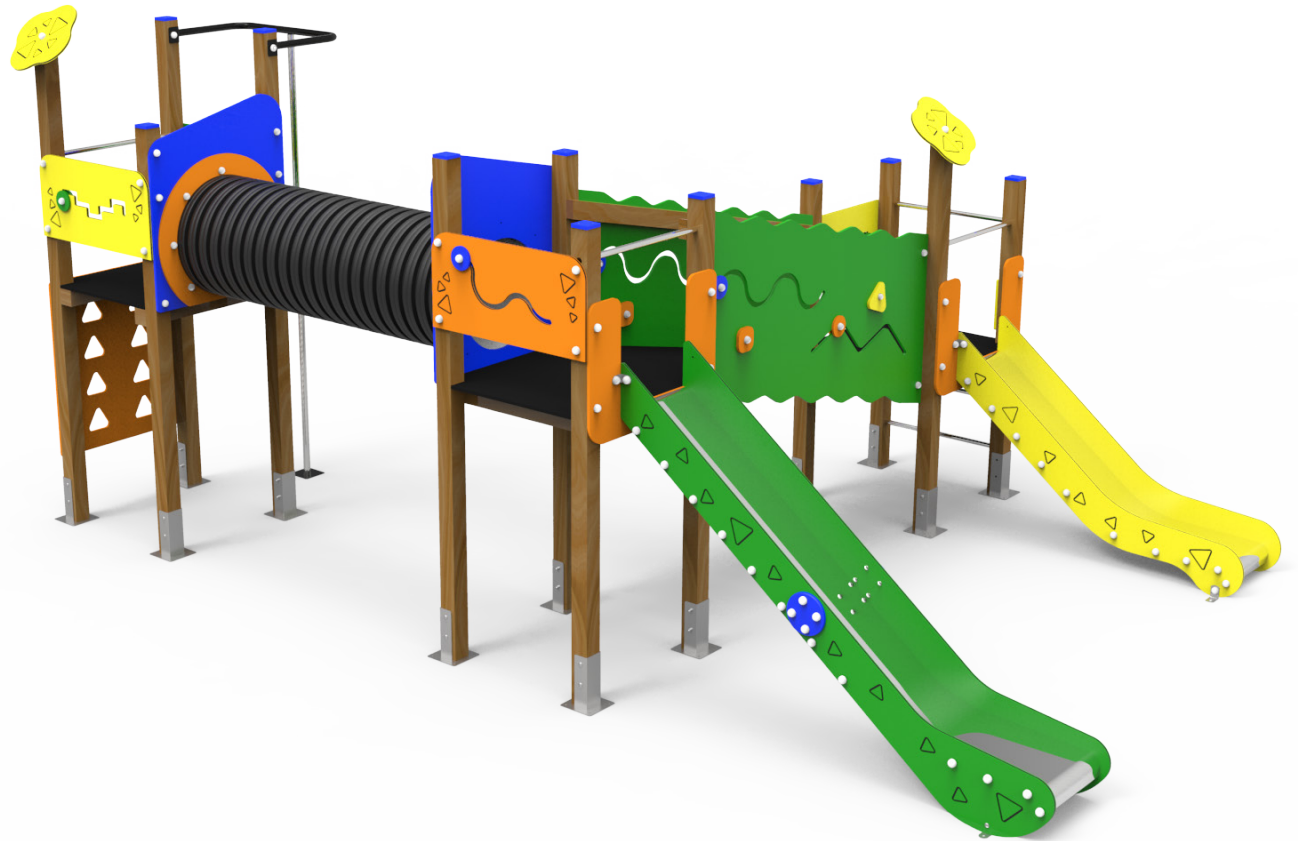

Ref.: MAXI-09

Torre Maxi "MAXI 09"

UNE EN 1176-1:2018

UNE EN 1176-3:2018

Altura libre de caída: 1,36 m
Edad recomendada de uso: a partir de 3 años
Madera de pino tratada en autoclave Nivel IV
Componentes plásticos: Polietileno de alta densidad con protección UV
Componentes metálicos galvanizados
Tobogán con rampa de acero inoxidable
Tubos de barrera de acero inoxidable
Tornillería protegida con tapones de polipropileno

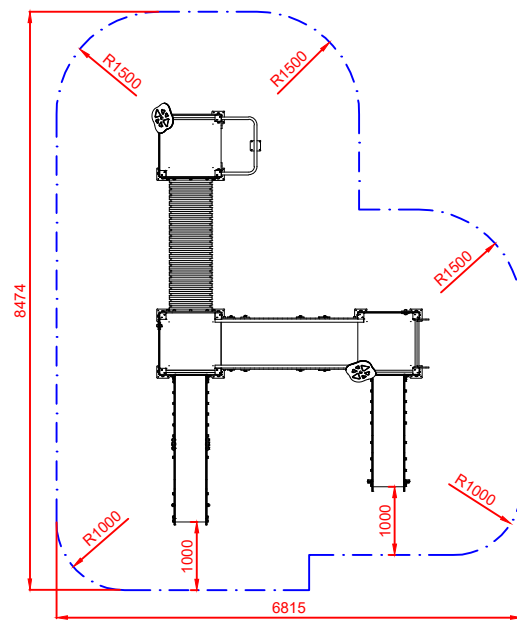
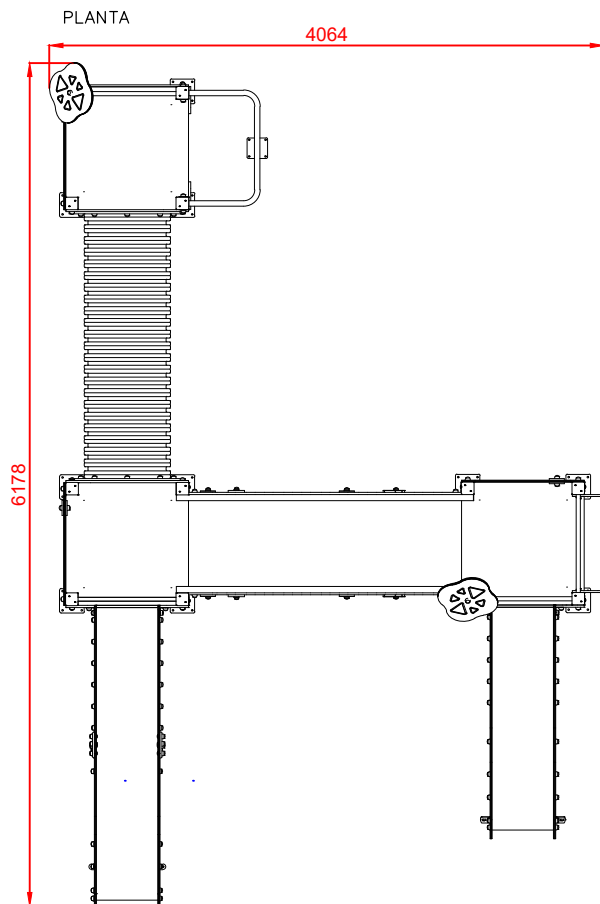
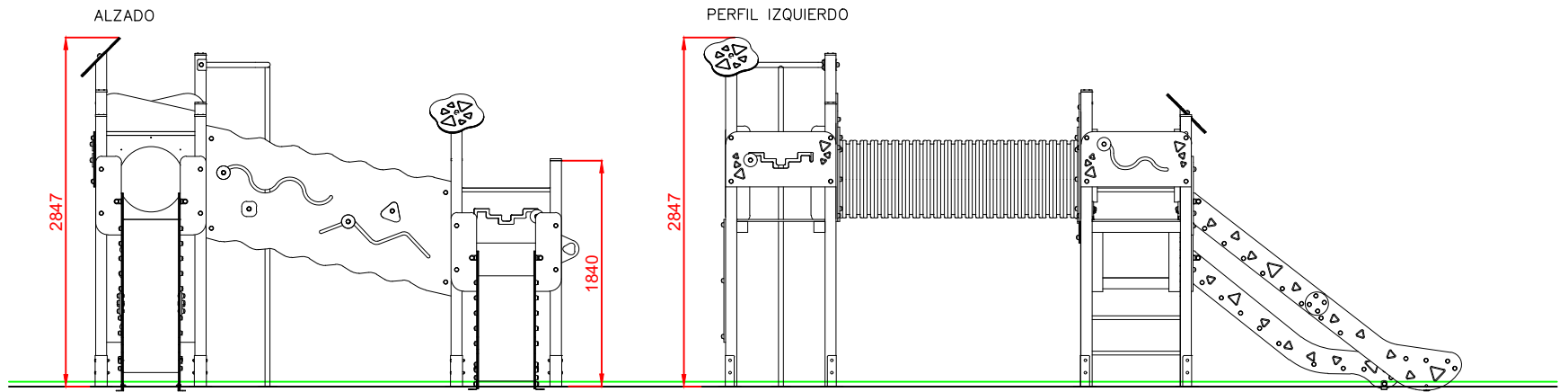

ÁREA DE SEGURIDAD
Superficie= 47,40 m2
E: 1/2

Dibujado		PLANO 1 VISTAS GENERALES		Ref: MAXI-09
Revisado				
Aprobado				
Descripción:		Escala:	Nº Hoja	
TORRE MAXI 09			2/4	
		Fecha:	28/08/2019	

PLANTA CIMENTACIÓN

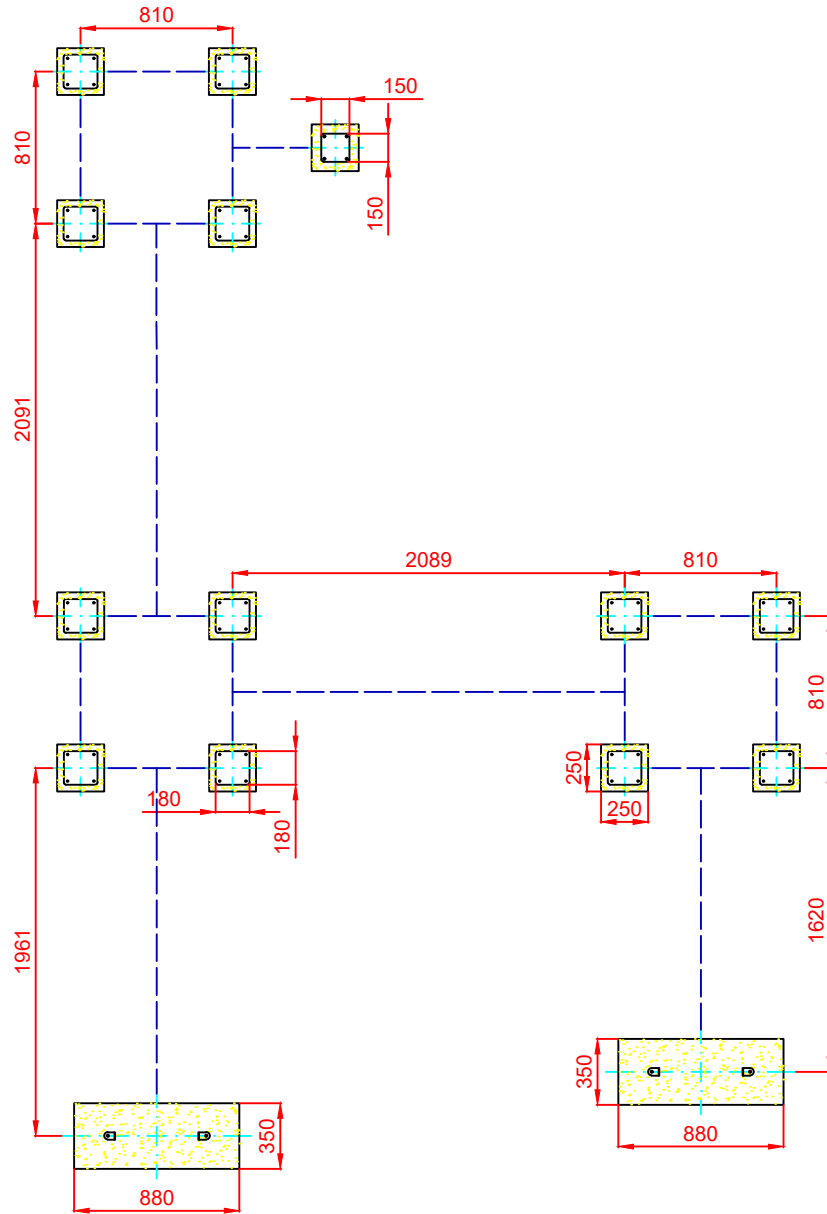

DETALLES CIMENTACIÓN

ESQUEMA DE CIMENTACIÓN EN ARENA

E: 2/1

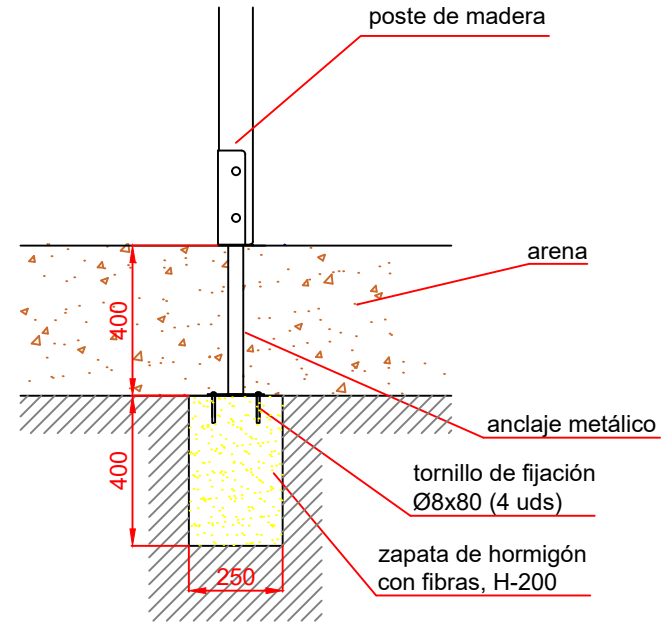

ESQUEMA DE CIMENTACIÓN EN HORMIGÓN

E: 2/1

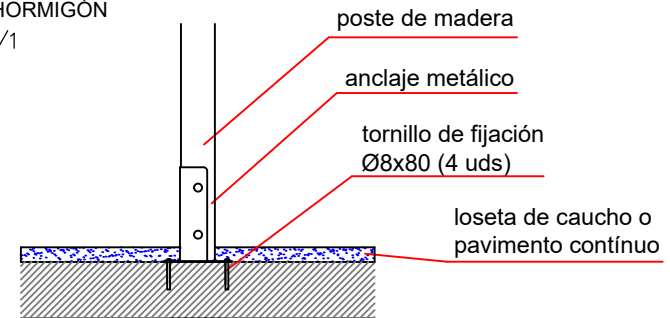

Dibujado		PLANO 2		Ref:	MAXI-09
Revisado		CIMENTACIÓN Y ANCLAJES			
Aprobado					
Descripción:			Escala:	Nº Hoja	
TORRE MAXI 09				2/4	
			Fecha:	28/08/2019	

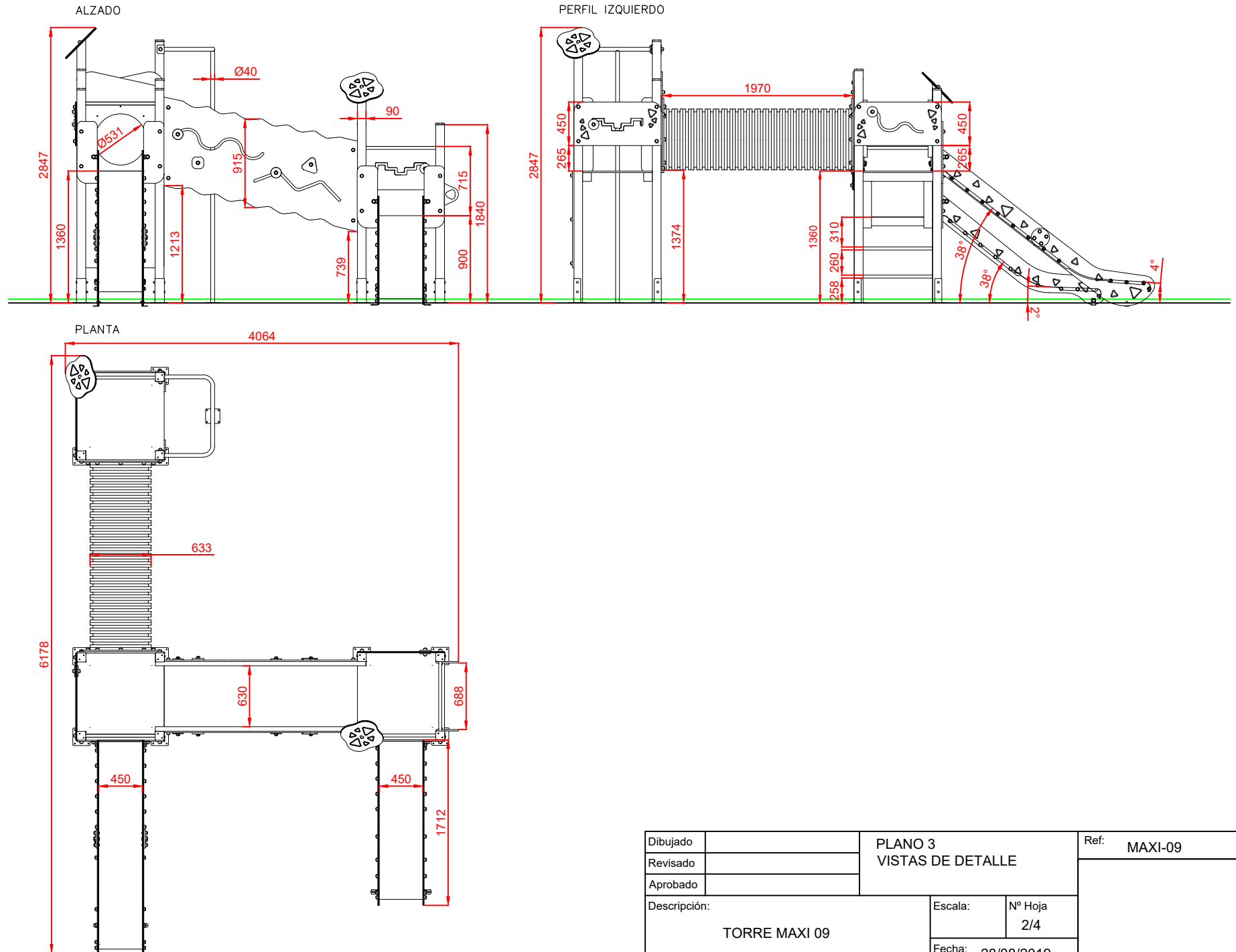

Dibujado		PLANO 3 VISTAS DE DETALLE	Ref:	MAXI-09
Revisado				
Aprobado				
Descripción:			Escala:	Nº Hoja
TORRE MAXI 09				2/4
			Fecha:	28/08/2019