

DOCUMENTACIÓN TÉCNICA



Ref.: MAXMAC01

Torre Maxi "Macedonia 01"

UNE EN 1176-1:2018

UNE EN 1176-3:2018

Altura libre de caída: 1,36 m
Edad recomendada de uso: a partir de 3 años
Madera de pino tratada en autoclave Nivel IV
Componentes plásticos: Polietileno de alta densidad con protección UV
Componentes metálicos galvanizados
Tobogán con rampa de acero inoxidable
Tubos de barrera de acero inoxidable
Tornillería protegida con tapones de polipropileno

ALZADO

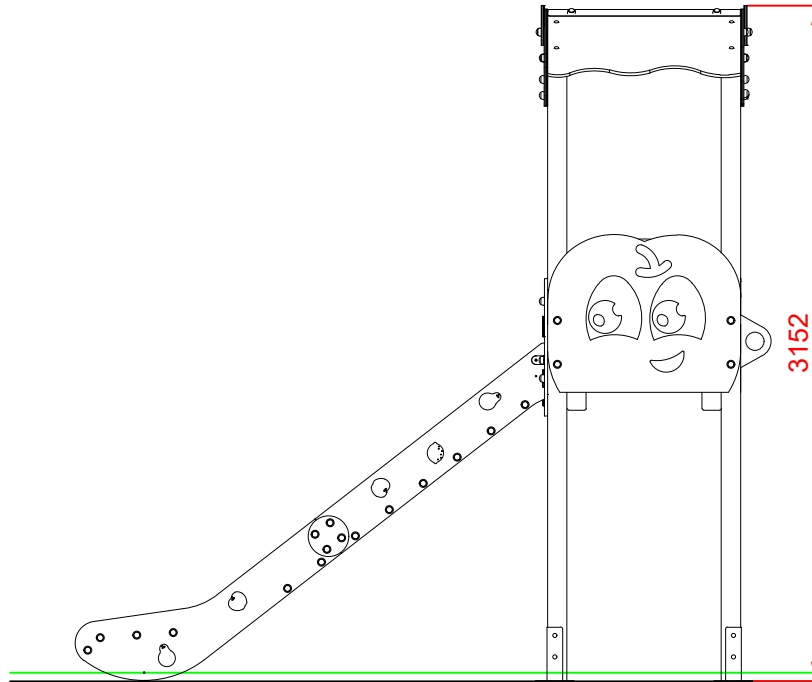

PERFIL IZQUIERDO

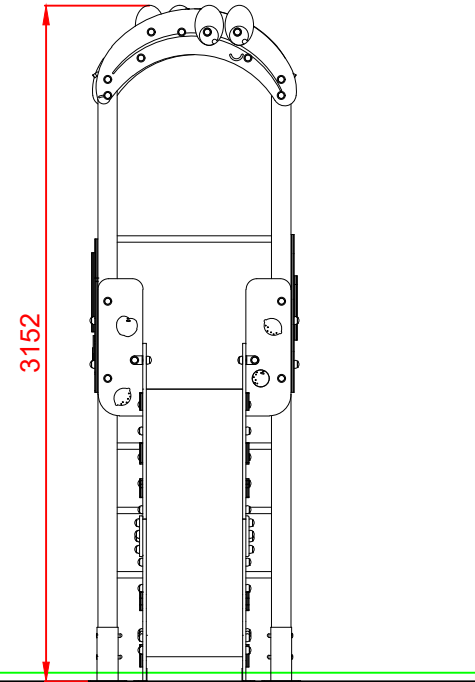

PLANTA

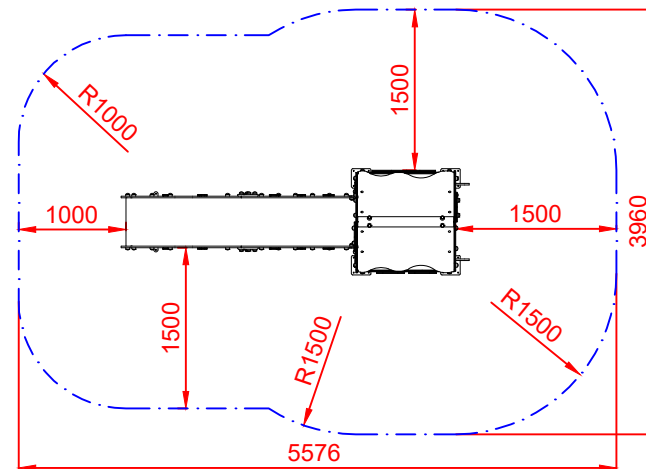
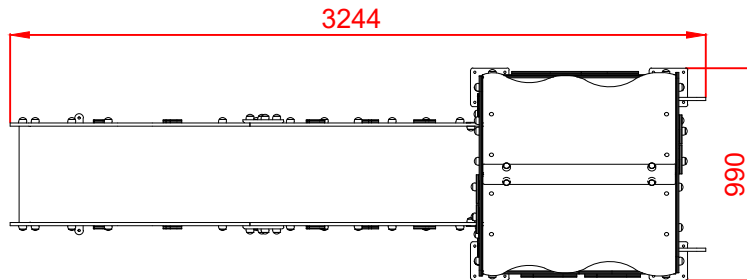

ÁREA DE SEGURIDAD
Superficie= 19,44 m2
E: 1/2

Dibujado		PLANO 1 VISTAS GENERALES	Ref: MAXMAC01	
Revisado				
Aprobado				
Descripción:		Escala:	Nº Hoja	
TORRE MAXI "MACEDONIA 01"			2/4	
		Fecha:	12/09/2019	

PLANTA CIMENTACIÓN

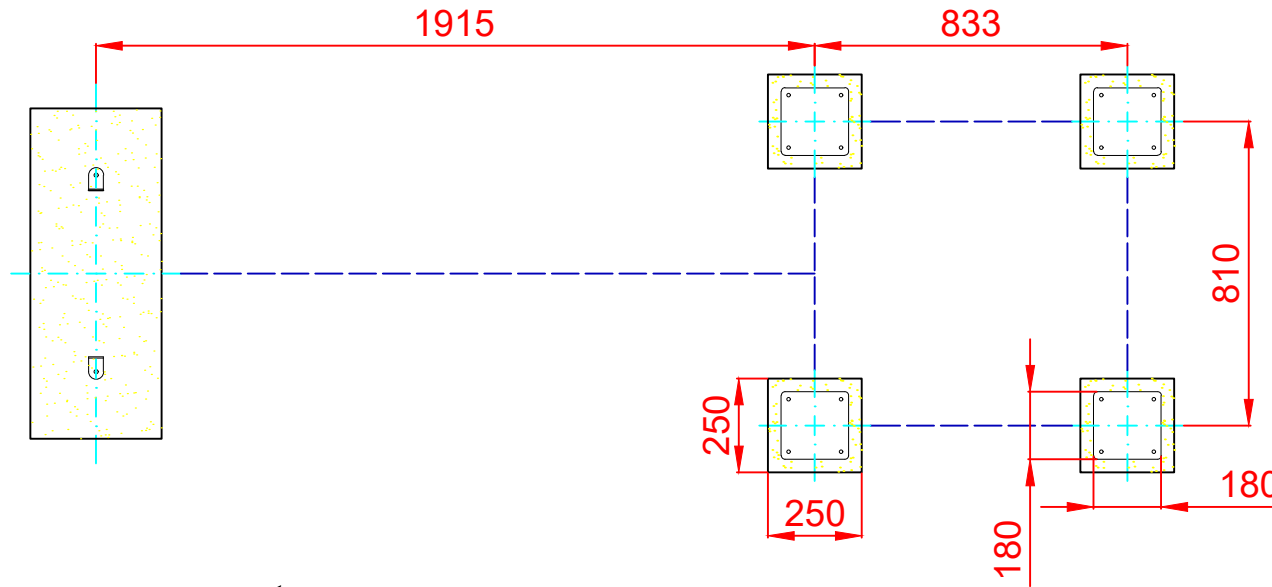

DETALLES CIMENTACIÓN

ESQUEMA DE CIMENTACIÓN EN ARENA

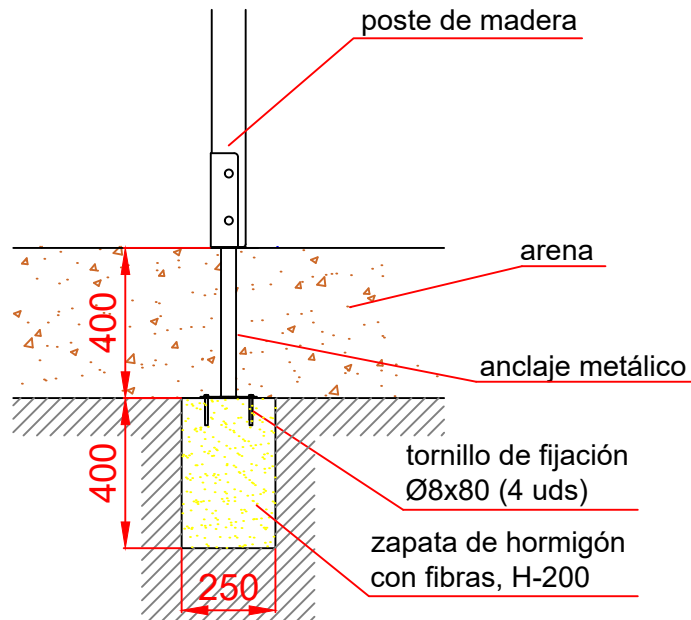

ESQUEMA DE CIMENTACIÓN EN HORMIGÓN

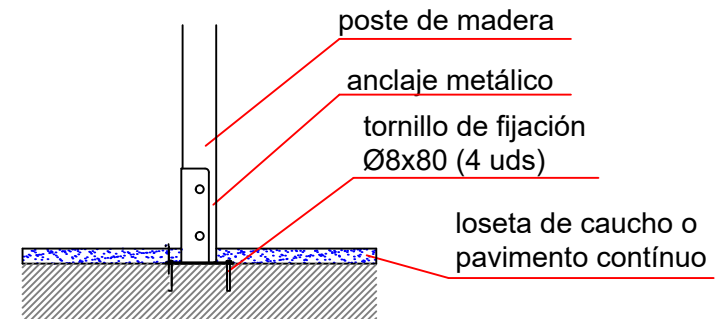

Dibujado		PLANO 2 CIMENTACIÓN Y ANCLAJES	Ref:	MAXMAC01
Revisado				
Aprobado				
Descripción:		Escala:	Nº Hoja	
TORRE MAXI "MACEDONIA 01"			2/4	
		Fecha:	12/09/2019	

ALZADO

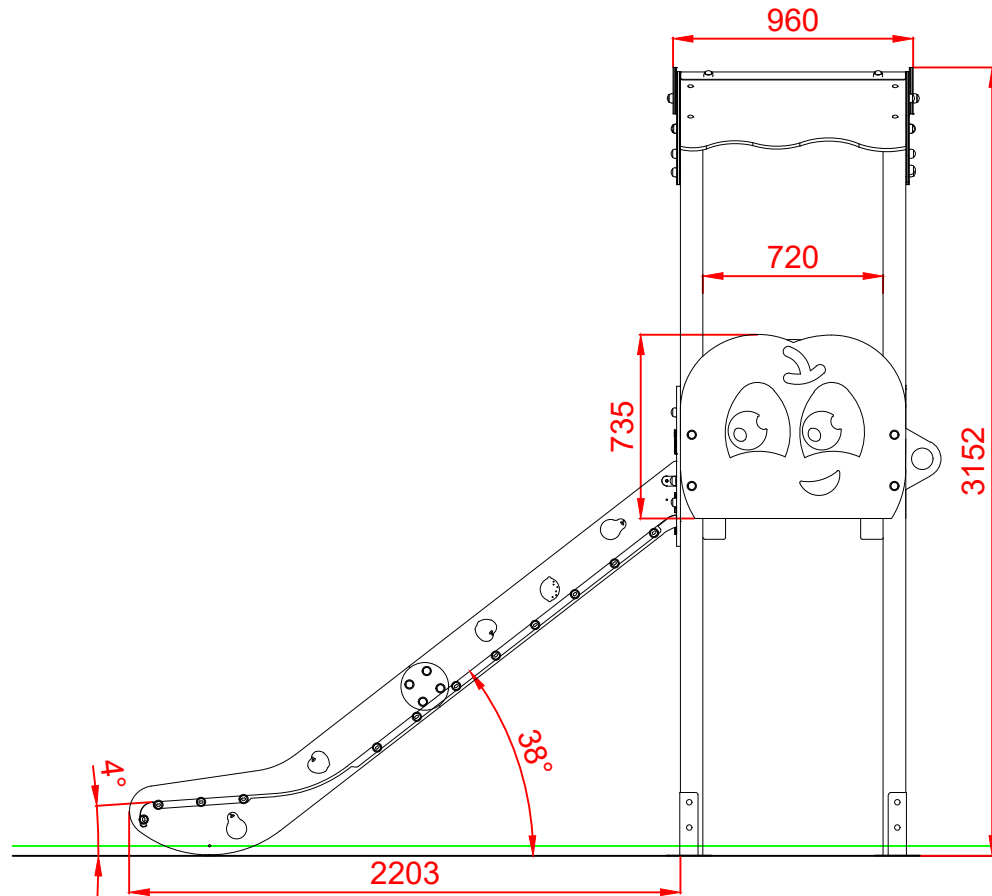

PERFIL IZQUIERDO

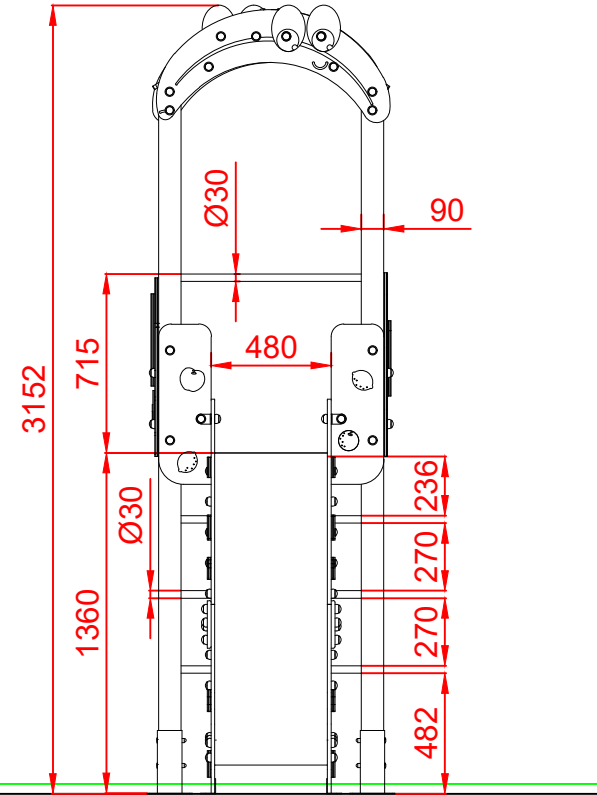

PLANTA

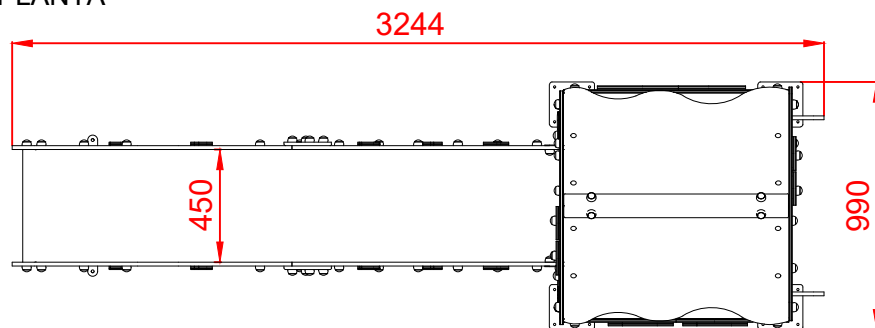

Dibujado		PLANO 3 VISTAS DE DETALLE	Ref:	MAXMAC01
Revisado				
Aprobado				
Descripción:		TORRE MAXI "MACEDONIA 01"	Escala:	Nº Hoja 2/4
			Fecha:	12/09/2019