

DOCUMENTACIÓN TÉCNICA



Ref.: MAXSO03

Torre Maxi "India 01"

UNE EN 1176-1:2018

UNE EN 1176-3:2018

Altura libre de caída: 1,36 m

Edad recomendada de uso: a partir de 3 años

Madera de pino tratada en autoclave Nivel IV

Componentes plásticos: Polietileno de alta densidad con protección UV

Componentes metálicos galvanizados

Tobogán con rampa de acero inoxidable

Tubos de barrera de acero inoxidable

Tornillería protegida con tapones de polipropileno

ALZADO

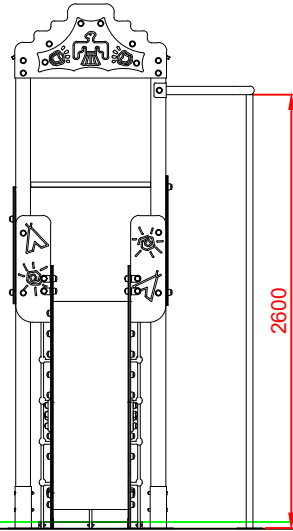

PERFIL IZQUIERDO

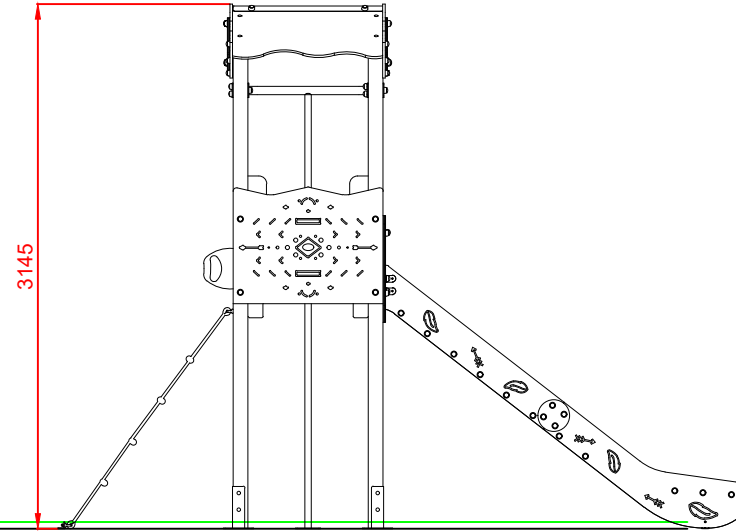

PLANTA

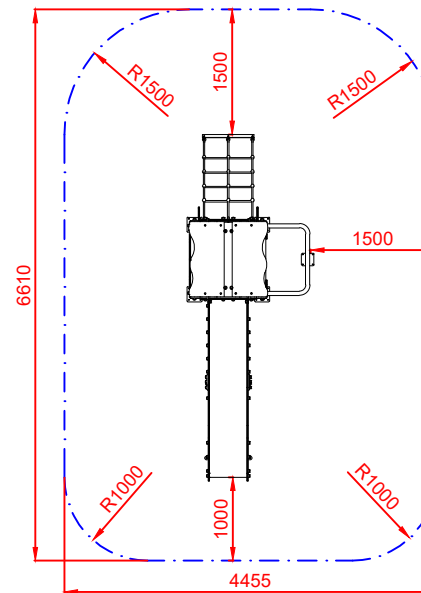
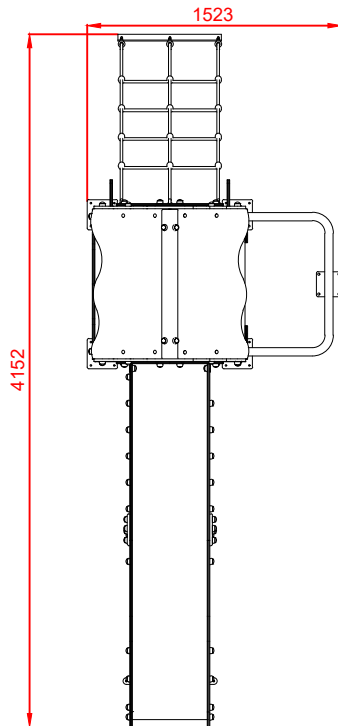

ÁREA DE SEGURIDAD
Superficie= 28,05 m2
E: 1/2

Dibujado		PLANO 1 VISTAS GENERALES		Ref:	MAXSO03
Revisado					
Aprobado					
Descripción:			Escala:	Nº Hoja	
TORRE MAXI "INDIA 01"				2/4	
			Fecha:	1/10/2019	

PLANTA CIMENTACIÓN

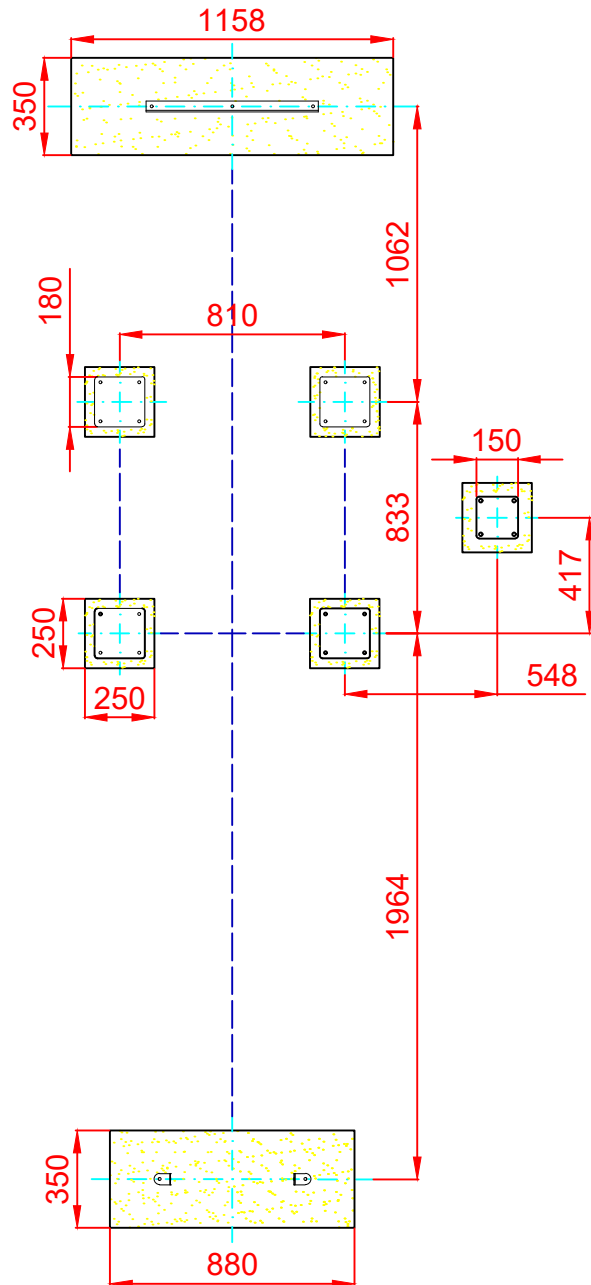

DETALLES CIMENTACIÓN

ESQUEMA DE CIMENTACIÓN EN ARENA

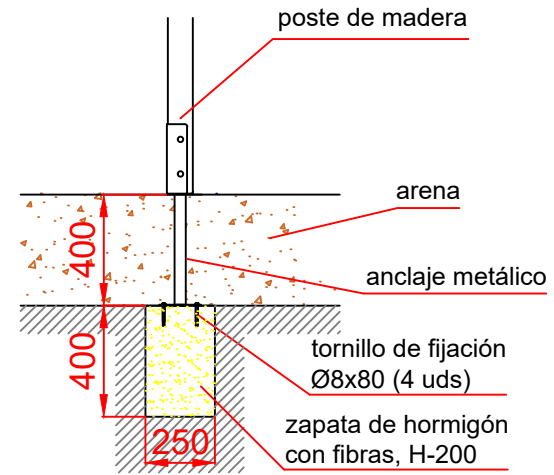

ESQUEMA DE CIMENTACIÓN EN HORMIGÓN

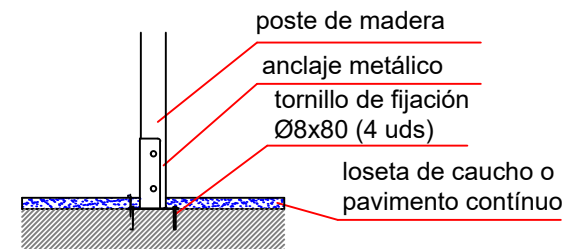

Dibujado		PLANO 2 CIMENTACIÓN Y ANCLAJES	Ref:	MAXSO03
Revisado				
Aprobado				
Descripción:		Escala:	Nº Hoja	
TORRE MAXI "INDIA 01"			3/4	
		Fecha:	1/10/2019	

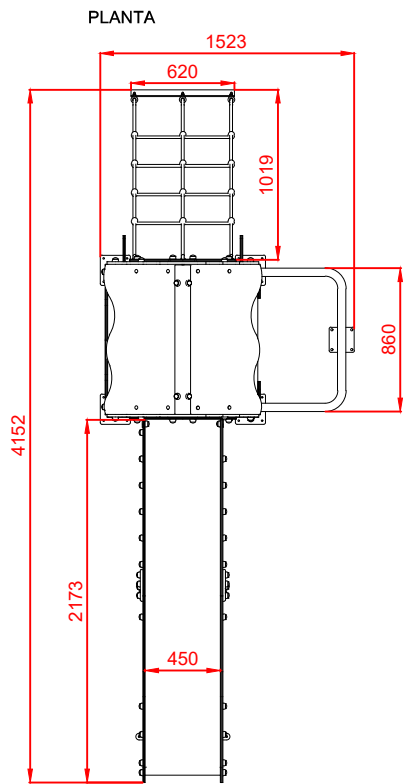
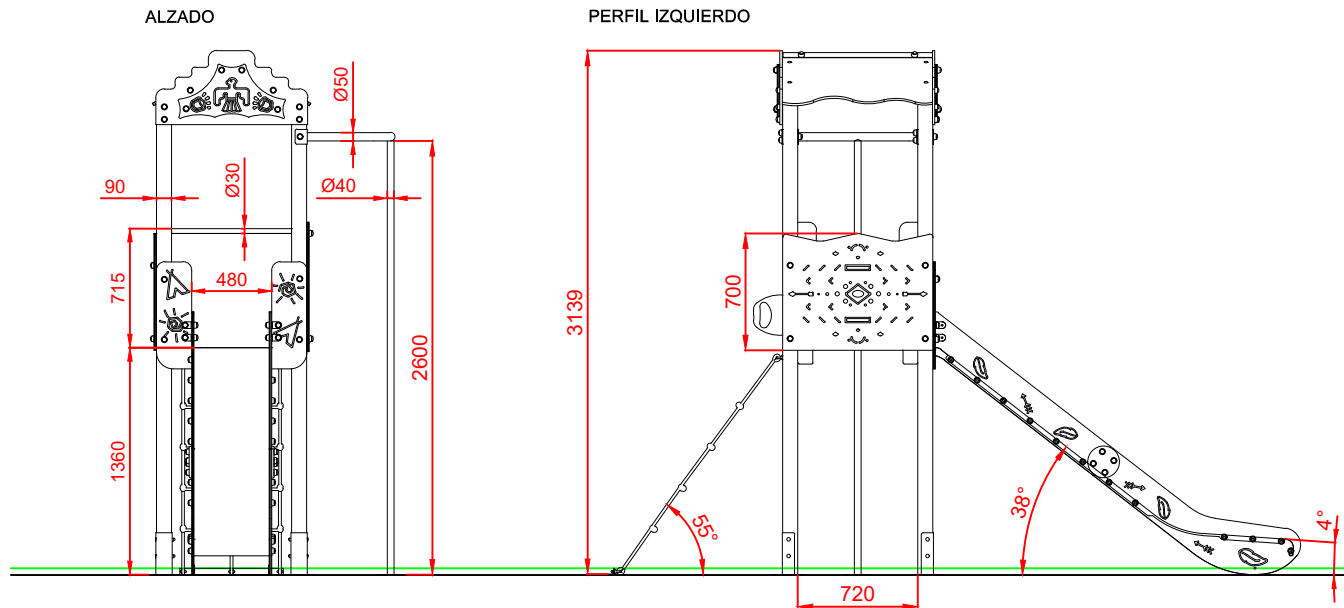

Dibujado		PLANO 3 VISTAS DE DETALLE	Ref:	MAXSO03
Revisado				
Aprobado				
Descripción:		TORRE MAXI "INDIA 01"	Escala:	Nº Hoja 4/4
			Fecha:	1/10/2019