

DOCUMENTACIÓN TÉCNICA



Ref.: MAXSO04

Torre Maxi "India 02"

UNE EN 1176-1:2018

UNE EN 1176-3:2018



Altura libre de caída: 1,36 m

Edad recomendada de uso: a partir de 3 años

Madera de pino tratada en autoclave Nivel IV

Componentes plásticos: Polietileno de alta densidad con protección UV

Componentes metálicos galvanizados

Tobogán con rampa de acero inoxidable

Tubos de barrera de acero inoxidable

Tornillería protegida con tapones de polipropileno

Asiento plano

ALZADO

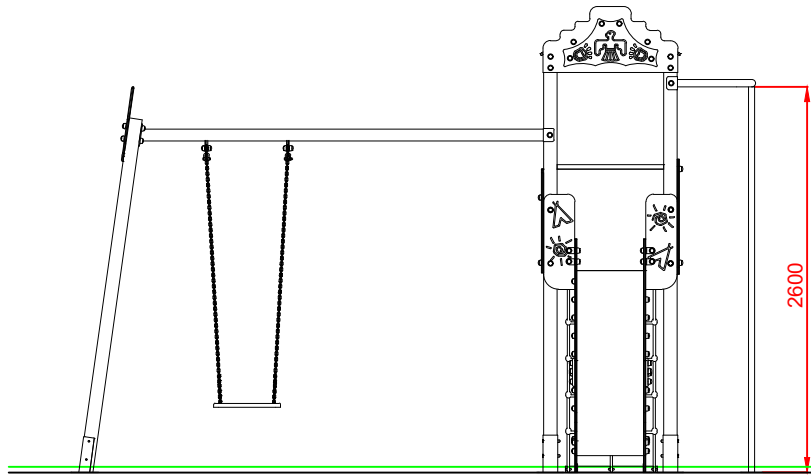

PERFIL IZQUIERDO

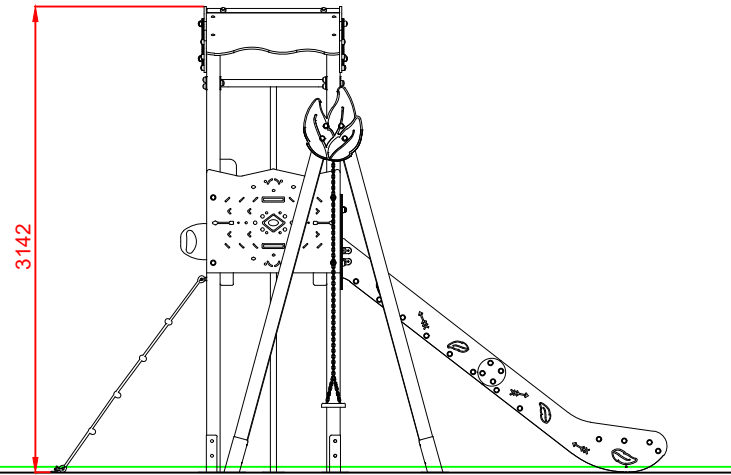

PLANTA

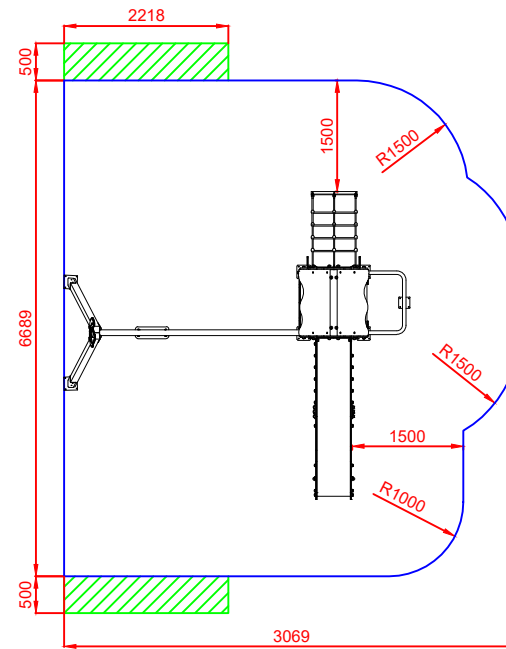
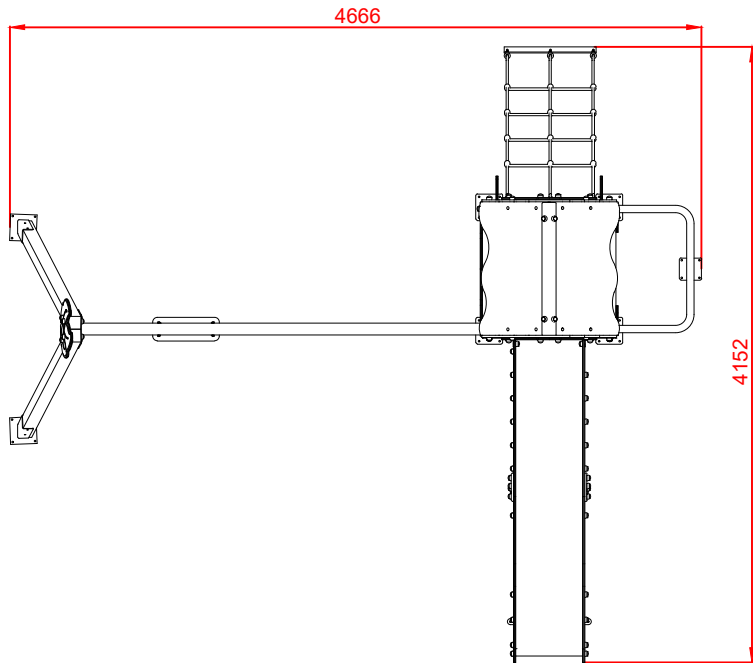

ÁREA DE SEGURIDAD
Superficie= 37,44 m2
E:1/2

Dibujado		PLANO 1 VISTAS GENERALES	Ref: MAXSO04	
Revisado				
Aprobado				
Descripción:		Escala:	Nº Hoja	
TORRE MAXI "INDIA 02"			2/4	
		Fecha:	2/10/2019	

DETALLES CIMENTACIÓN

ESQUEMA DE CIMENTACIÓN EN ARENA

E:2/1

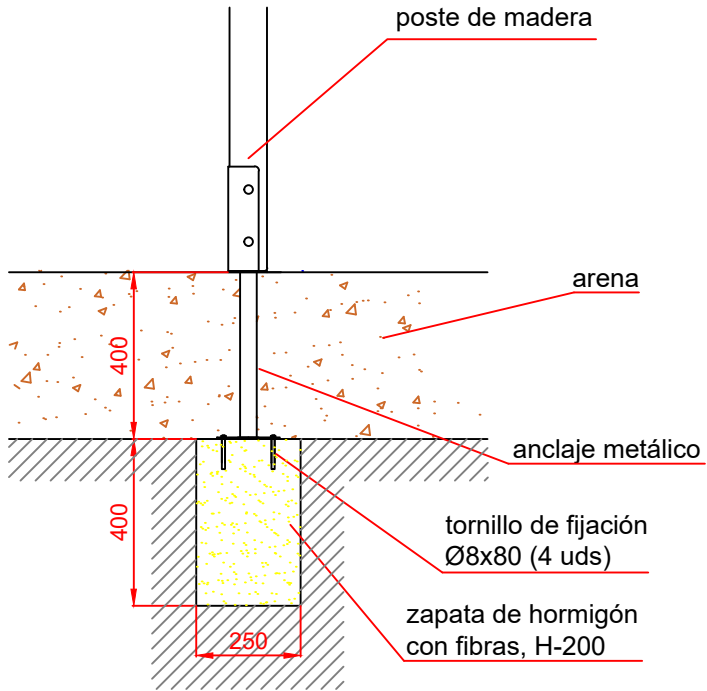

ESQUEMA DE CIMENTACIÓN EN HORMIGÓN

E:2/1

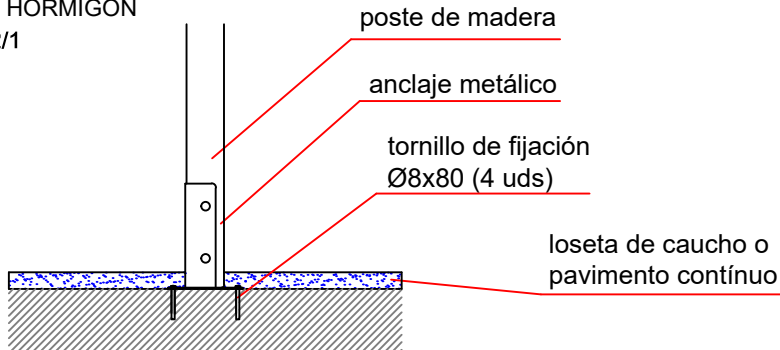

PLANTA DE CIMENTACIÓN

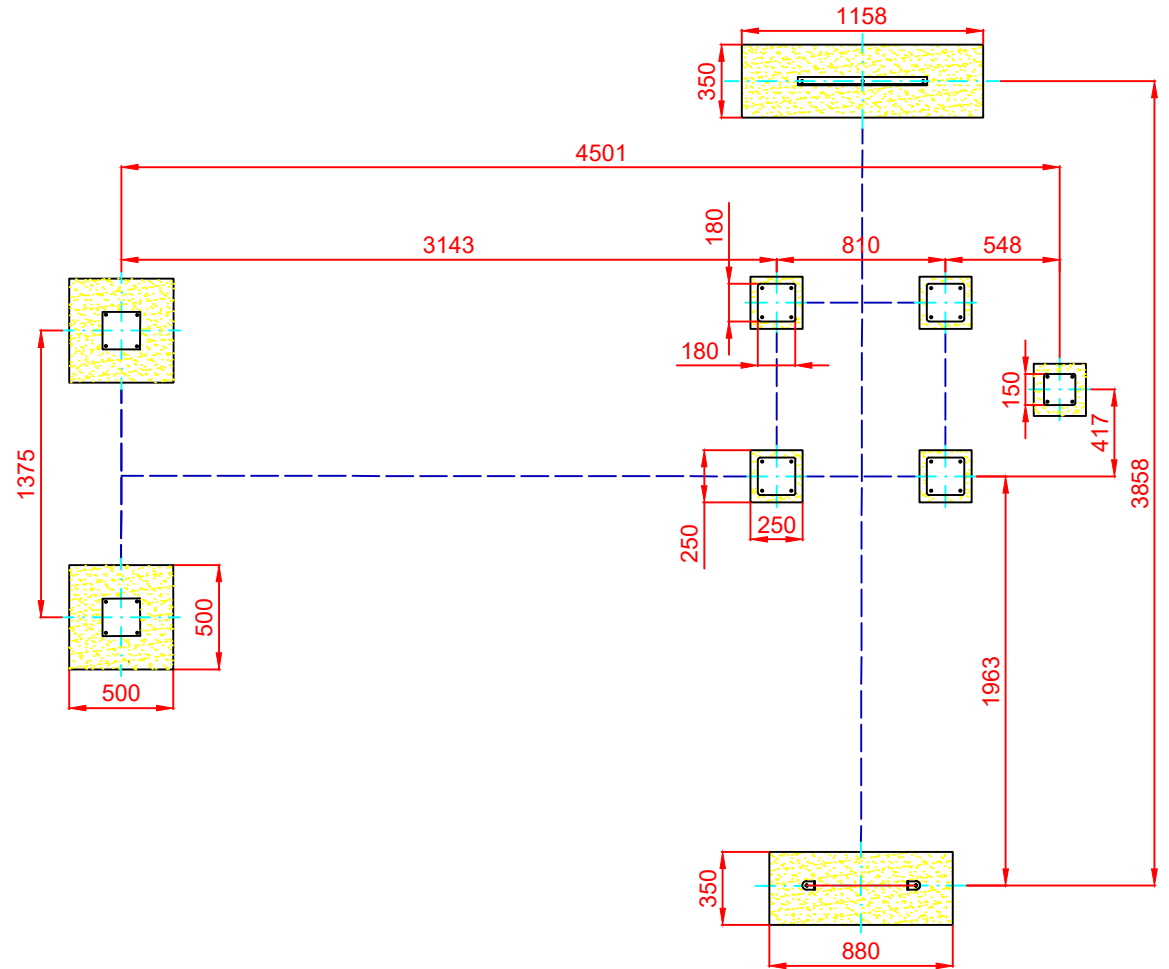

Dibujado		PLANO 2 CIMENTACIÓN Y ANCLAJES	Ref:	MAXSO04
Revisado				
Aprobado				
Descripción:		Escala:	Nº Hoja	
TORRE MAXI "INDIA 02"			2/4	
		Fecha:	2/09/2019	

ALZADO

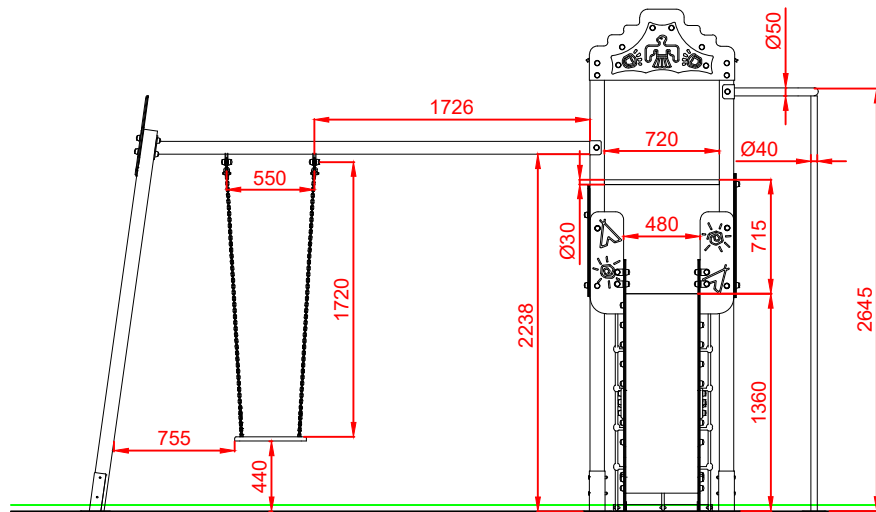

PERFIL IZQUIERDO

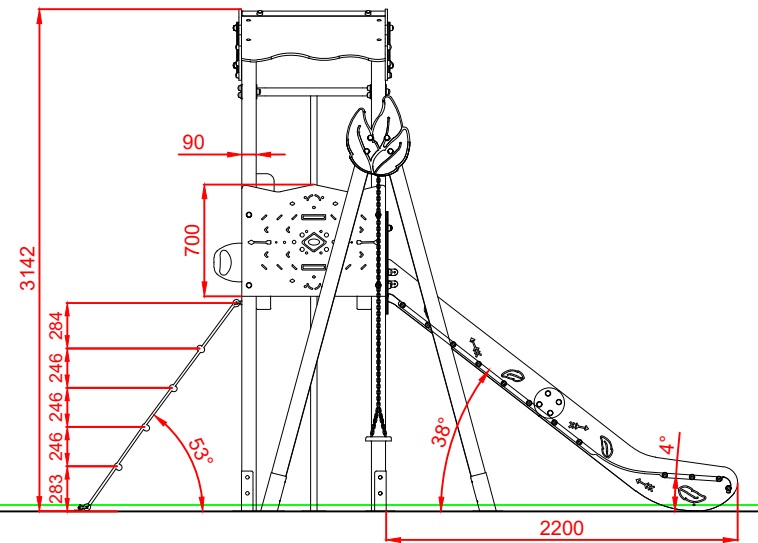

PLANTA

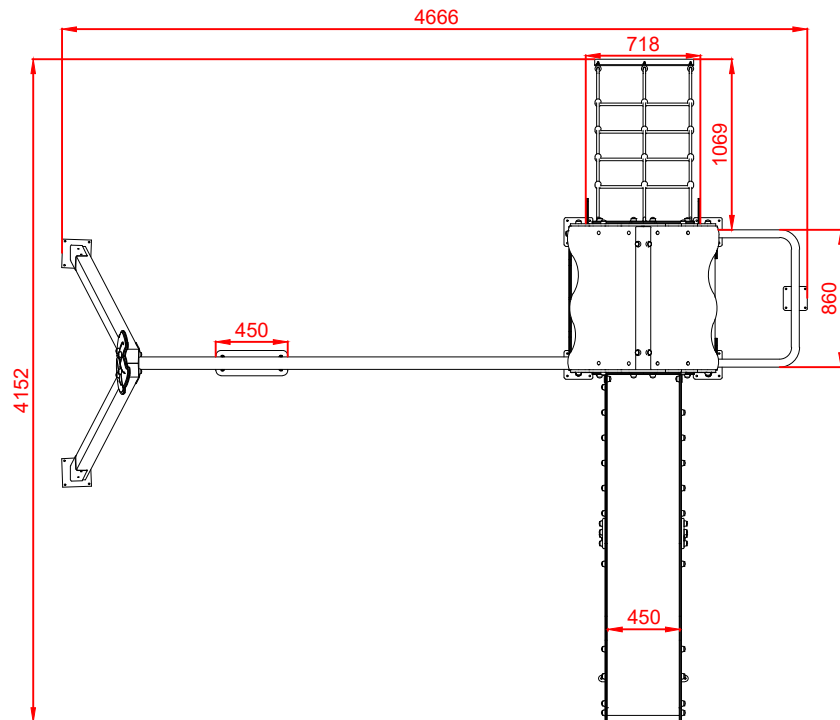

Dibujado		PLANO 3 VISTAS DE DETALLE	Ref:	MAXSO04
Revisado				
Aprobado				
Descripción:		TORRE MAXI "INDIA 02"	Escala:	Nº Hoja 2/4
			Fecha:	2/10/2019