

DOCUMENTACIÓN TÉCNICA

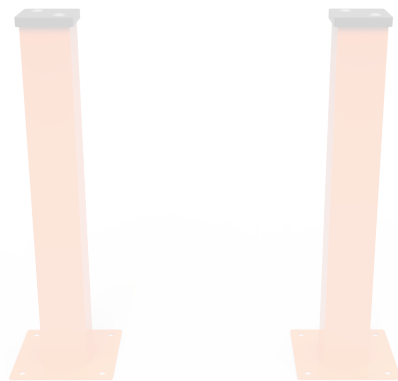

Ref.: MC06

Bastones de Equilibrio

EN-UNE 16630



Edad recomendada jóvenes y adultos
que midan más de 1,40 m de estatura

Altura libre de caída 0,62 m

Componentes de acero carbono

Tratamiento galvanizado y pintado al horno

Tornillería protegida con tapones de polipropileno

1 usuario

ALZADO

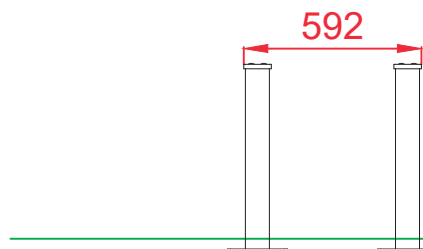

PERFIL



PLANTA

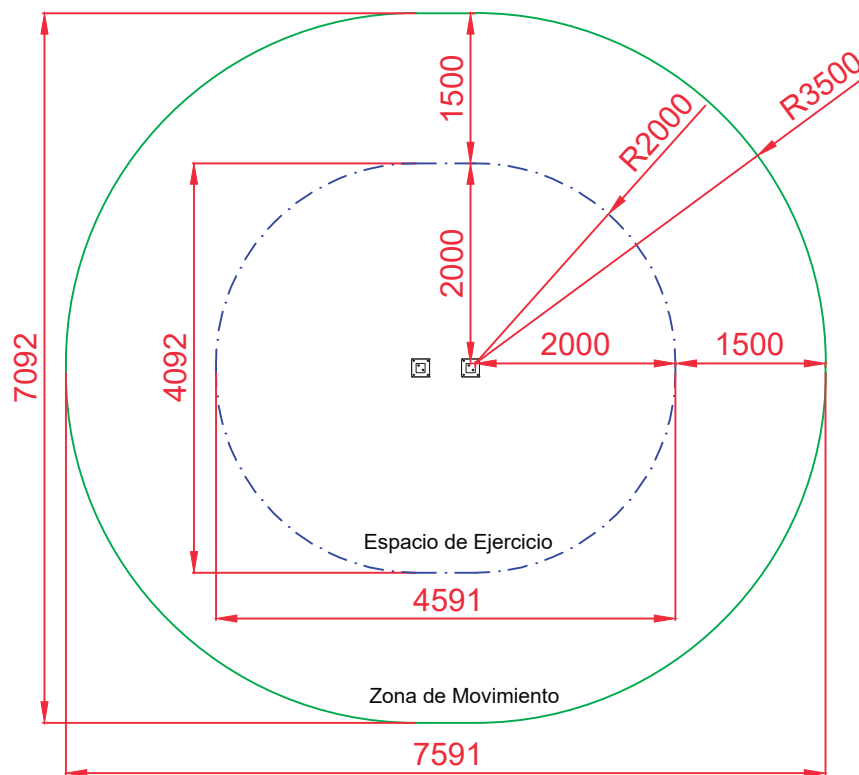
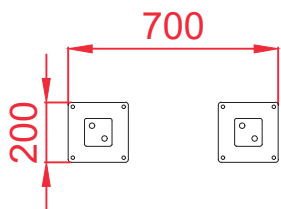

Área Movimiento: 43,32 m2
 Área Ejercicio: 15,35 m2
 Escala 1:3

Dibujado		PLANO 1		Ref: MC06
Revisado		VISTAS GENERALES		
Aprobado				
Descripción:			Escala:	Hoja:
BASTONES DE EQUILIBRIO				2/5
			Fecha:	09/07/2019

DETALLES CIMENTACIÓN

ESQUEMA DE CIMENTACIÓN EN ARENA

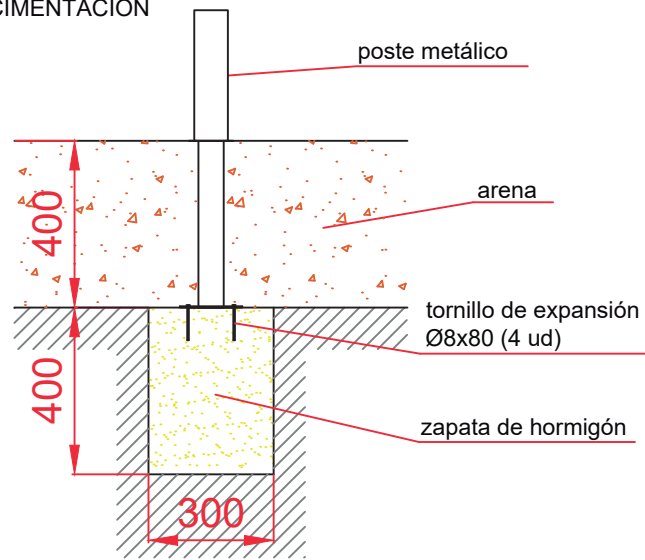

PLANTA

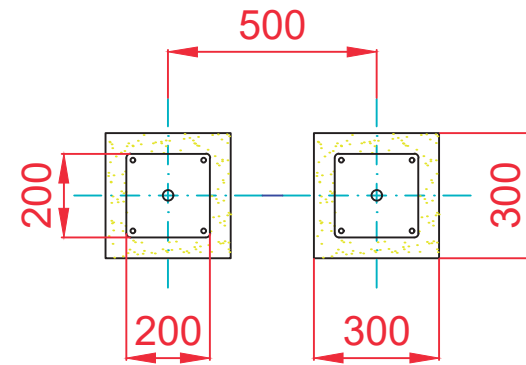

ESQUEMA DE CIMENTACIÓN EN HORMIGÓN

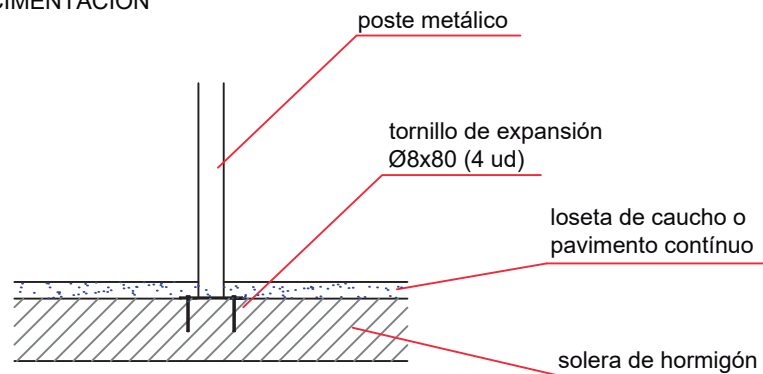

DETALLE DE ANCLAJE

Dibujado		PLANO 2 CIMENTACIÓN		Ref: MC06
Revisado				
Aprobado				
Descripción: BASTONES DE EQUILIBRIO			Escala:	Hoja: 3/5
			Fecha:	09/07/2019

ALZADO

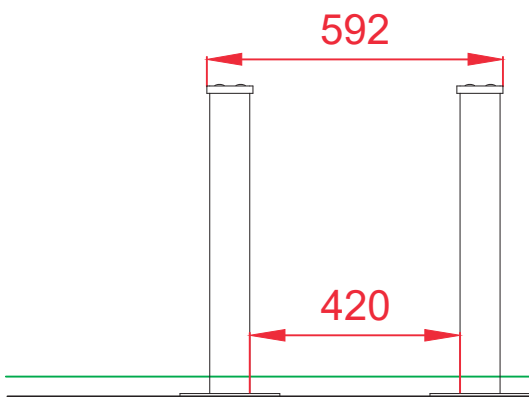

PERFIL

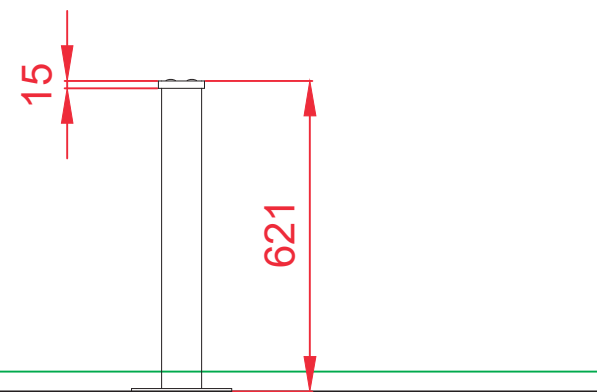

PLANTA

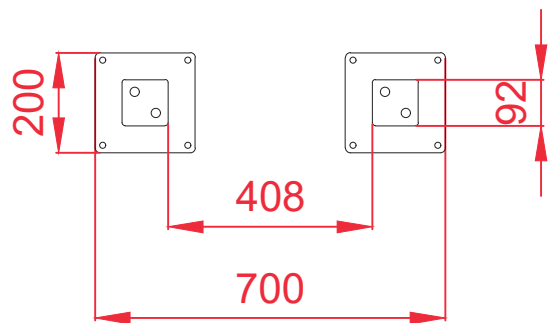

Dibujado		PLANO 3		Ref:	MC06
Revisado		VISTAS DE DETALLE			
Aprobado					
Descripción:			Escala:	Hoja:	
BASTONES DE EQUILIBRIO				4/5	
			Fecha:	09/07/2019	

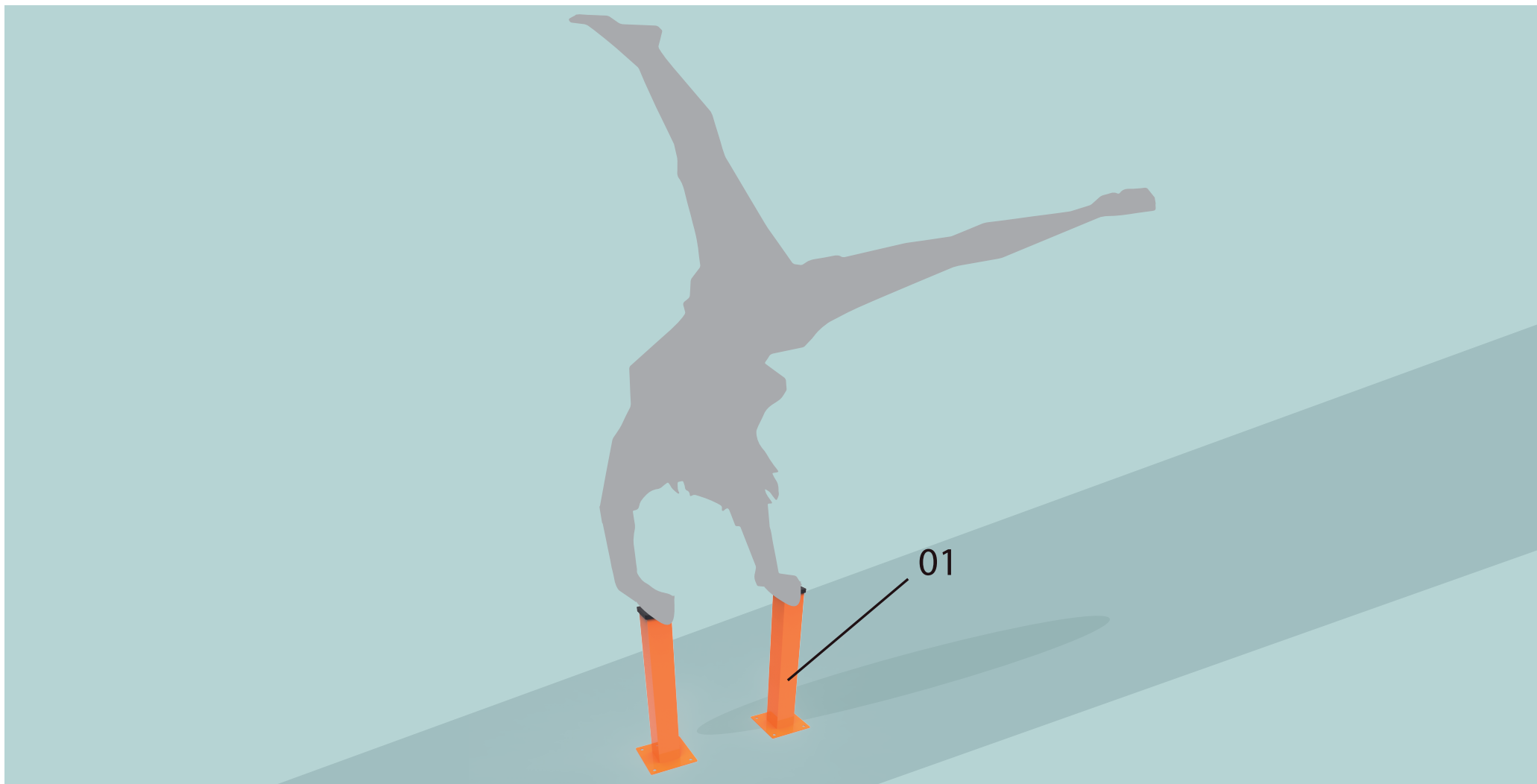

BASTONES EQUILIBRIO

01

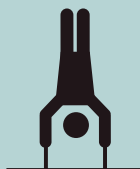

FUNCIÓN: Ejercicios para trabajar el tronco superior principalmente, mediante el equilibrio.

USO: Apoyando las manos sobre los bastones, elevar el cuerpo hasta conseguir el equilibrio en posición vertical.