

# DOCUMENTACIÓN TÉCNICA



Ref.: MINI-01

Torre Mini “MINI 01”

UNE EN 1176-1:2018

UNE EN 1176-3:2018

Altura libre de caída: 0,90 m  
Edad recomendada de uso: a partir de 3 años  
Madera de pino tratada en autoclave Nivel IV  
Componentes plásticos: Polietileno de alta densidad con protección UV  
Componentes metálicos galvanizados  
Tobogán con rampa de acero inoxidable  
Tubos de barrera de acero inoxidable  
Tornillería protegida con tapones de polipropileno

ALZADO

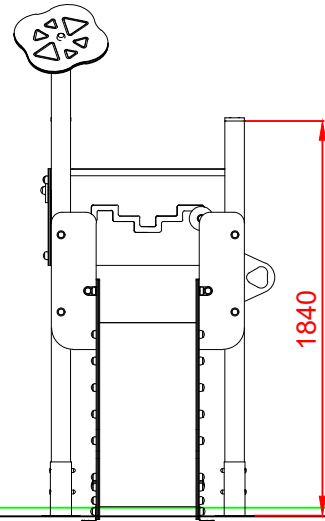

PERFIL IZQUIERDO

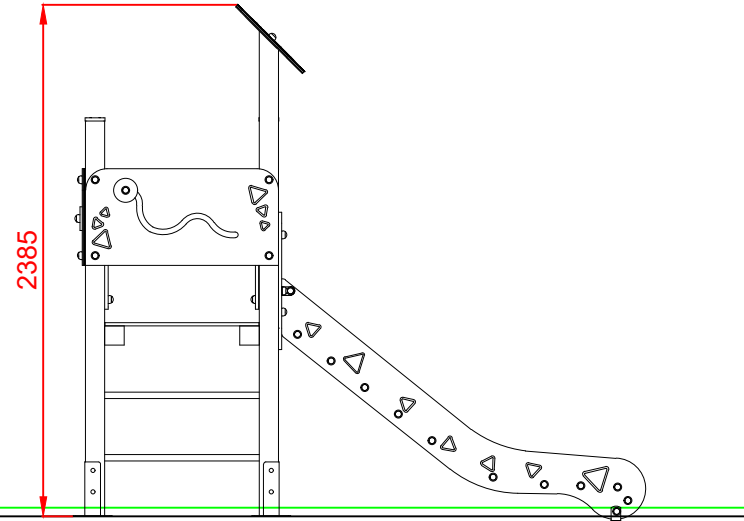

PLANTA

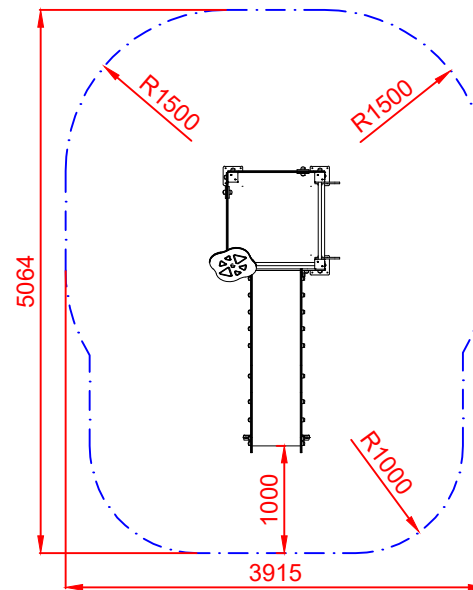
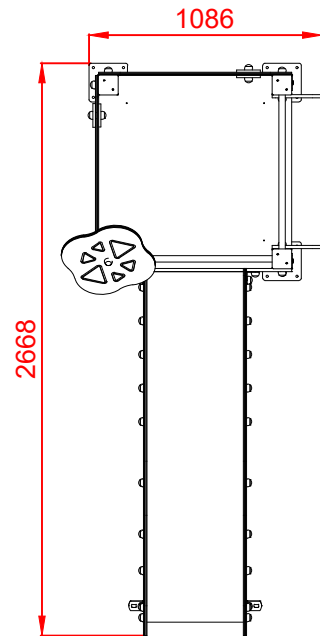

ÁREA DE SEGURIDAD  
Superficie= 17,51 m<sup>2</sup>  
E: 1/2

Dibujado		PLANO 1		Ref: MINI-01
Revisado		VISTAS GENERALES		
Aprobado				
Descripción:		Escala:	Nº Hoja	
TORRE MINI 01			2/4	
		Fecha:	27/08/2019	

# DETALLES CIMENTACIÓN

## ESQUEMA DE CIMENTACIÓN EN ARENA

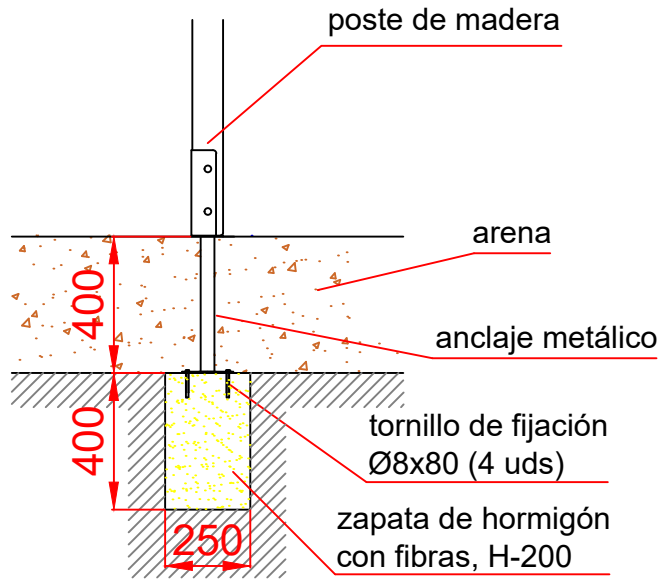

## ESQUEMA DE CIMENTACIÓN EN HORMIGÓN

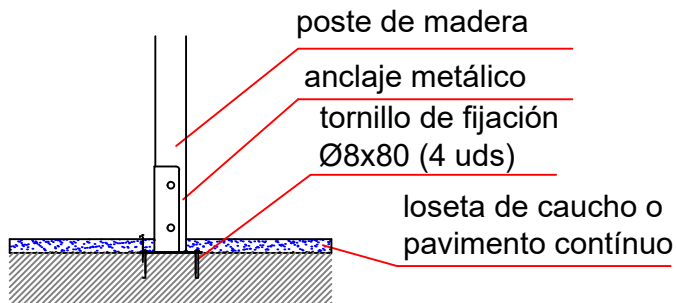

# PLANTA CIMENTACIÓN

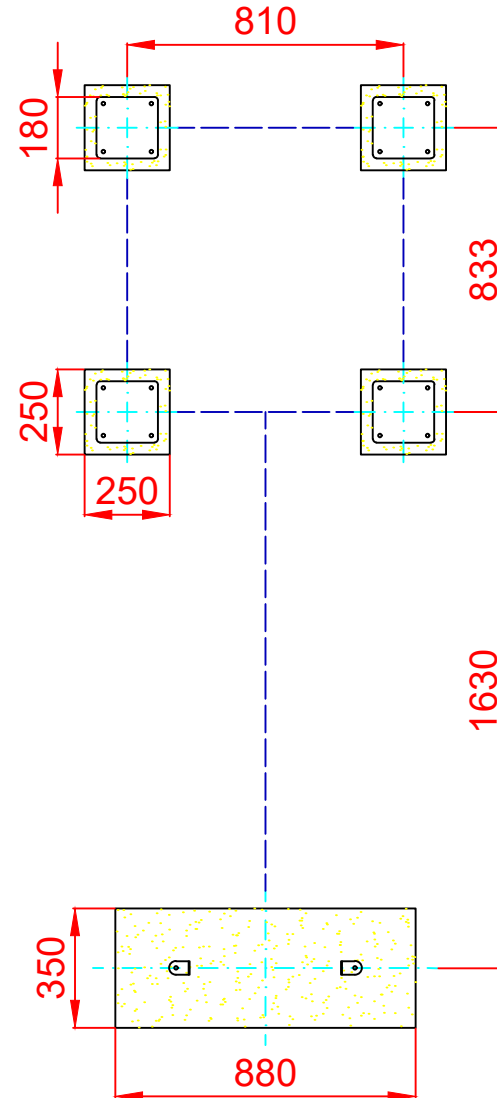

Dibujado		PLANO 2 CIMENTACIÓN Y ANCLAJES		Ref: MINI-01
Revisado				
Aprobado				
Descripción:		Escala:	Nº Hoja	
TORRE MINI 01			2/4	
		Fecha:	27/08/2019	

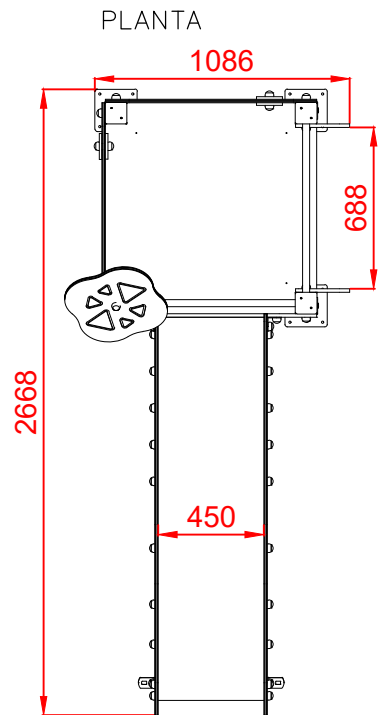
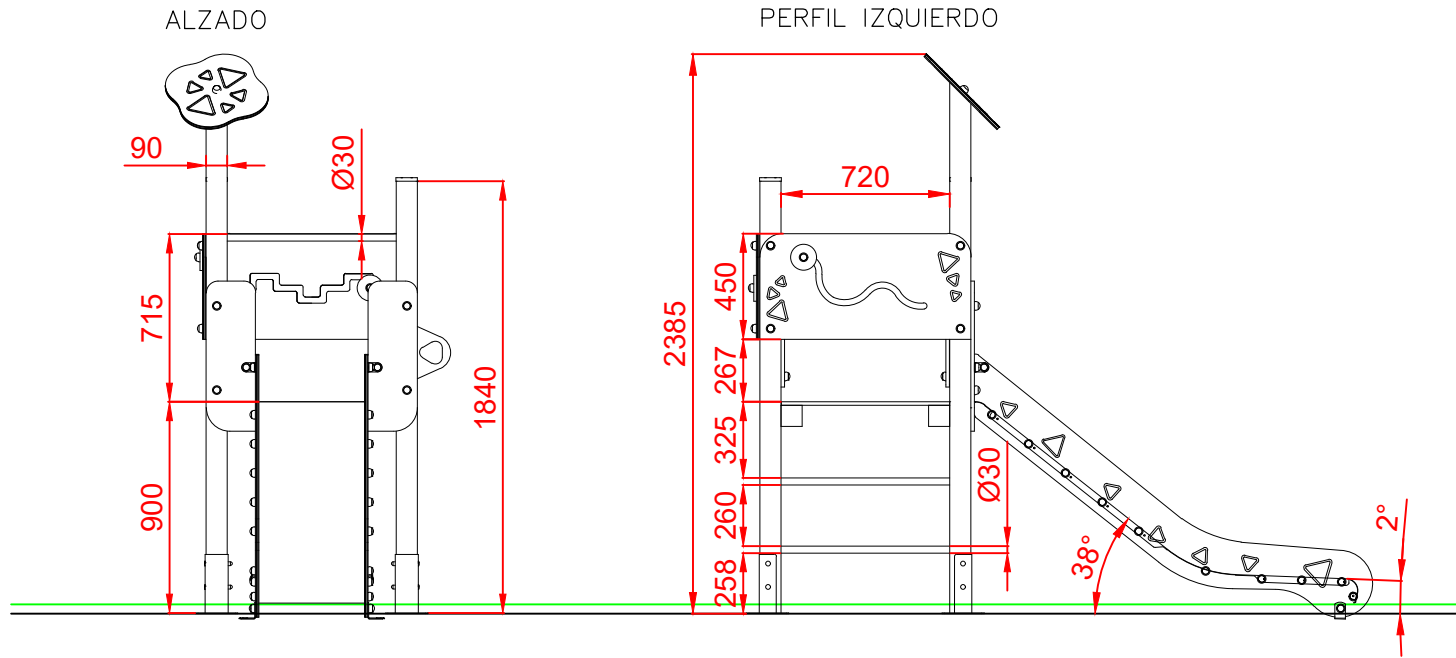

Dibujado		PLANO 3 VISTAS DE DETALLE	Ref: MINI-01	
Revisado				
Aprobado				
Descripción:		Escala:	Nº Hoja	
TORRE MINI 01			2/4	
		Fecha:	27/08/2019	