

DOCUMENTACIÓN TÉCNICA



Ref.: MXT03

Maxi Torre "Mundo"

UNE EN 1176-1:2018

UNE EN 1176-2:2018

UNE EN 1176-3:2018



Altura libre de caída: 1,36 m
Edad recomendada de uso: a partir de 3 años
Madera de pino tratada en autoclave Nivel IV
Componentes plásticos: Polietileno de alta densidad con protección UV
Componentes metálicos galvanizados
Tobogán con rampa de acero inoxidable
Tubos de barrera de acero inoxidable

AL ZADO

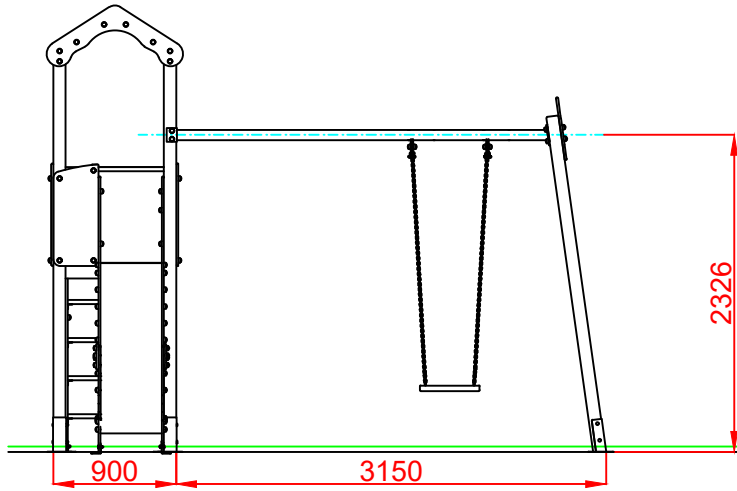

PERFIL IZQUIERDO

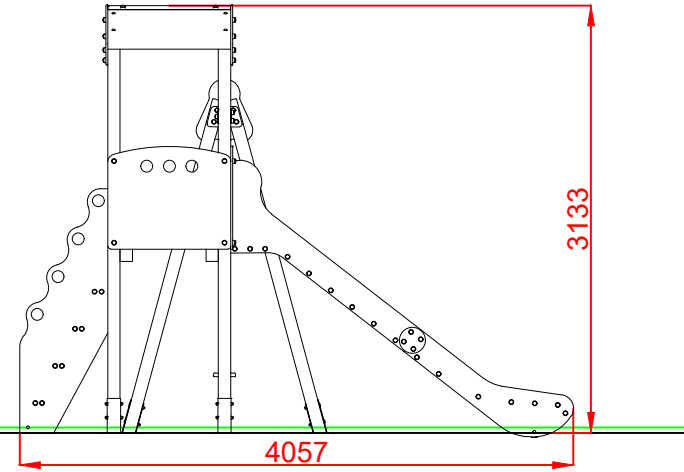

PLANTA

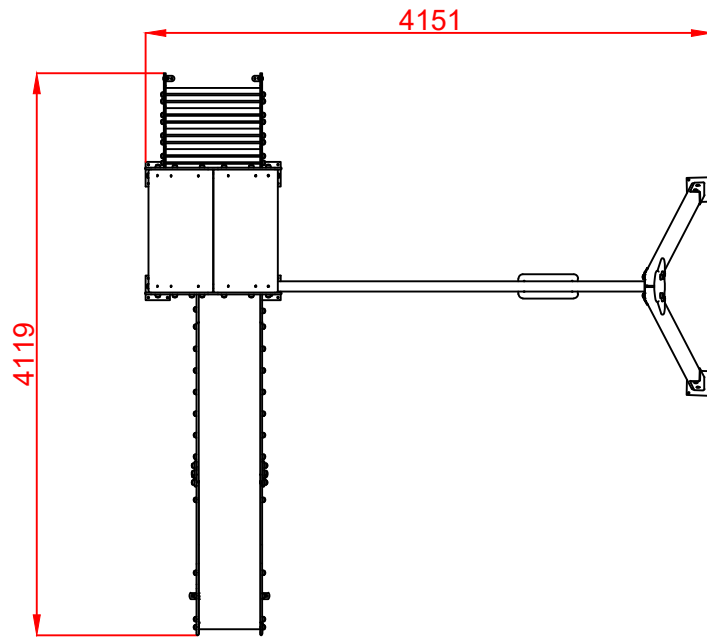

ÁREA DE SEGURIDAD
SUPERFICIE= 36.31 m2
E: 1/2

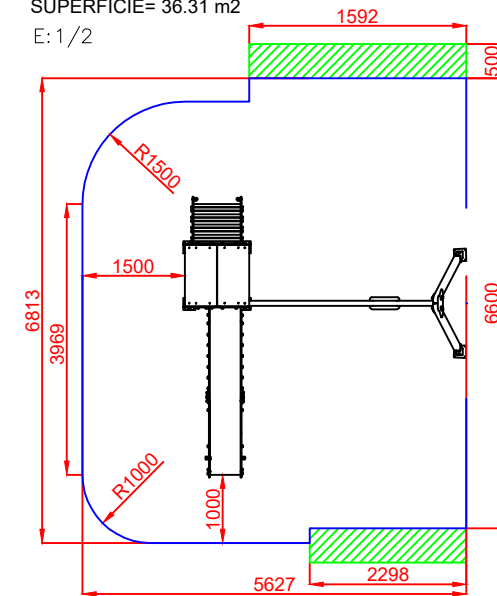

Dibujado		PLANO 1 VISTAS GENERALES	Ref: MXT03	
Revisado				
Aprobado				
Descripción:		MAXI TORRE "MUNDO"	Escala:	Nº Hoja 2/4
			Fecha:	15/05/2019

DETALLES CIMENTACIÓN

ESQUEMA DE CIMENTACIÓN EN ARENA

E: 2/1

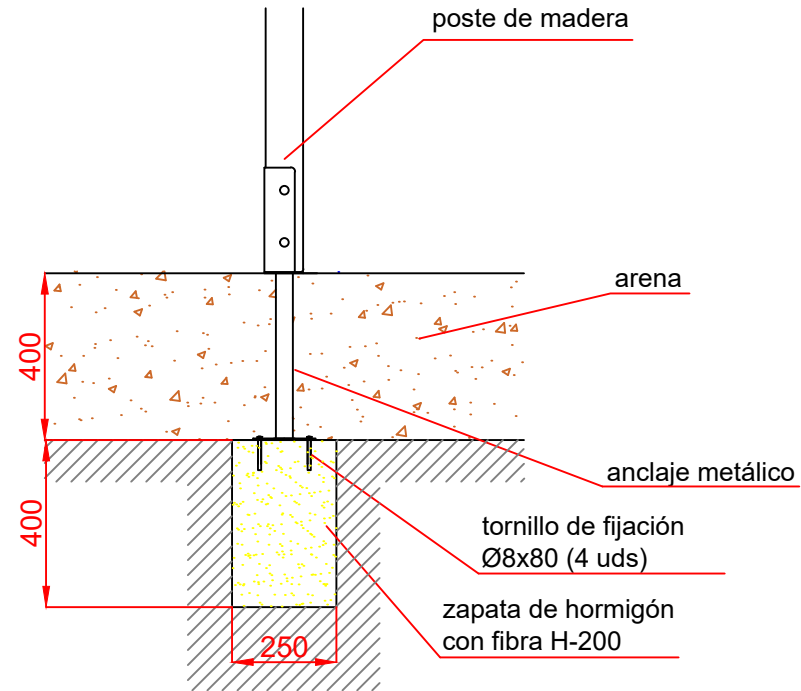

ESQUEMA DE CIMENTACIÓN EN HORMIGÓN

E: 2/1

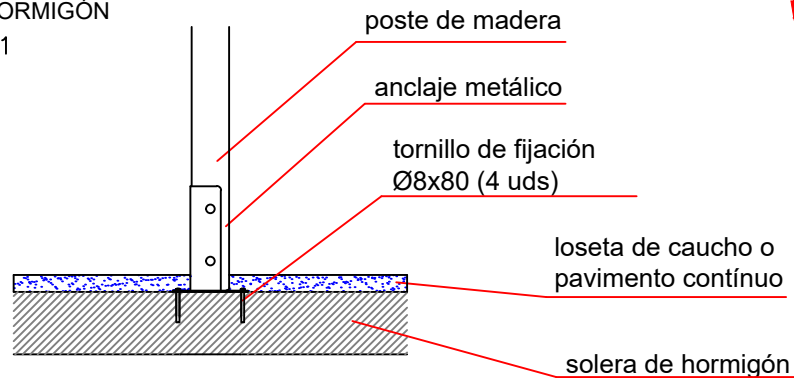

PLANTA CIMENTACIÓN

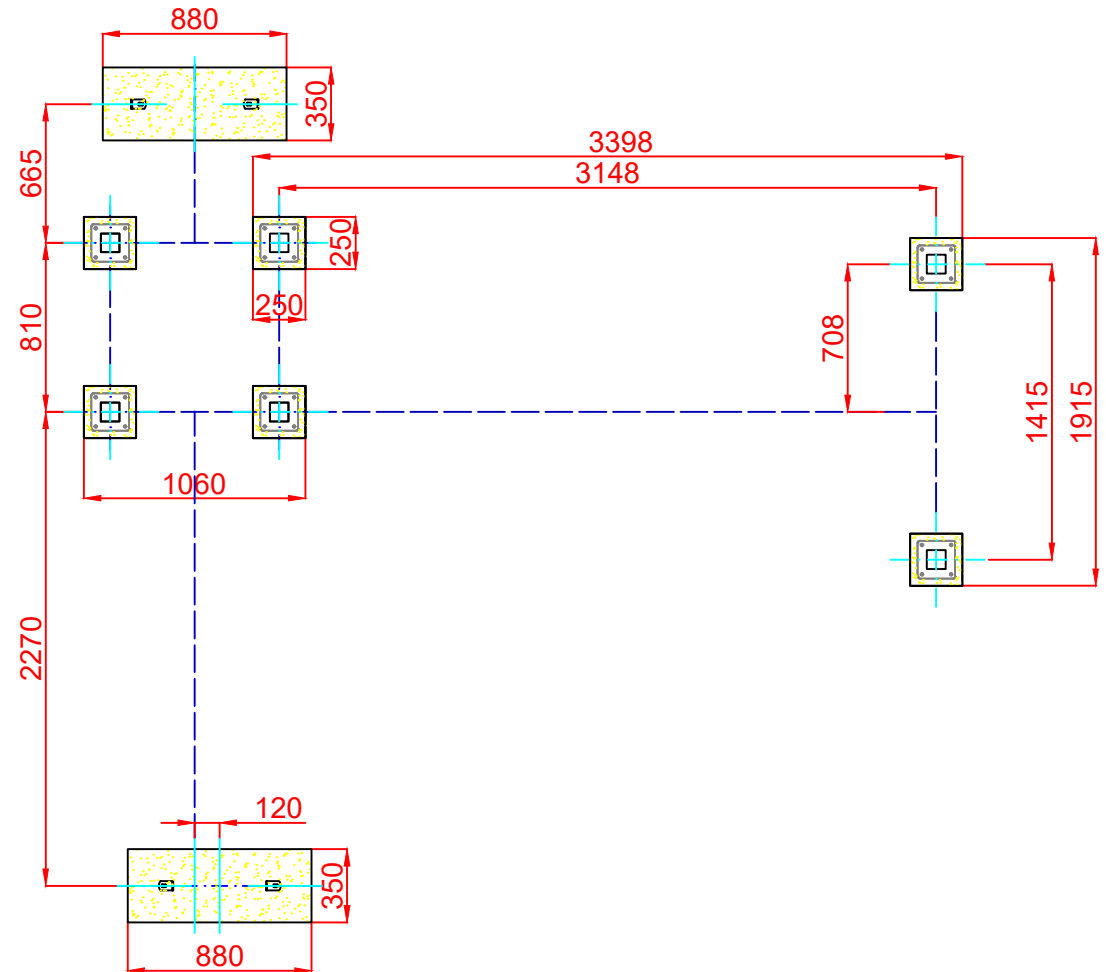

Dibujado		PLANO 2 CIMENTACIÓN Y ANCLAJES		Ref: MXT03
Revisado				
Aprobado				
Descripción:		Escala:	Nº Hoja	
MAXI TORRE "MUNDO"			3/4	
		Fecha:	15/05/2019	

ALZADO

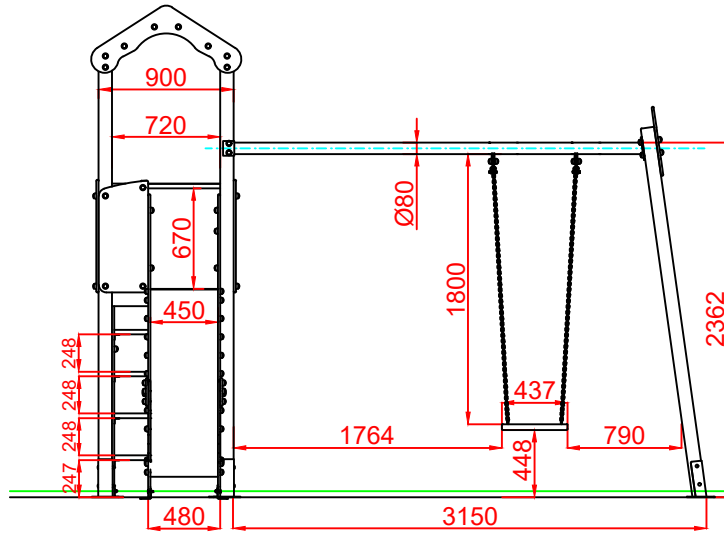

PERFIL IZQUIERDO

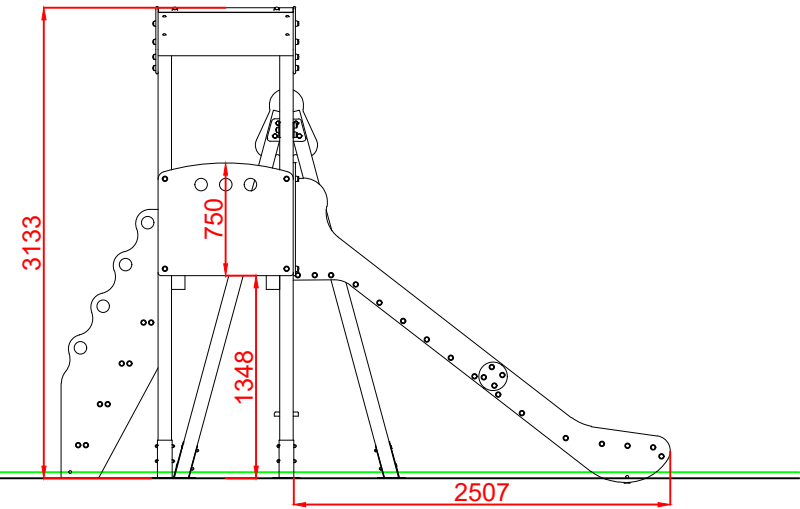

PLANTA

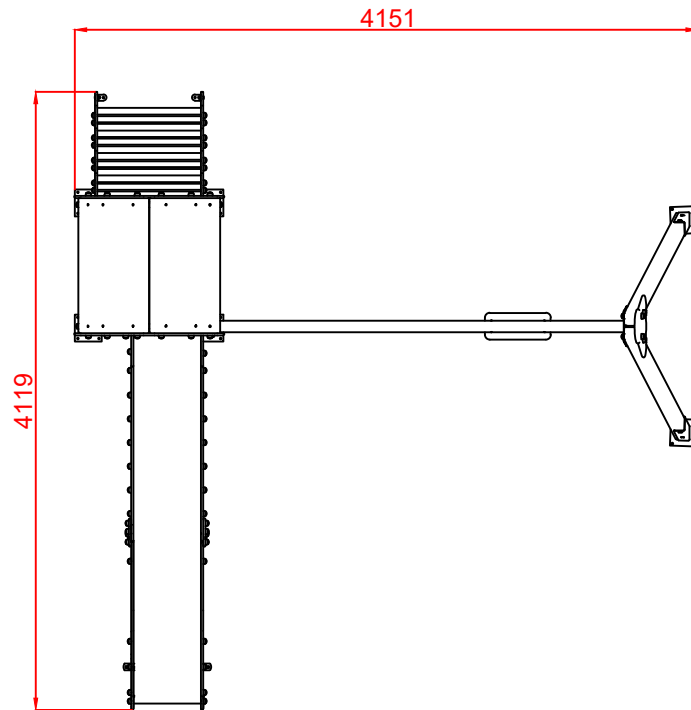

Dibujado		PLANO 3		Ref: MXT03
Revisado		VISTAS DE DETALLE		
Aprobado				
Descripción:		Escala:	Nº Hoja	
MAXI TORRE "MUNDO"			4/4	
		Fecha:	15/05/2019	