

# DOCUMENTACIÓN TÉCNICA



Ref.: MXT13

Maxi Torre "Los Andes"

UNE EN 1176-1:2018

UNE EN 1176-2:2018

UNE EN 1176-3:2018



Altura libre de caída: 1,36 m  
Edad recomendada de uso: a partir de 3 años  
Madera de pino tratada en autoclave Nivel IV  
Componentes plásticos: Polietileno de alta densidad con protección UV  
Componentes metálicos galvanizados  
Tobogán con rampa de acero inoxidable  
Tubos de barrera de acero inoxidable

ALZADO

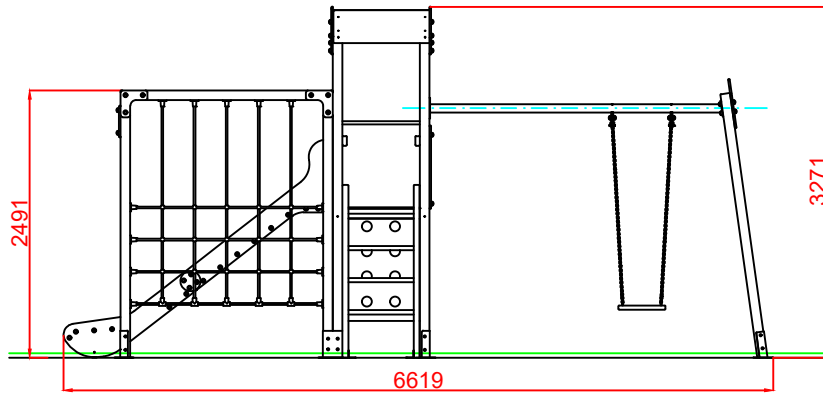

PERFIL IZQUIERDO

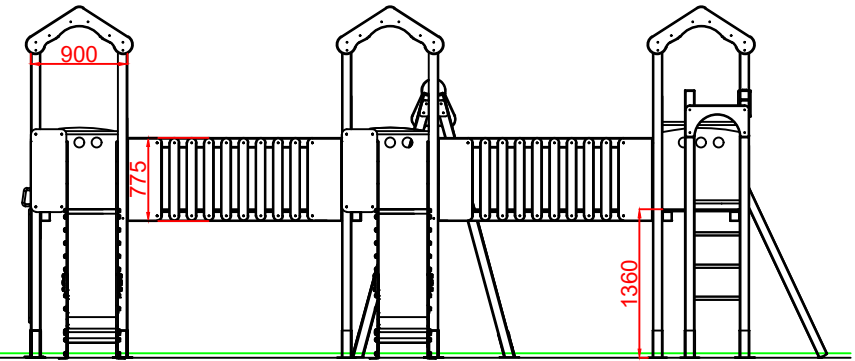

PLANTA

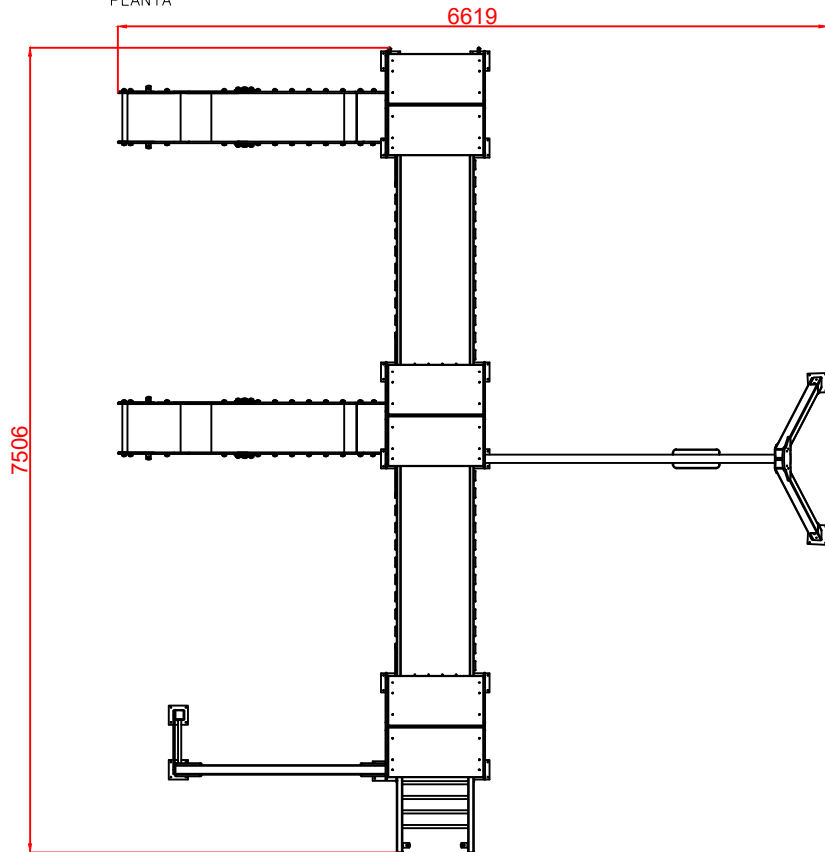

ÁREA DE SEGURIDAD

ÁREA= 68,71 m2  
E: 1/2

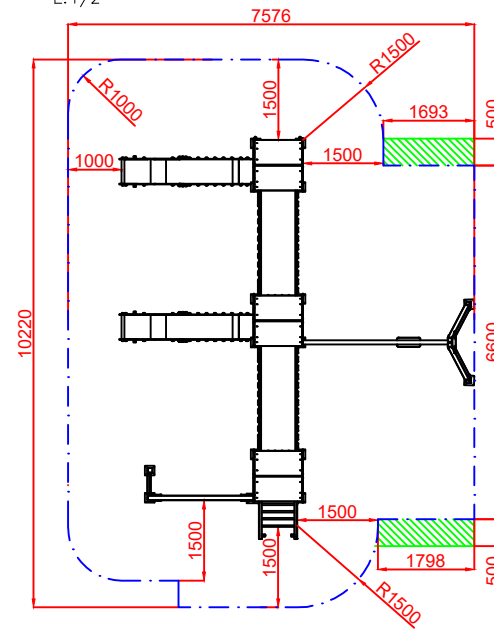

Dibujado		PLANO 1 VISTAS GENERALES	Ref: MXT13	
Revisado				
Aprobado				
Descripción:		MAXI TORRE "LOS ANDES"	Escala:	Nº Hoja 2/4
			Fecha:	27/05/2019

PLANTA CIMENTACIÓN

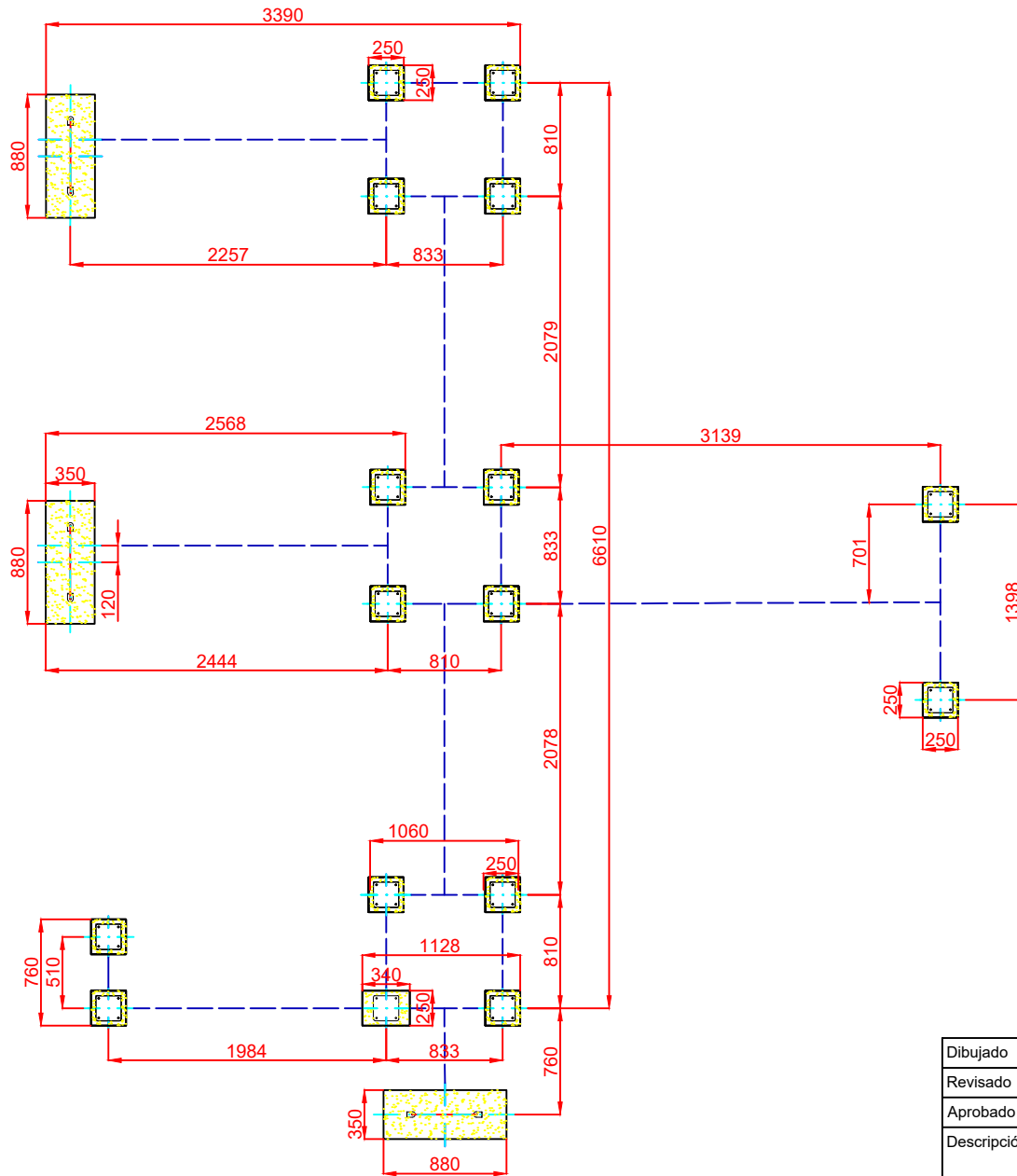

DETALLES CIMENTACIÓN

ESQUEMA DE CIMENTACIÓN EN ARENA  
E: 2/1

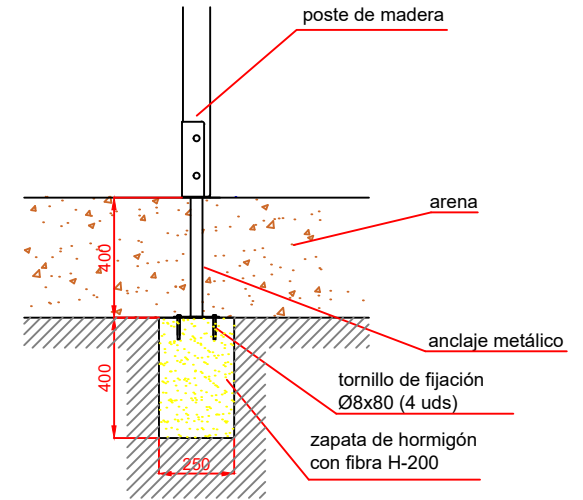

ESQUEMA DE CIMENTACIÓN EN HORMIGÓN  
E: 2/1

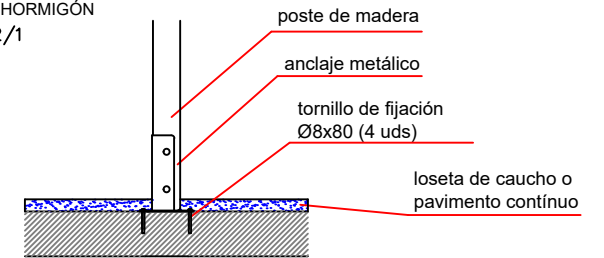

Dibujado		PLANO 2 CIMENTACIÓN Y ANCLAJES	Ref:	MXT13
Revisado				
Aprobado				
Descripción:		MAXI TORRE "LOS ANDES"	Escala:	Nº Hoja 3/4
			Fecha:	27/05/2019

ALZADO

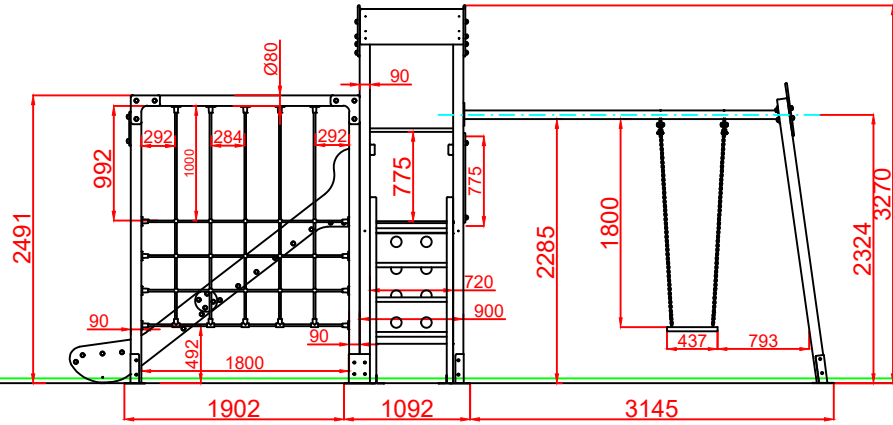

PERFIL IZQUIERDO

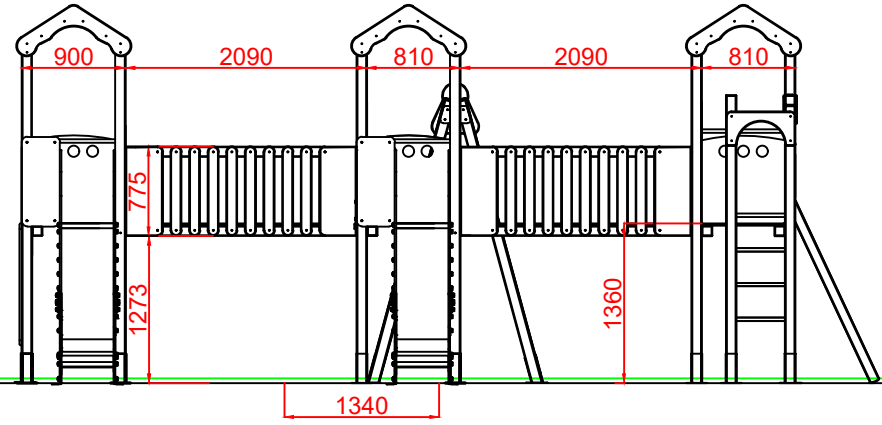

PLANTA

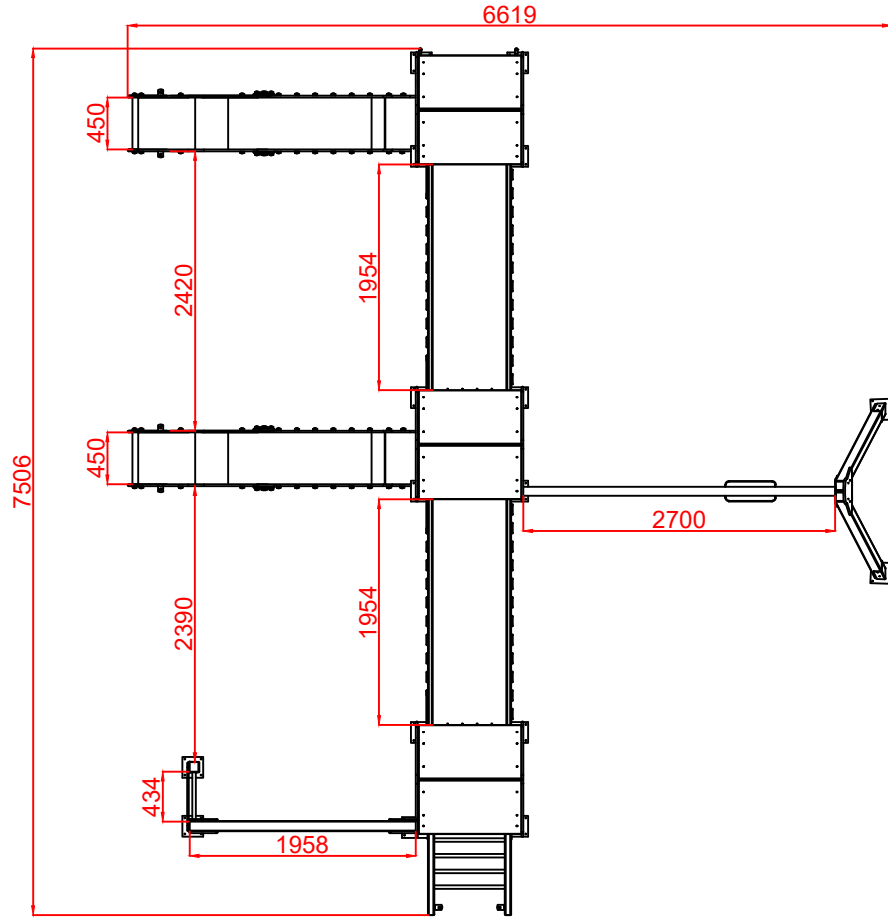

Dibujado		PLANO 3 VISTAS DE DETALLE	Ref: MXT13	
Revisado				
Aprobado				
Descripción:		MAXI TORRE "LOS ANDES"	Escala:	Nº Hoja 4/4
			Fecha:	27/05/2019