

DOCUMENTACIÓN TÉCNICA

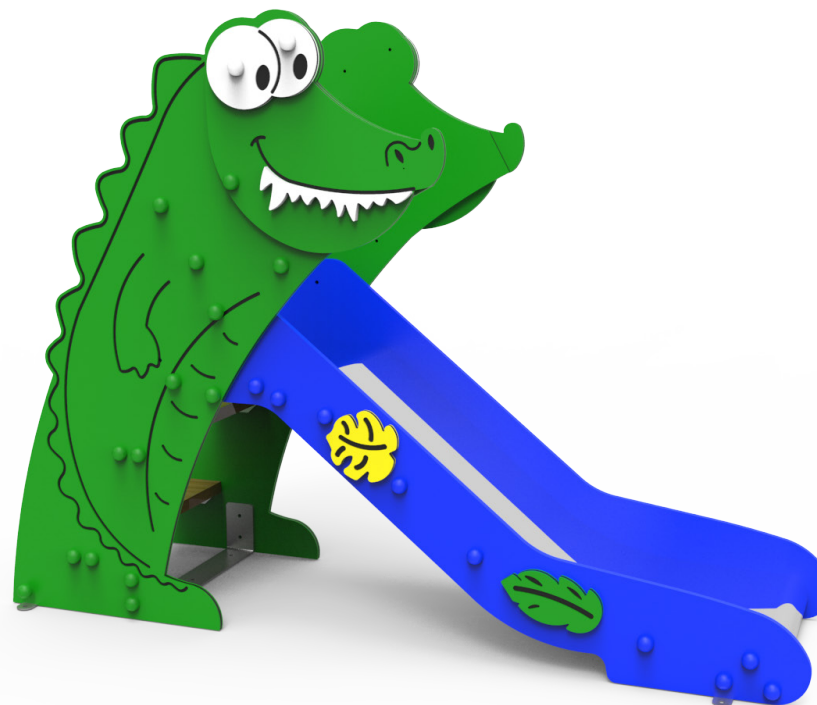
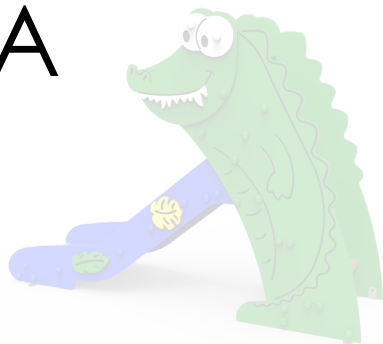

Ref.: SLVTBG03

Tobogán "Drilo baby"

UNE EN 1176-1:2018

UNE EN 1176-3:2018

Altura libre de caída: 0,60 m

Edad recomendada de uso: de 0 a 3 años

Madera de pino tratada en autoclave Nivel IV

Componentes plásticos: Polietileno de alta densidad con protección UV

Rampa de tobogán y barra de protección de acero inoxidable

Componentes metálicos galvanizados

Tornillería protegida con tapones de polipropileno

ALZADO

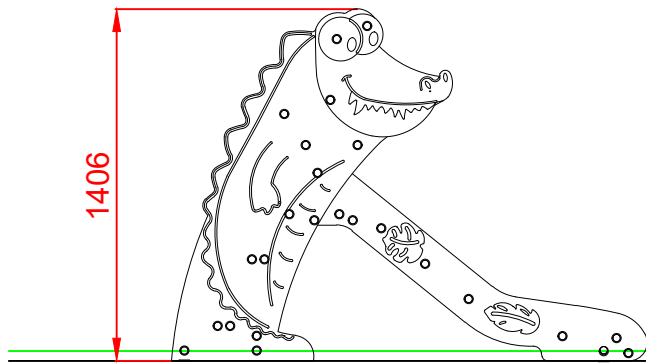

PERFIL IZQUIERDO

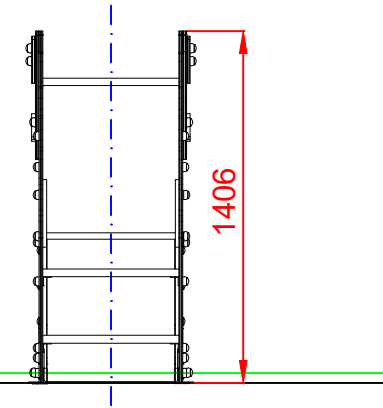

PLANTA

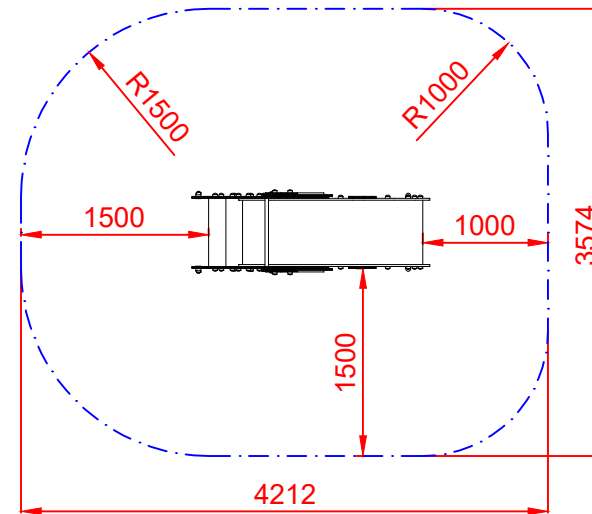
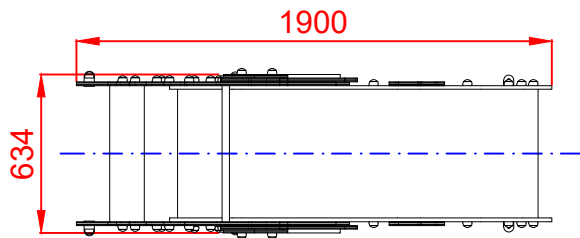

ÁREA DE SEGURIDAD
Superficie= 13,66 m2
E:1/2

Dibujado		PLANO 1 VISTAS GENERALES	Ref:	SLVTBG03
Revisado				
Aprobado				
Descripción:		TOBOGÁN "DRILO BABY"	Escala:	Nº Hoja 2/4
			Fecha:	10/12/2019

DETALLES CIMENTACIÓN

ESQUEMA DE CIMENTACIÓN EN ARENA

E: 2/1

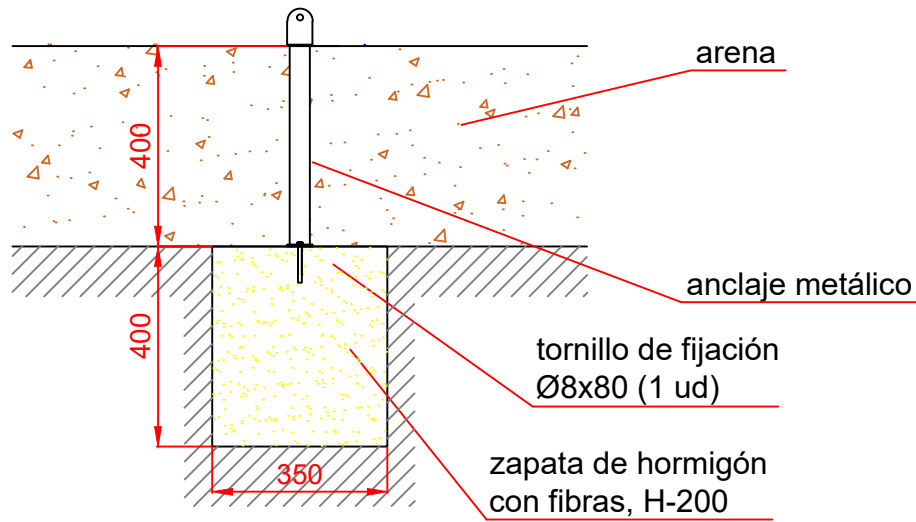

PLANTA CIMENTACIÓN

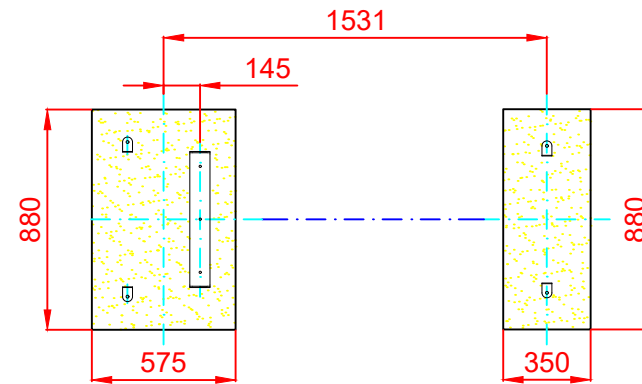

ESQUEMA DE CIMENTACIÓN EN HORMIGÓN

E: 2/1

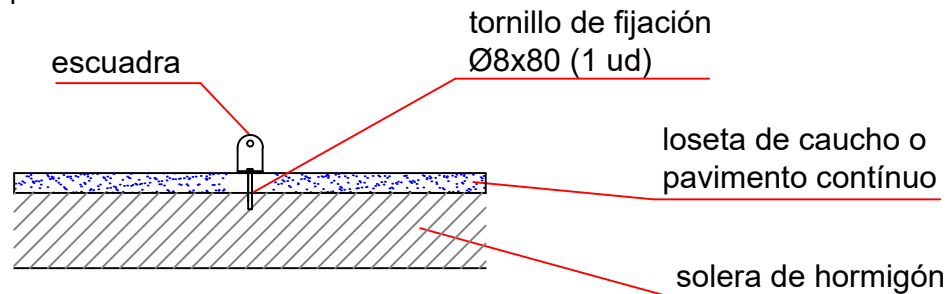

Dibujado		PLANO 2 CIMENTACIÓN Y ANCLAJES	Ref: SLVTBG03	
Revisado				
Aprobado				
Descripción:		Escala:	Nº Hoja	
TOBOGÁN "DRILO BABY"			3/4	
		Fecha:	10/12/2019	

ALZADO

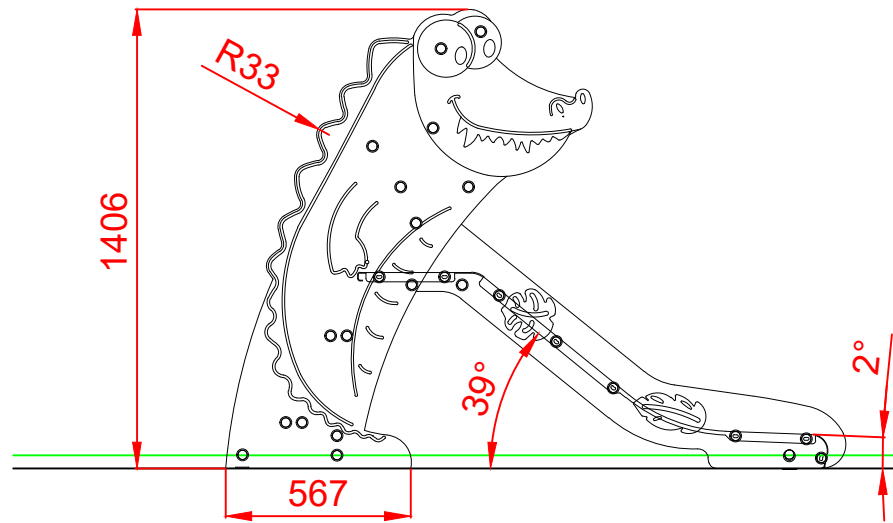

PERFIL IZQUIERDO

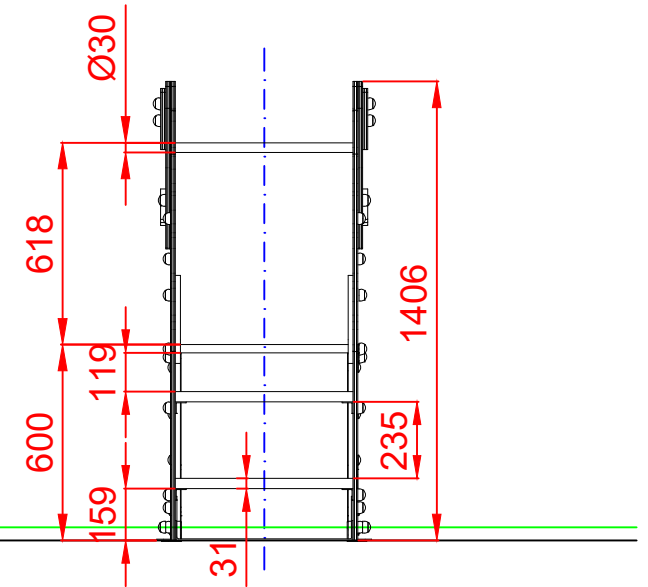

PLANTA

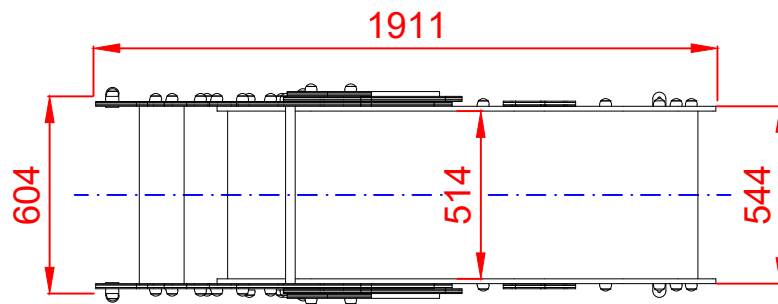

Dibujado		PLANO 3 VISTAS DE DETALLE		Ref: SLVTBG03
Revisado				
Aprobado				
Descripción:		Escala:	Nº Hoja	
TOBOGÁN "DRILO BABY"			4/4	
		Fecha:	10/12/2019	