

DOCUMENTACIÓN TÉCNICA



Ref.: SPTMXT03

Maxi Torre "BALONCESTO"

UNE EN 1176-1:2018

UNE EN 1176-3:2018



Altura libre de caída: 1,36 m
Edad recomendada de uso: a partir de 3 años
Madera de pino tratada en autoclave Nivel IV
Componentes plásticos: Polietileno de alta densidad con protección UV
Componentes metálicos galvanizados
Tobogán con rampa de acero inoxidable
Tubos de barrera de acero inoxidable

ALZADO

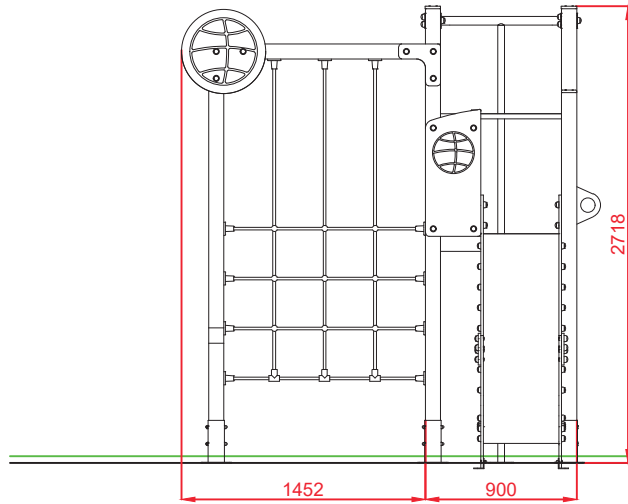

PERFIL IZQUIERDO

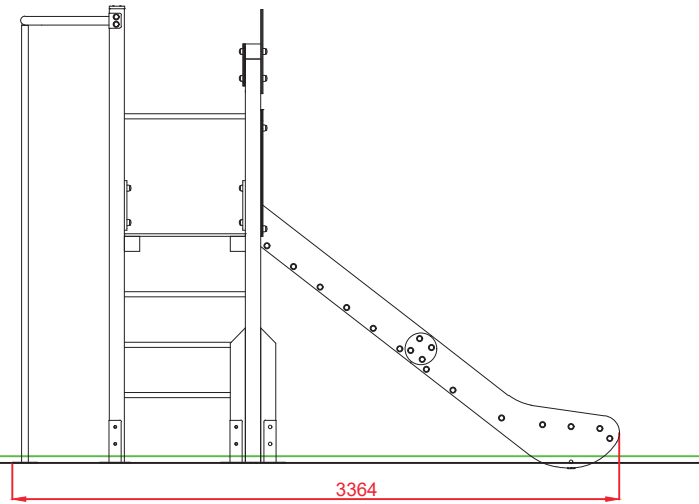

ÁREA DE SEGURIDAD
Superficie= 25,7 m²
E: 1/2

PLANTA

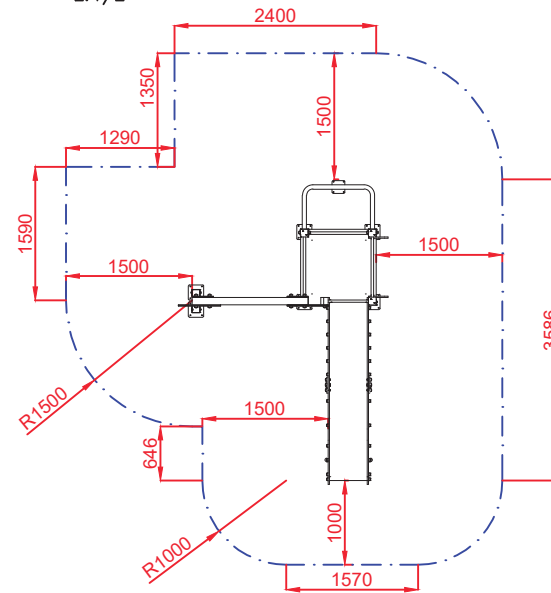
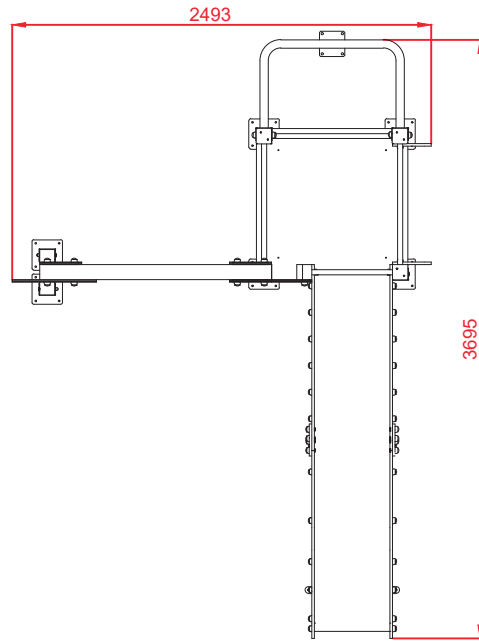

Dibujado		PLANO 1 VISTAS GENERALES		Ref: SPTMXT03
Revisado				
Aprobado				
Descripción:	MAXI TORRE "BALONCESTO"		Escala:	Nº Hoja 2/4
			Fecha:	22/07/2019

DETALLES CIMENTACIÓN
ESQUEMA DE CIMENTACIÓN
EN ARENA

E: 2/1

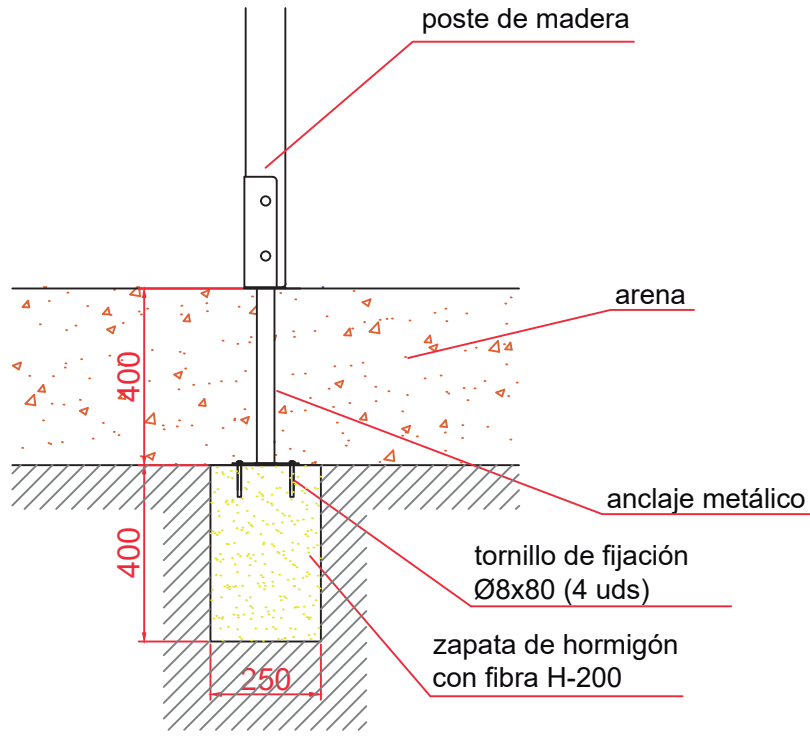

ESQUEMA DE CIMENTACIÓN
EN HORMIGÓN

E: 2/1

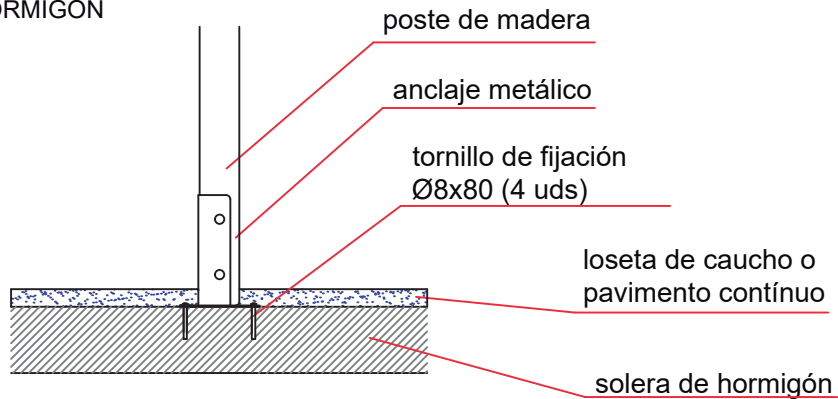

PLANTA CIMENTACIÓN

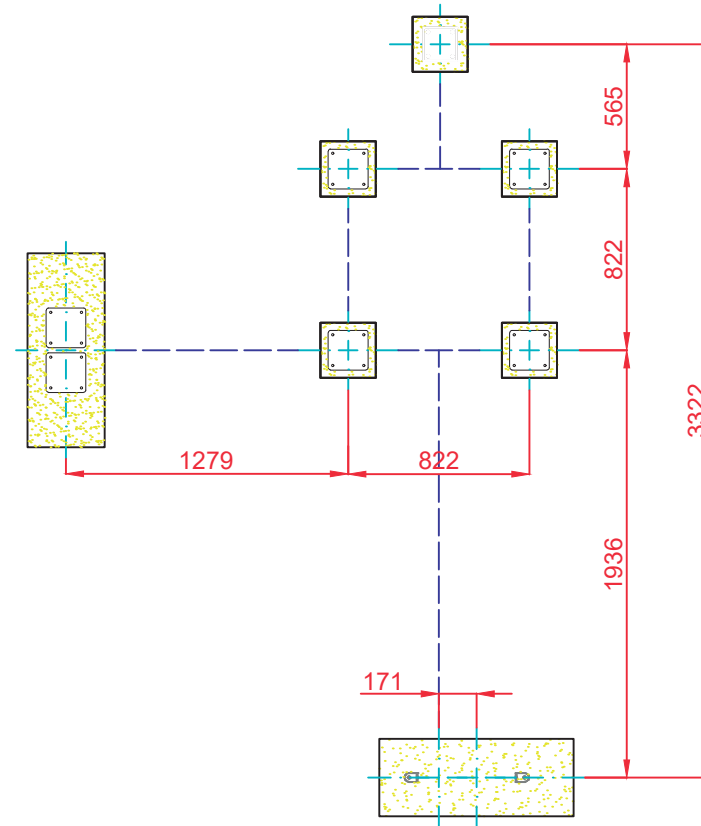

Dibujado		PLANO 2 CIMENTACIÓN Y ANCLAJES		Ref: SPTMXT03
Revisado				
Aprobado				
Descripción:		MAXI TORRE "BALONCESTO"	Escala: N° Hoja 3/4	
			Fecha: 22/07/2019	

