

DOCUMENTACIÓN TÉCNICA

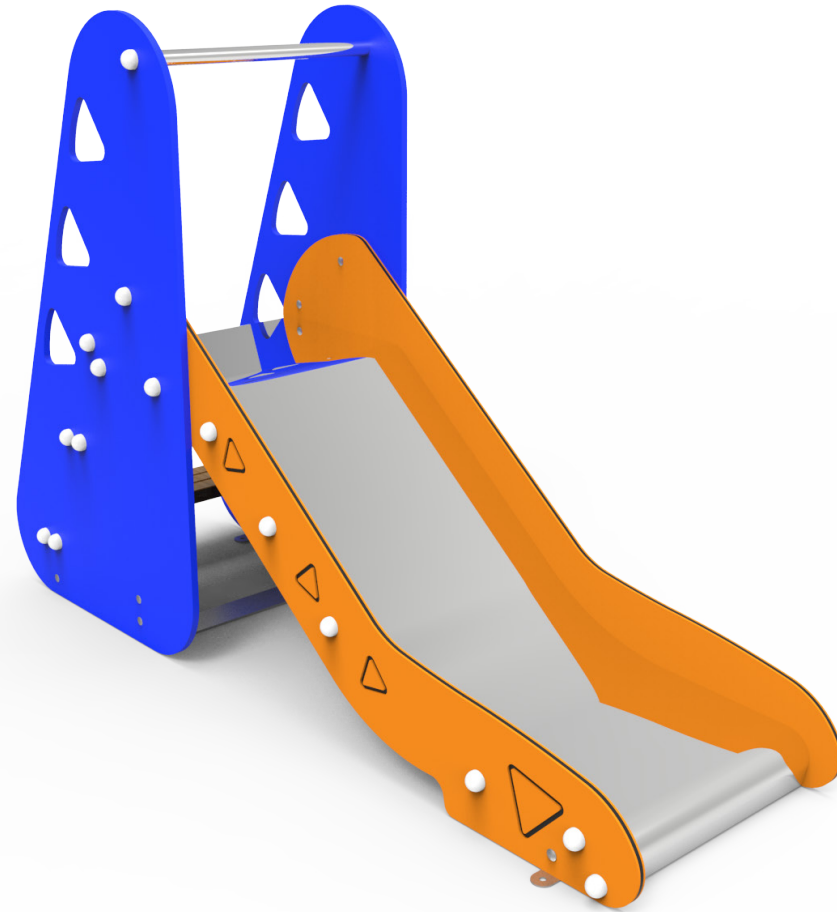
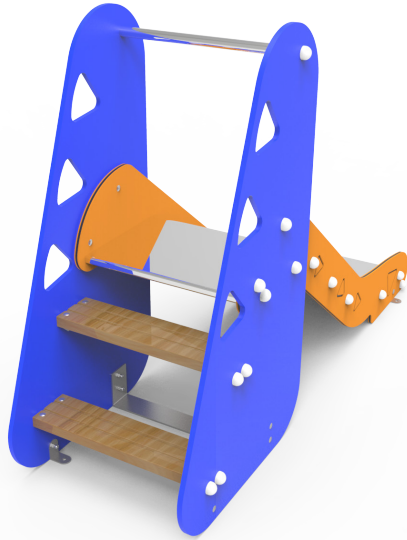

Ref.: TBMAXI-03

Tobogán "MAXI 03"

UNE EN 1176-1:2018

UNE EN 1176-3:2018

Altura libre de caída: 0,60 m
Edad recomendada de uso: de 0 a 3 años
Componentes plásticos: Polietileno de alta densidad con protección UV
Tornillería protegida con tapones de polipropileno
Tobogán con rampa de acero inoxidable
Tubos de barrera de acero inoxidable

ALZADO

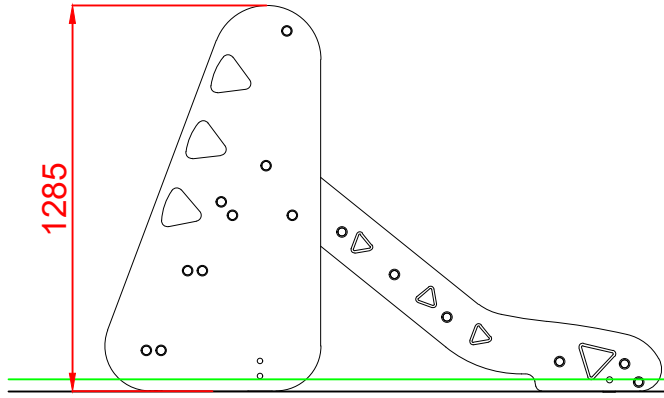

PERFIL

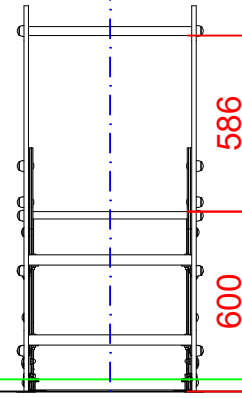

PLANTA

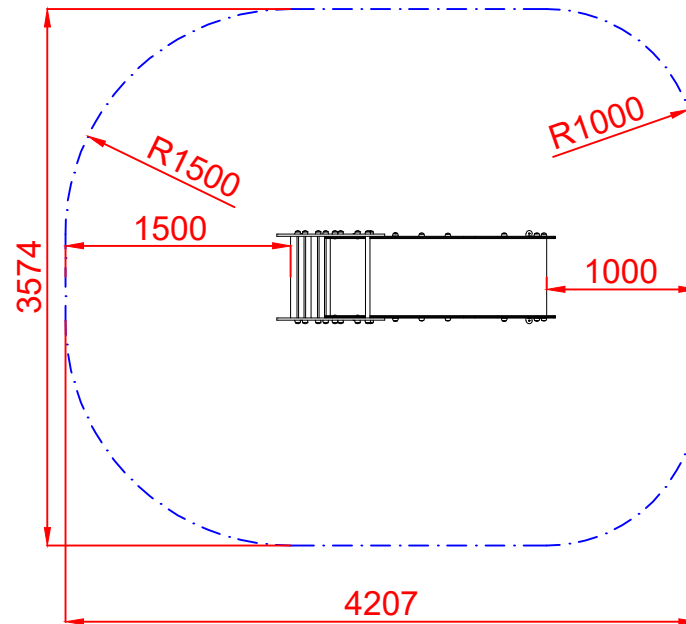
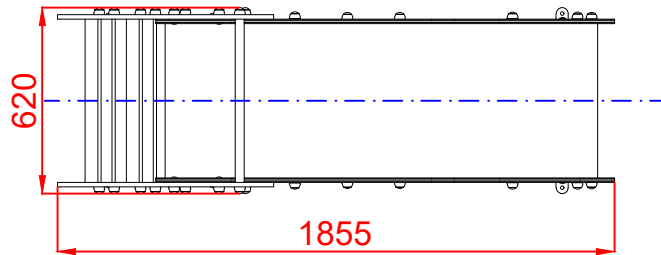

ÁREA DE SEGURIDAD
Superficie= 13.63 m²
E:1/2

Dibujado		PLANO 1		Ref: TBMAXI-03
Revisado		VISTAS GENERALES		
Aprobado				
Descripción: TOBOGÁN "MAXI 03"		Escala:	Nº Hoja 2/4	
		Fecha:	26/08/2019	

DETALLES CIMENTACIÓN

ESQUEMA DE CIMENTACIÓN
EN ARENA
E: 2/1

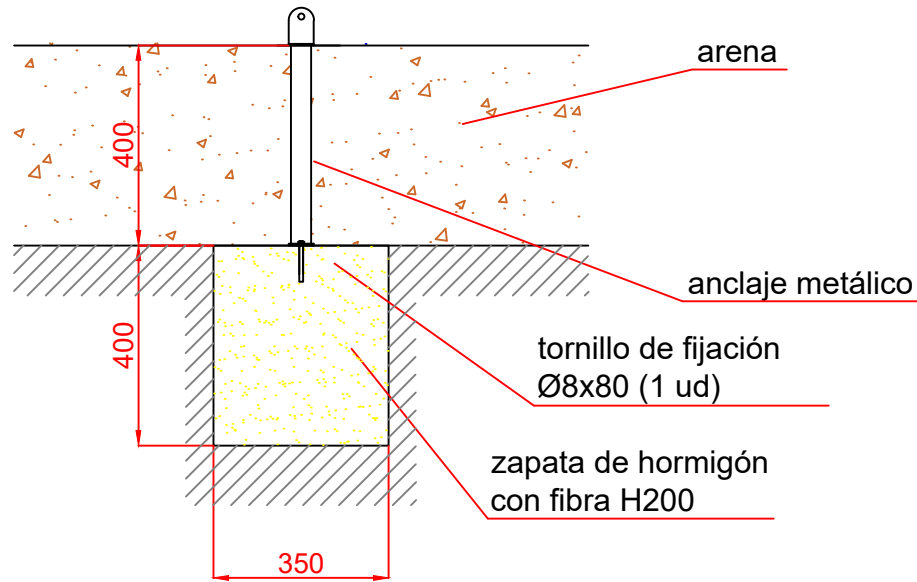

ESQUEMA DE CIMENTACIÓN
EN HORMIGÓN
E: 2/1

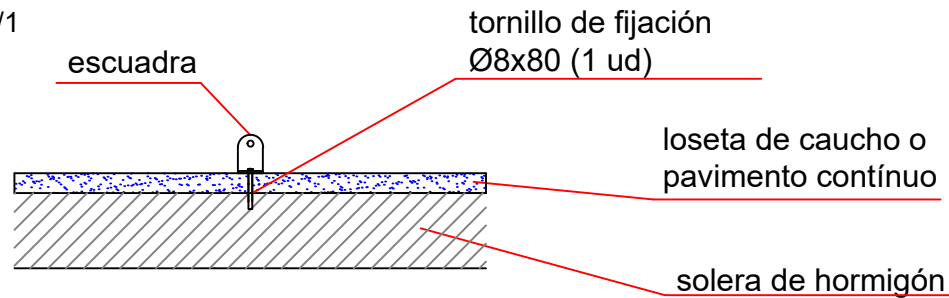

PLANTA CIMENTACIÓN

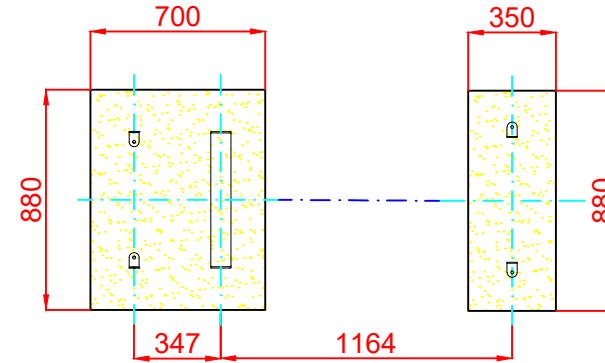

Dibujado		PLANO 2 CIMENTACIÓN Y ANCLAJES	Ref: TBMAXI-03	
Revisado				
Aprobado				
Descripción:		Escala:	Nº Hoja	
TOBOGÁN "MAXI 03"			3/4	
		Fecha:	26/08/2019	

