

DOCUMENTACIÓN TÉCNICA



Ref.: TBSO03

Tobogán "Totem 0,90 m"

UNE EN 1176-1:2018

UNE EN 1176-3:2018

Altura libre de caída: 0,90 m
Edad recomendada de uso: a partir de 3 años
Madera de pino tratada en autoclave Nivel IV
Componentes plásticos: Polietileno de alta densidad con protección UV
Tornillería protegida con tapones de polipropileno
Tobogán con rampa de acero inoxidable
Tubos de barrera de acero inoxidable

ALZADO

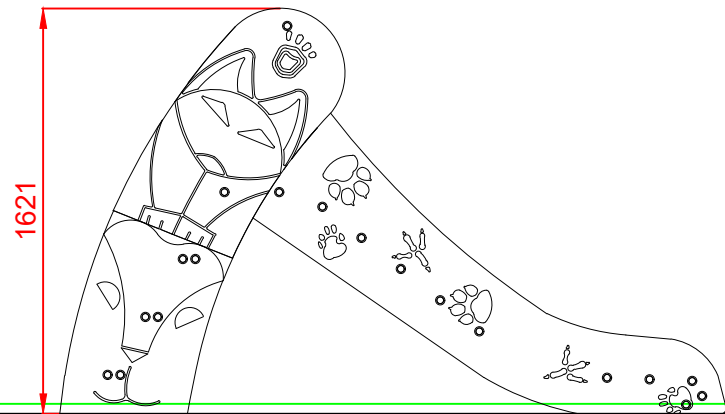

PERFIL IZQUIERDO

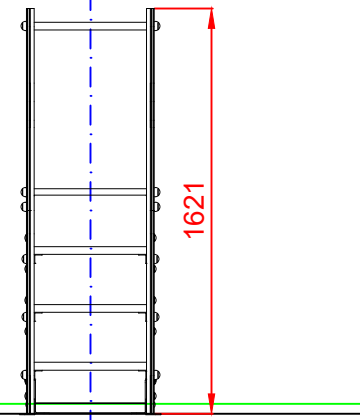

PLANTA

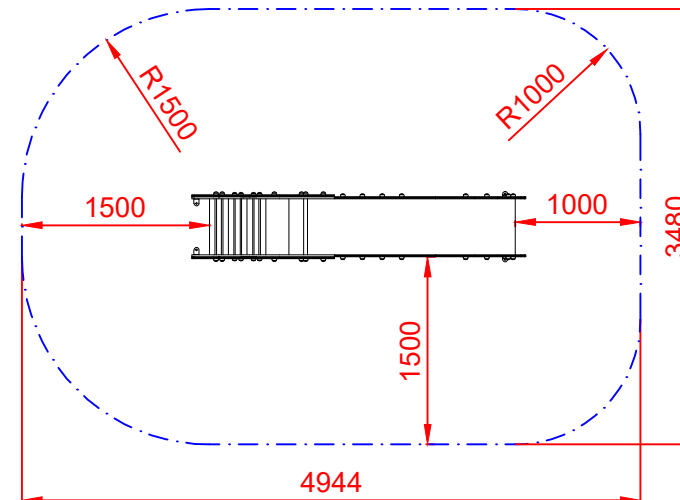
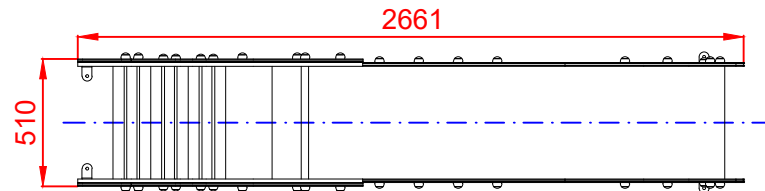

ÁREA DE SEGURIDAD
Superficie= 15,80 m²
E: 1/2

Dibujado		PLANO 1 VISTAS GENERALES	Ref:	TBS003
Revisado				
Aprobado				
Descripción:		TOBOGÁN "TOTEM 0,90 M"	Escala:	Nº Hoja 2/4
			Fecha:	27/09/2019

DETALLES CIMENTACIÓN

ESQUEMA DE CIMENTACIÓN EN ARENA E: 2/1

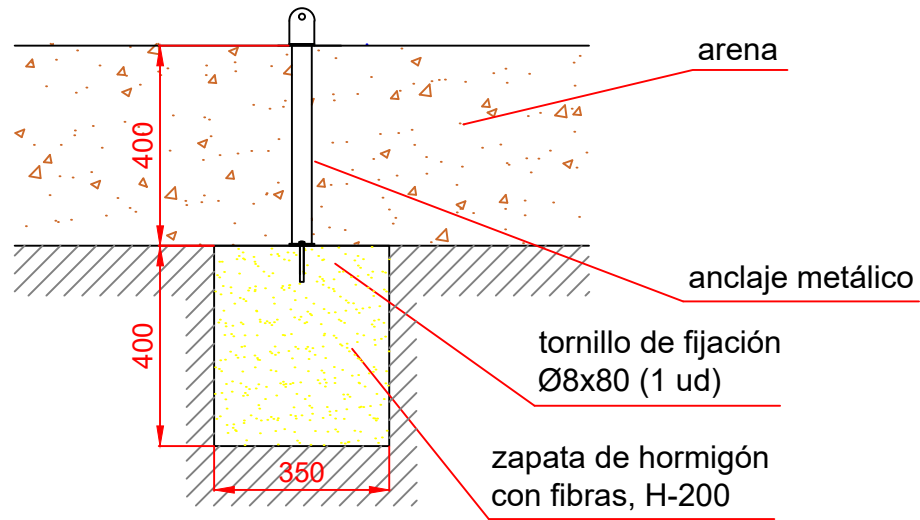

PLANTA CIMENTACIÓN

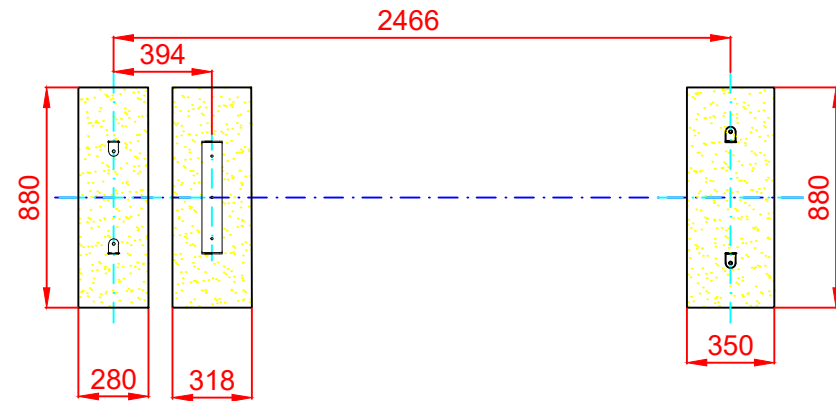

ESQUEMA DE CIMENTACIÓN EN HORMIGÓN E: 2/1

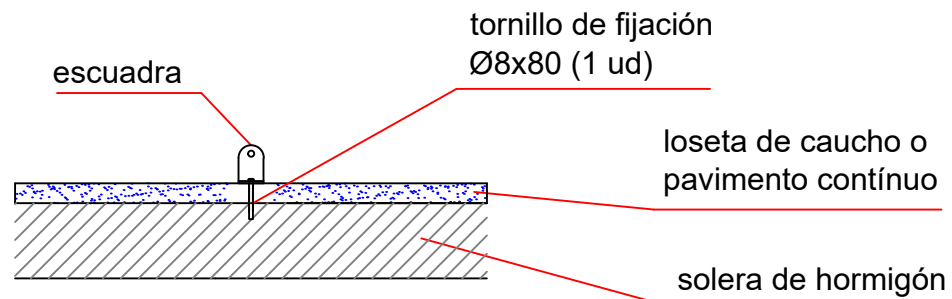

Dibujado		PLANO 2 CIMENTACIÓN Y ANCLAJES		Ref: TBS03
Revisado				
Aprobado				
Descripción:		Escala:	Nº Hoja	
TOBOGÁN "TOTEM 0,90 M"			3/4	
		Fecha:	27/09/2019	

ALZADO

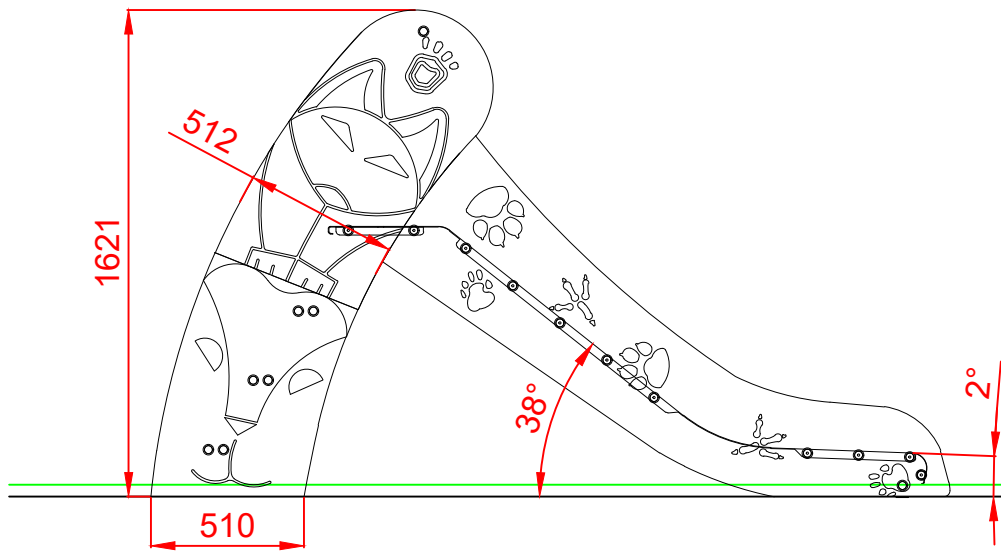

PERFIL IZQUIERDO

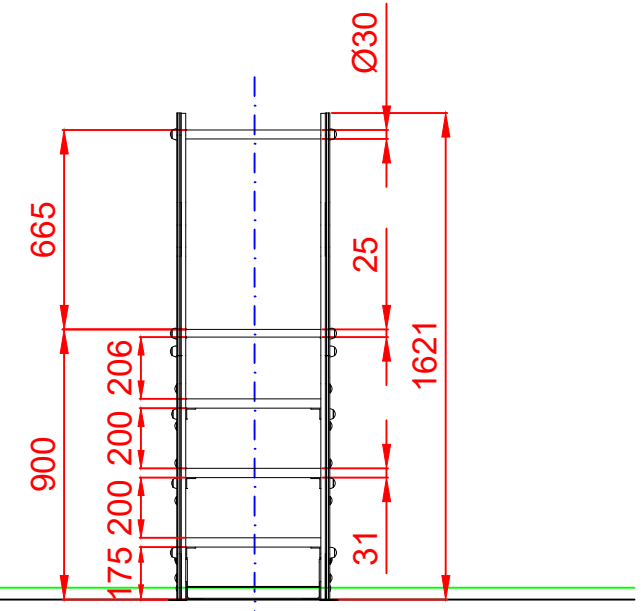

PLANTA

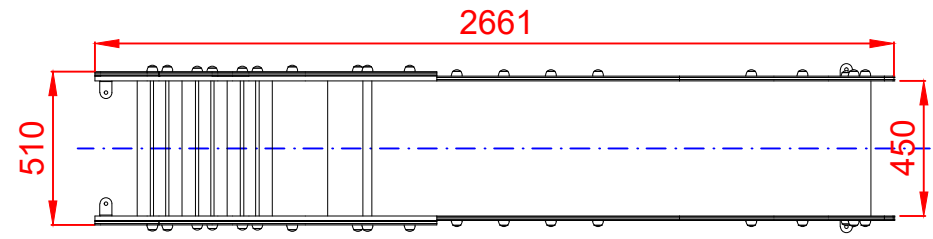

Dibujado		PLANO 3 VISTAS DE DETALLE	Ref:	TBS003
Revisado				
Aprobado				
Descripción:		TOBOGÁN "TOTEM 0,90 M"	Escala:	Nº Hoja 4/4
			Fecha:	27/09/2019