

# DOCUMENTACIÓN TÉCNICA



Ref.: WOOD-03PP

## Torre Maxi “WOOD 03 Biplaza Plano”

UNE EN 1176-1:2018

UNE EN 1176-2:2018

UNE EN 1176-3:2018

Altura libre de caída: 1,36 m  
Edad recomendada de uso: a partir de 3 años  
Madera de pino tratada en autoclave Nivel IV  
Componentes plásticos: Polietileno de alta densidad con protección UV  
Componentes metálicos galvanizados  
Tobogán con rampa de acero inoxidable  
Tubos de barrera de acero inoxidable  
Tornillería protegida con tapones de polipropileno

ALZADO

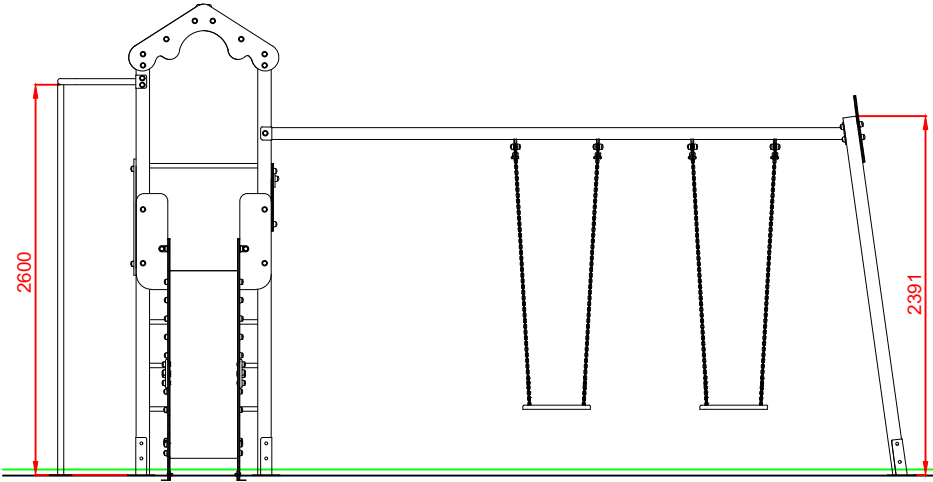

PERFIL

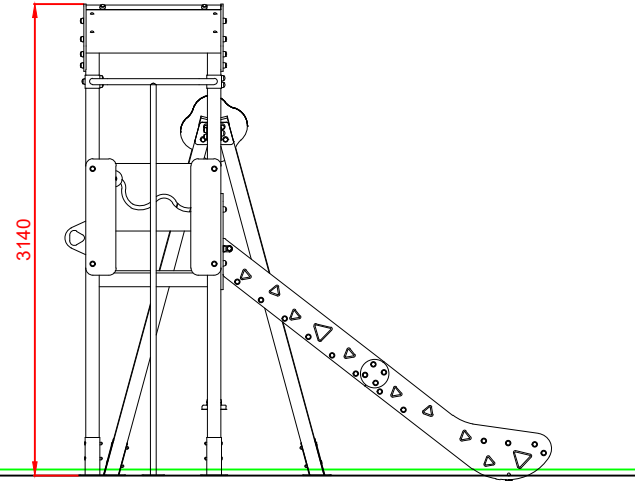

PLANTA

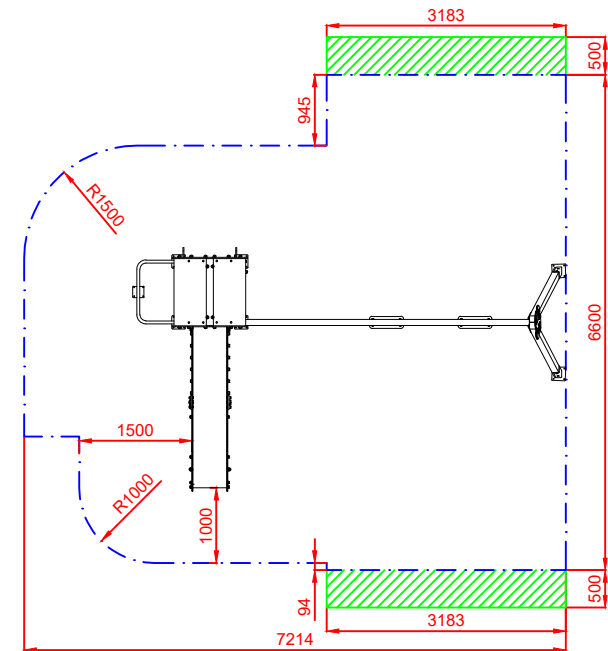
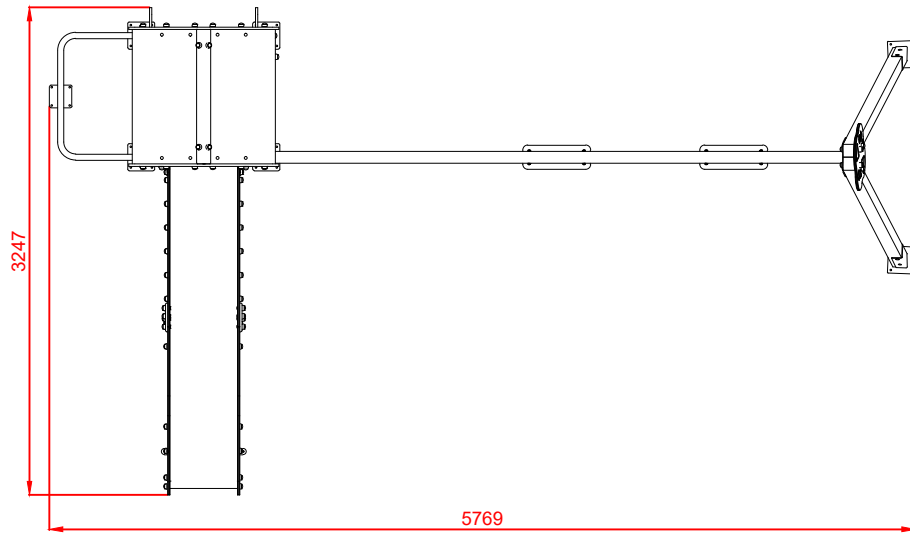

ÁREA DE SEGURIDAD  
Superficie= 41,49 m2  
E:1/2

Dibujado		PLANO 1 VISTAS GENERALES		Ref:	WOOD-03PP
Revisado					
Aprobado					
Descripción:			Escala:	Nº Hoja	
TORRE MAXI WOOD 03 BIPLAZA PLANO				2/4	
			Fecha:	28/08/2019	

# DETALLES CIMENTACIÓN

ESQUEMA DE CIMENTACIÓN  
EN ARENA

E:2/1

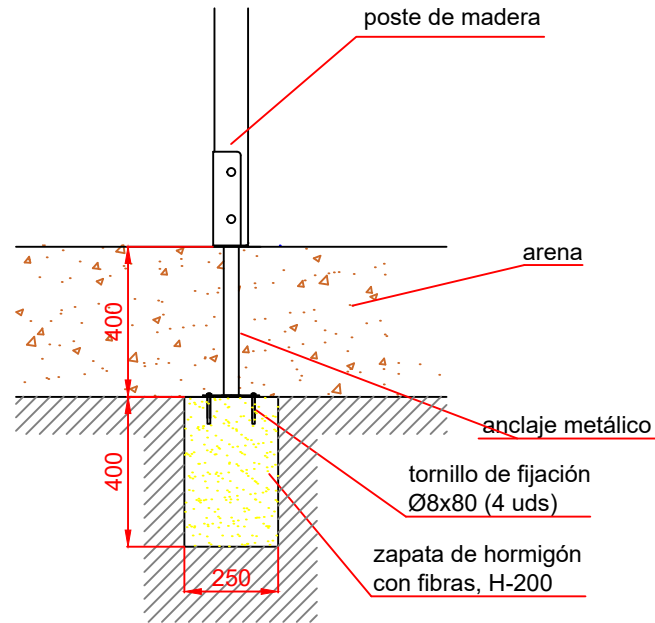

ESQUEMA DE CIMENTACIÓN

EN HORMIGÓN

E:2/1

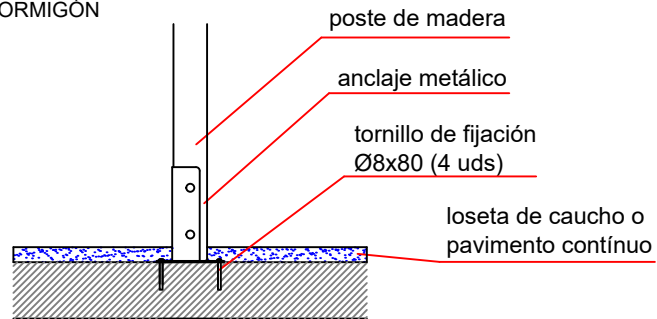

# PLANTA CIMENTACIÓN

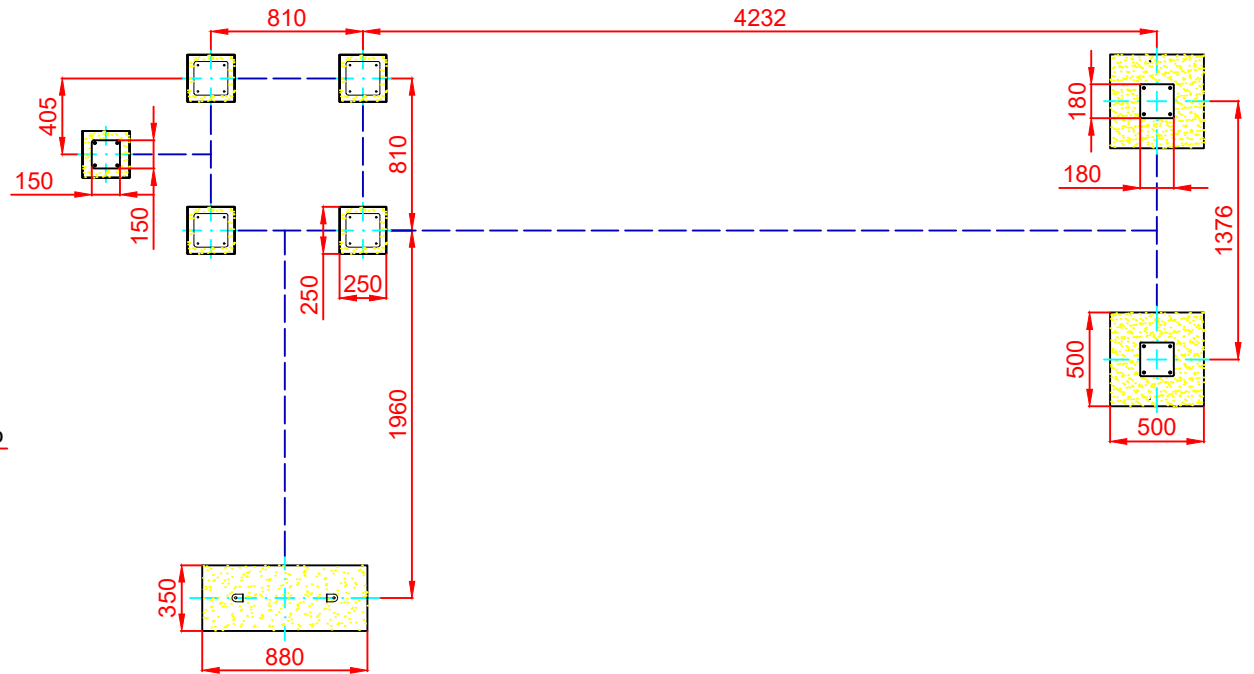

Dibujado		PLANO 2		Ref: WOOD-03PP
Revisado		CIMENTACIÓN Y ANCLAJES		
Aprobado				
Descripción:			Escala:	Nº Hoja
TORRE MAXI WOOD 03				3/4
BIPLAZA PLANO			Fecha:	28/08/2019

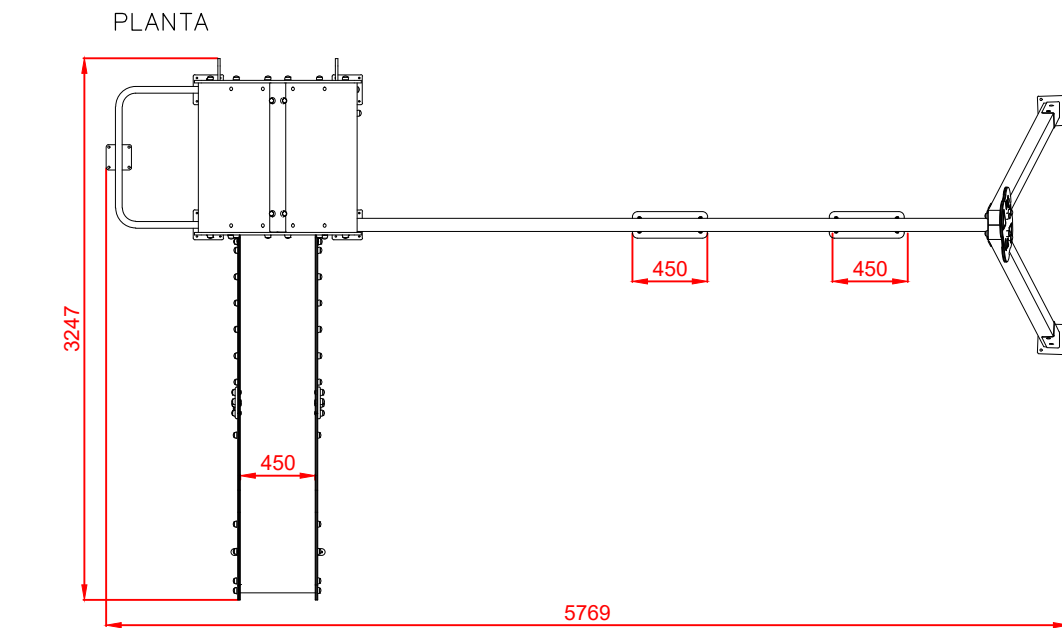
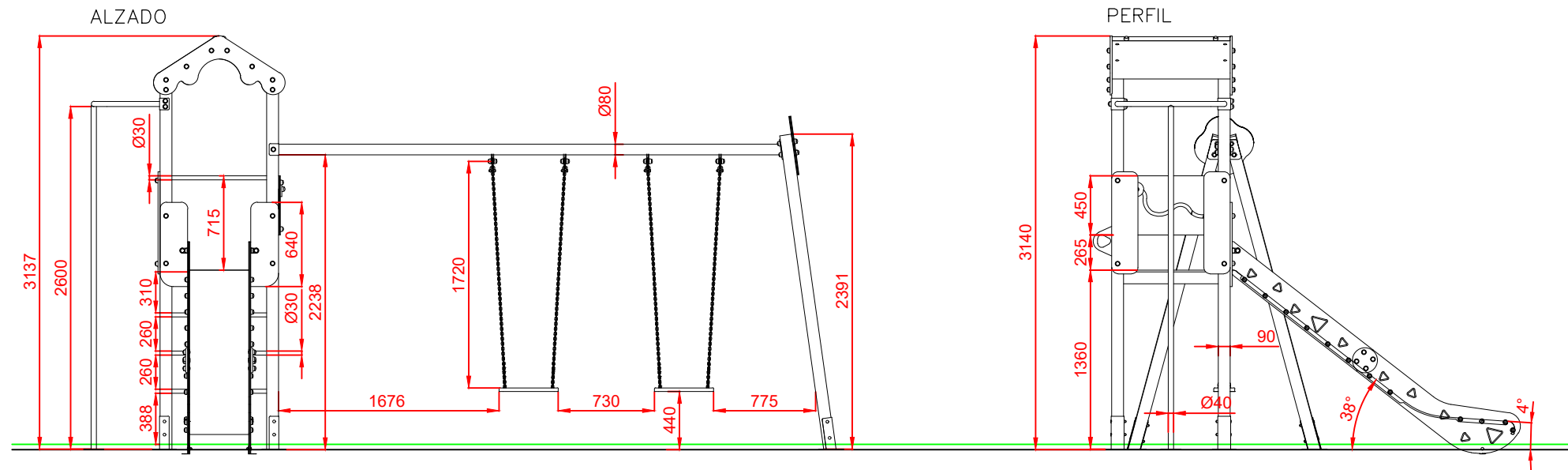

Dibujado		PLANO 3 VISTAS DE DETALLE	Ref:	WOOD-03PP
Revisado				
Aprobado				
Descripción:		TORRE MAXI WOOD 03 BIPLAZA PLANO	Escala:	Nº Hoja 4/4
			Fecha:	28/08/2019