

# DOCUMENTACIÓN TÉCNICA

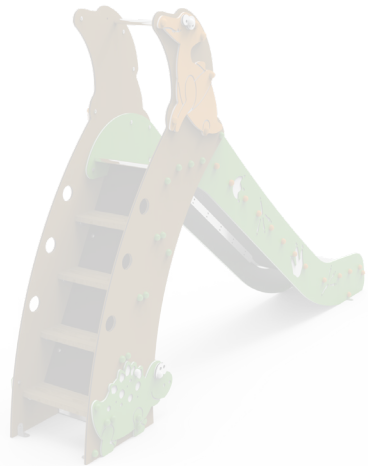

Ref.: JRSTBG02

## Tobogán “Dúo Maxi”

UNE EN 1176-1:2018

UNE EN 1176-3:2018



Altura libre de caída: 1,36 m

Edad recomendada de uso: a partir de 3 años

Madera de pino tratada en autoclave Nivel IV

Componentes plásticos: Polietileno de alta densidad con protección UV

Rampa de tobogán y barra de protección de acero inoxidable

Componentes metálicos galvanizados

Tornillería protegida con tapones de polipropileno

ALZADO

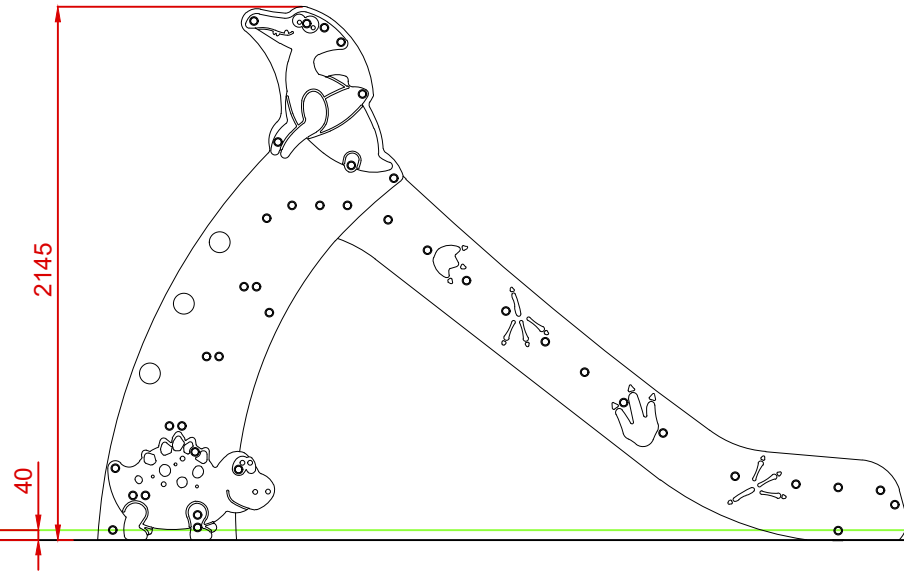

PERFIL

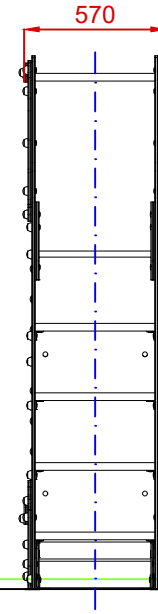

PLANTA

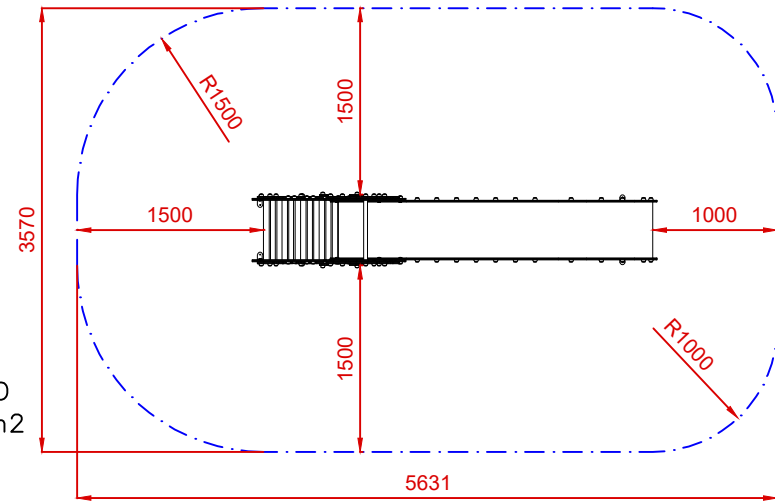
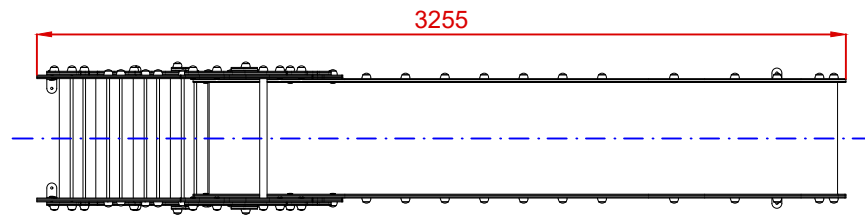

ÁREA DE SEGURIDAD  
Superficie= 18,70 m<sup>2</sup>  
E:1/2

Dibujado		PLANO 1 VISTAS GENERALES		Ref: JRSTBG02
Revisado				
Aprobado				
Descripción:		Escala:	Nº Hoja	
TOBOGAN "DÚO MAXI"			2/4	
		Fecha:	15/10/2020	

# DETALLES CIMENTACIÓN

ESQUEMA DE CIMENTACIÓN  
EN ARENA  
E: 2/1

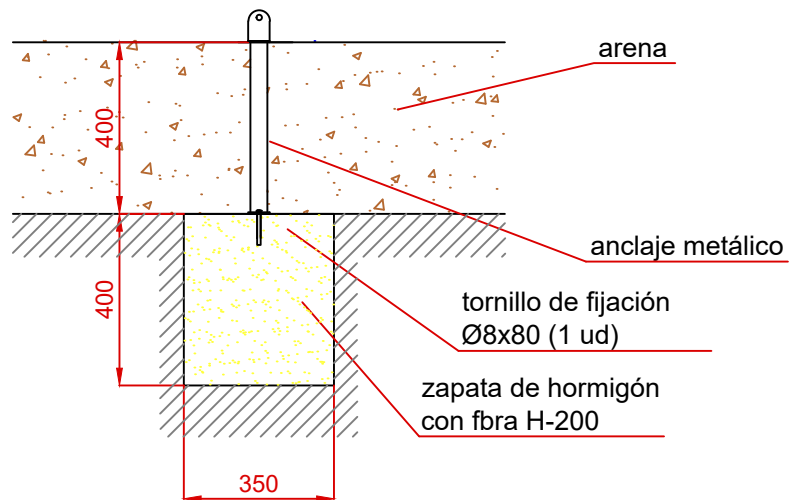

PLANTA CIMENTACIÓN

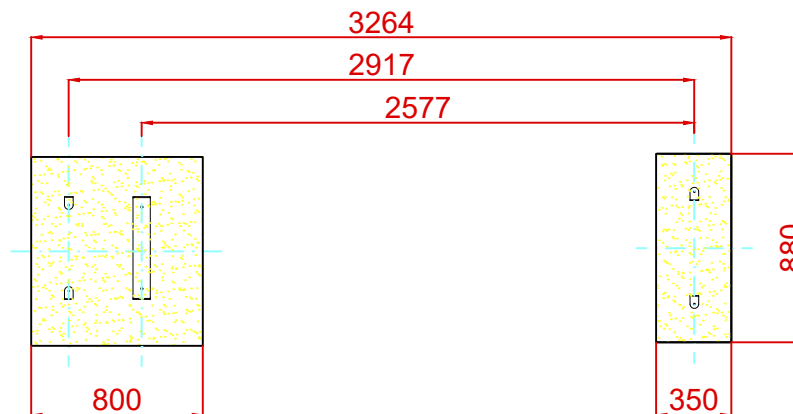

ESQUEMA DE CIMENTACIÓN  
EN HORMIGÓN  
E: 2/1

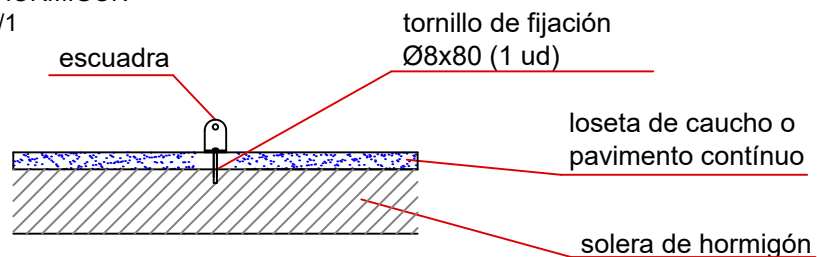

Dibujado		PLANO 2 CIMENTACIÓN Y ANCLAJES		Ref: JRSTBG02
Revisado				
Aprobado				
Descripción:		Escala:	Nº Hoja	
TOBOGAN "DÚO MAXI"			3/4	
		Fecha:	15/10/2020	

ALZADO

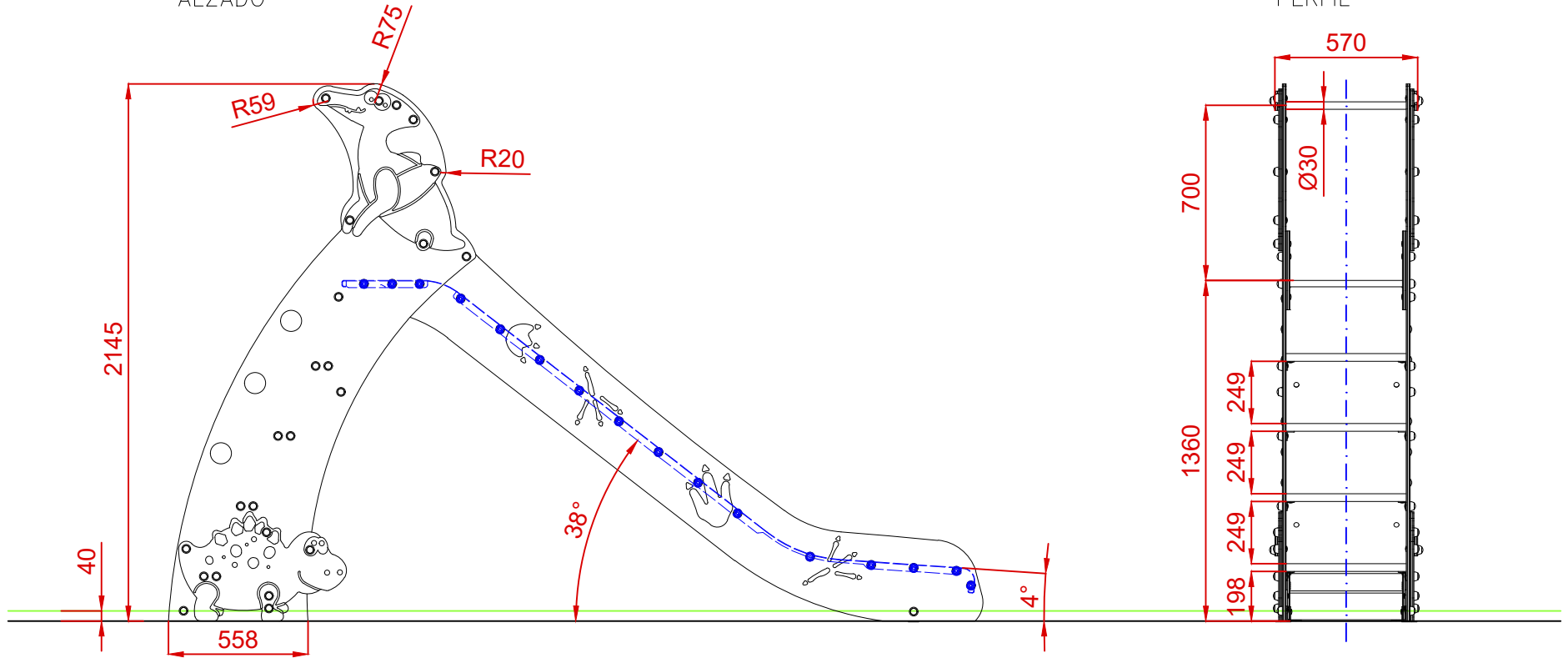

PERFIL

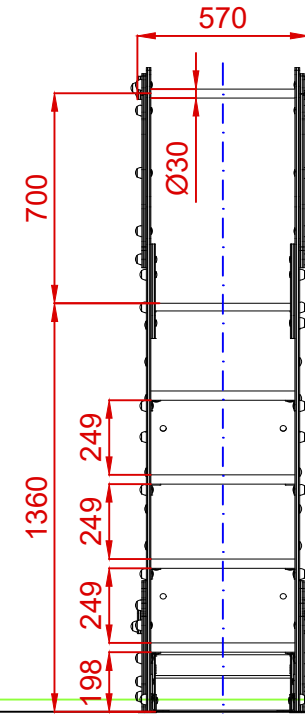

PLANTA

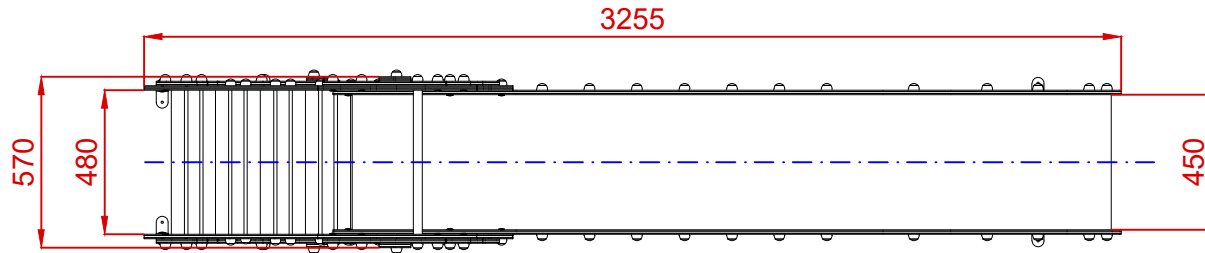

Dibujado		PLANO 3		Ref: JRSTBG02
Revisado		VISTAS DE DETALLE		
Aprobado				
Descripción:		Escala:	Nº Hoja	
TOBOGAN "DÚO MAXI"			4/4	
		Fecha:	15/10/2020	